

讲义说明

由于时间仓促和编者水平有限，编写中难免出现错误或不当之处，希望家长及同学们能直言不讳地给我们提出宝贵的意见，以便今后修订升级。若有发现，非常期待家长和同学们将修改意见发送至顺为教育教研部邮箱

(jiaoyan@shunweijiaoyu.com)! 我们会定期评选出突出贡献者，并给予丰厚的奖励

第一讲、二次根式（一）

模块一、二次根式基本概念

知识集锦

1. 二次根式的概念

形如 \sqrt{a} ($a \geq 0$) 的代数式叫做二次根式。

2. n 次根式的概念

形如 $\sqrt[n]{a}$ 的代数式叫做 n 次根式，其中若 n 为偶数，则必须满足 $a \geq 0$ 。

3. 最简二次根式

满足以下两个条件的二次根式叫做最简二次根式：

- ①被开方数的因数是整数，因式是整式；
- ②被开方数中不含有能开方的因数或因式。

4. 同类二次根式

几个二次根式化成最简二次根式之后，如果被开方数相同，则这几个根式叫做同类二次根式。

【例1】

1. x 取什么实数时，下列各式有意义

$$\begin{array}{ll} (1) \sqrt{3-x^2} & (2) \sqrt{\frac{2-x}{x-3}} \\ (3) \sqrt{3x-5} + 3\sqrt{5-x} & (4) \frac{\sqrt{12-x}}{\sqrt{x-4}-2} \end{array}$$

2. 设 $b = \frac{\sqrt[3]{a-1} + \sqrt{3-a}}{\sqrt{2a-3}-1}$ ，求使 b 有意义的 a 的取值范围。

3. (嘉祥半期) 式子 $\left(\sqrt{\frac{1}{a}} - \sqrt{b}\right) \cdot \sqrt{ab}$ 中，字母 a, b 应满足的条件是_____。

4. 无论 x 取任何实数，代数式 $\sqrt{x^2 - 6x + m}$ 都有意义，则 m 的取值范围是_____。

1.

【答案】见解析

【解析】(1)

解：

$$3 - x^2 \geq 0$$

$$x^2 \leq 3$$

$$\therefore -\sqrt{3} \leq x \leq \sqrt{3}$$

(2) 解：

$$(2-x)(x-3) \geq 0$$

$$\therefore 2 \leq x < 3$$

(3) 解:

$$\begin{cases} 3x-5 \geq 0 \\ 5-x \geq 0 \end{cases}$$
$$\frac{5}{3} \leq x \leq 5$$

(4) 解:

$$\begin{cases} 12-x \geq 0 \\ x-4 \geq 0 \end{cases}$$
$$4 \leq x \leq 12$$

2.

【答案】见解析

【解析】解: b 有意义

$$\begin{cases} 3-a \geq 0 \\ 2a-3 \geq 0 \\ \sqrt{2a-3}-1 \neq 0 \end{cases}$$
$$\therefore \frac{3}{2} \leq a \leq 3 \text{ 且 } a \neq 2$$

3.

【答案】 $a > 0, b \geq 0$

4.

【答案】 $m \geq 9$

【解析】 $x^2 - 6x + m = (x-3)^2 + m - 9$

最小值 = $m - 9$

$\therefore m - 9 \geq 0 \quad \therefore m \geq 9$

【例2】

1. 下列各式中哪些是最简二次根式, 哪些不是? 为什么?

(1) $\sqrt{3}$ (2) $\sqrt{\frac{3ab}{2}}$ (3) $\sqrt{x^2 + y^2}$ (4) $\sqrt{a-b}$ ($a > b$) (5) $\sqrt{5}$ (6) $\sqrt{8xy}$

2. 将下列二次根式化成最简二次根式:

① $\sqrt{18} =$ _____; ② $\sqrt{75} =$ _____; ③ $\sqrt{48} =$ _____; ④ $\sqrt{80} =$ _____;

⑤ $\sqrt{240} =$ _____; ⑥ $\sqrt{2000} =$ _____; ⑦ $\sqrt{\frac{32}{9}} =$ _____; ⑧ $\sqrt{\frac{27}{4}} =$ _____.

1.

【答案】(1) 是 (2) 不是 (3) 是 (4) 是 (5) 是 (6) 不是

2.

【答案】① $3\sqrt{2}$ ② $5\sqrt{3}$ ③ $4\sqrt{3}$ ④ $4\sqrt{5}$ ⑤ $4\sqrt{15}$ ⑥ $20\sqrt{5}$ ⑦ $\frac{4\sqrt{2}}{3}$ ⑧ $\frac{3\sqrt{3}}{2}$

【例3】

1. 下列根式中与 $\sqrt{18}$ 是同类二次根式的是 ()
A. $\sqrt{32}$ B. $\sqrt{27}$ C. $\sqrt{6}$ D. $\sqrt{3}$
2. 已知最简根式 $a\sqrt{2a+b}$ 与 $\sqrt[3]{7}$ 是同类二次根式, 则 $a=$ _____, $b=$ _____
3. (实外西区半期) 实数① $\sqrt{12}$, ② $\sqrt{18}$, ③ $\sqrt{48}$, ④ $\sqrt{75}$ 中, 与 $\sqrt{3}$ 是同类二次根式的有 ()
A. 1个 B. 2个 C. 3个 D. 4个

1.

【答案】A

2.

【答案】3;1

【解析】
$$\begin{cases} a-b=2 \\ 2a+b=7 \end{cases} \Rightarrow \begin{cases} a=3 \\ b=1 \end{cases}$$

3.

【答案】C

模块二、二次根式的计算

知识集锦

1. 加减运算

先化简为最简二次根式, 然后合并同类二次根式。

2. 乘除运算

(1) $\sqrt{a} \cdot \sqrt{b} = \sqrt{ab}$ ($a \geq 0, b \geq 0$)

(2) $\frac{\sqrt{a}}{\sqrt{b}} = \sqrt{\frac{a}{b}}$ ($a \geq 0, b > 0$)

(3) 推广: $\sqrt{a_1} \cdot \sqrt{a_2} \cdot \sqrt{a_3} \cdots \sqrt{a_n} = \sqrt{a_1 \cdot a_2 \cdot a_3 \cdots a_n}$ ($a_1 \geq 0, a_2 \geq 0, \dots, a_n \geq 0$)

3. 混合运算

遵循有理数的运算顺序与运算律。

例: ① $(\sqrt{a} \pm \sqrt{b})^2 = a + b \pm 2\sqrt{ab}$; ② $(\sqrt{a} + \sqrt{b})(\sqrt{a} - \sqrt{b}) = a - b$

【例4】

1. (天府七中半期) 计算:

(1) $\sqrt{48} + \sqrt{27} + \sqrt{\frac{1}{2}} \times \sqrt{12}$

(2) $|1 - \sqrt{2}| + \sqrt{12} \times \sqrt{6} - (-\sqrt{2})^2$

2. (成外半期) 计算

(1) $\sqrt[3]{-27} - \sqrt{0} - \sqrt{\frac{1}{16}} + \sqrt[3]{1 - \frac{63}{64}}$

(2) $\frac{2}{5}\sqrt{32} \div \left(-\frac{2}{3}\sqrt{6}\right) \times \frac{1}{6}\sqrt{24}$

3. (石室联中半期) 计算:

$$(1) \sqrt{6} \times \sqrt{2} + 2\sqrt{\frac{1}{3}} + |-\sqrt{3}|$$

$$(2) \frac{4}{\sqrt{2}} + (2+\sqrt{3})(2-\sqrt{3}) - \sqrt{18}$$

4. (嘉祥半期) 计算: $(-3)^{-1} - |\sqrt{2} - \sqrt{3}| + \frac{(1-\sqrt{2})^2}{2} + \frac{\sqrt{15}}{\sqrt{5}}$

5. (实外西区半期) 计算

$$(1) \sqrt{18} - \sqrt{72} + \sqrt{50}$$

$$(2) (\sqrt{3}-1)^2 + (\sqrt{2}+1)(\sqrt{2}-1)$$

$$(3) 6 \times \sqrt{\frac{1}{3}} - (\pi-3)^0 - |1-\sqrt{3}| + \sqrt{2} \times \sqrt{6}$$

$$6. (1) \sqrt{27a} - 3\sqrt{\frac{a}{9}} + \frac{\sqrt{4a}}{2} - |\sqrt{3a} - \sqrt{27a}|$$

$$(2) 2\sqrt{x} + (\sqrt{x}+1)(\sqrt{x}-1) - \sqrt{\frac{xy}{3}} \div \sqrt{\frac{y}{12}}$$

1.

【答案】见解析

【解析】(1) 解:

$$\begin{aligned} \text{原式} &= 4\sqrt{3} + 3\sqrt{3} + \sqrt{\frac{1}{2} \times 12} \\ &= 4\sqrt{3} + 3\sqrt{3} + \sqrt{6} \\ &= 7\sqrt{3} + \sqrt{6} \end{aligned}$$

(2) 解:

$$\begin{aligned} \text{原式} &= \sqrt{2} - 1 + 6\sqrt{2} - 2 \\ &= 7\sqrt{2} - 3 \end{aligned}$$

2.

【答案】见解析

【解析】(1) 解:

$$\begin{aligned} \text{原式} &= -3 - 0 - \frac{1}{4} + \frac{1}{4} \\ &= -3 \end{aligned}$$

(2) 解:

$$\begin{aligned} \text{原式} &= \frac{2}{5}\sqrt{32} \times \frac{3}{-2\sqrt{6}} \times \frac{1}{6}\sqrt{24} \\ &= -\frac{\sqrt{32}}{5} \\ &= -\frac{4\sqrt{2}}{5} \end{aligned}$$

3.

【答案】见解析

【解析】(1) 解:

$$\begin{aligned} \text{原式} &= 2\sqrt{3} + 2 \times \frac{\sqrt{3}}{3} + \sqrt{3} \\ &= \frac{11\sqrt{3}}{3} \end{aligned}$$

(2) 解:

$$\begin{aligned}\text{原式} &= 2\sqrt{2} + 1 - 3\sqrt{2} \\ &= -\sqrt{2} + 1\end{aligned}$$

4.

【答案】见解析

【解析】解:

$$\begin{aligned}\text{原式} &= -\frac{1}{3} - (\sqrt{3} - \sqrt{2}) + \frac{3 - 2\sqrt{2}}{2} + \sqrt{3} \\ &= -\frac{1}{3} - \sqrt{3} + \sqrt{2} + \frac{3}{2} - \sqrt{2} + \sqrt{3} \\ &= \frac{7}{6}\end{aligned}$$

5.

【答案】见解析

【解析】(1) 解:

$$\begin{aligned}\text{原式} &= 3\sqrt{2} - 6\sqrt{2} + 5\sqrt{2} \\ &= 2\sqrt{2}\end{aligned}$$

(2) 解:

$$\begin{aligned}\text{原式} &= 4 - 2\sqrt{3} + 1 \\ &= 5 - 2\sqrt{3}\end{aligned}$$

(3) 解:

$$\begin{aligned}\text{原式} &= 2\sqrt{3} - 1 - (\sqrt{3} - 1) + 2\sqrt{3} \\ &= 3\sqrt{3}\end{aligned}$$

6.

【答案】见解析

【解析】(1) 解:

$$\begin{aligned}\text{原式} &= 3\sqrt{3a} - \sqrt{a} + \sqrt{a} - |\sqrt{3a} - 3\sqrt{3a}| \\ &= 3\sqrt{3a} - 2\sqrt{3a} \\ &= \sqrt{3a}\end{aligned}$$

(2) 解:

$$\begin{aligned}\text{原式} &= 2\sqrt{x} + x - 1 - 2\sqrt{x} \\ &= x - 1\end{aligned}$$

【例5】

1. (师大一中半期) 若 $\sqrt[3]{0.3670} = 0.7160$, $\sqrt[3]{3.670} = 1.542$, 则 $\sqrt[3]{367} =$ _____.

2. 若 $\sqrt[3]{25.36} = 2.938$, $\sqrt[3]{253.6} = 6.329$, 则 $\sqrt[3]{25360000} =$ _____.

1.

【答案】7.160

2.

【答案】293.8

模块三、有理化

知识集锦

1. 分母有理化的定义

在二次根式中，将无理数的分母化为有理数的过程。

2. 分母有理化的方法

分子分母同时乘以有理化因式（有理化因式是指相乘之后使分母变为有理数的因式）。

单项根式的分母有理化，同乘以分母本身，例： $\frac{1}{\sqrt{a}} = \frac{\sqrt{a}}{\sqrt{a} \cdot \sqrt{a}} = \frac{\sqrt{a}}{a}$ ；

两项根式的分母有理化，同乘以使分母构成平方差公式的因式，例：

$$\frac{1}{\sqrt{a} + \sqrt{b}} = \frac{\sqrt{a} - \sqrt{b}}{(\sqrt{a} + \sqrt{b})(\sqrt{a} - \sqrt{b})} = \frac{\sqrt{a} - \sqrt{b}}{a - b} \quad (a \neq b).$$

【例6】

化简下列各式：

$$\textcircled{1} \frac{1}{\sqrt{2}+1} = \underline{\hspace{2cm}}; \quad \textcircled{2} \frac{1}{\sqrt{3}-1} = \underline{\hspace{2cm}}; \quad \textcircled{3} \frac{2}{\sqrt{7}+\sqrt{5}} = \underline{\hspace{2cm}};$$

$$\textcircled{4} \frac{3}{\sqrt{5}+4} = \underline{\hspace{2cm}}; \quad \textcircled{5} \frac{1-\sqrt{3}}{1+\sqrt{3}} = \underline{\hspace{2cm}}; \quad \textcircled{6} \frac{\sqrt{6}-\sqrt{3}}{\sqrt{6}+\sqrt{3}} = \underline{\hspace{2cm}}.$$

$$\text{【答案】} \textcircled{1} \sqrt{2}-1 \quad \textcircled{2} \frac{\sqrt{3}+1}{2} \quad \textcircled{3} \sqrt{7}-\sqrt{5} \quad \textcircled{4} \frac{3(4-\sqrt{5})}{11} \quad \textcircled{5} \sqrt{3}-2 \quad \textcircled{6} 3-2\sqrt{2}$$

【例7】

1. (实外西区半期)

$$\textcircled{1} \frac{1}{1+\sqrt{2}} = \frac{\sqrt{2}-1}{2-1} = \sqrt{2}-1 \quad \textcircled{2} \frac{1}{\sqrt{2}+\sqrt{3}} = \frac{\sqrt{3}-\sqrt{2}}{3-2} = \sqrt{3}-\sqrt{2} \quad \textcircled{3} \frac{1}{\sqrt{3}+\sqrt{4}} = \underline{\hspace{2cm}}; \dots$$

第 n 个等式为 $\underline{\hspace{2cm}}$;

计算：(1) $\frac{1}{\sqrt{1}+\sqrt{2}} + \frac{1}{\sqrt{2}+\sqrt{3}} + \frac{1}{\sqrt{3}+\sqrt{4}} + \dots + \frac{1}{\sqrt{n}+\sqrt{n+1}}$ (n 为正整数)

(2) $\frac{1}{1+\sqrt{3}} + \frac{1}{\sqrt{3}+\sqrt{5}} + \frac{1}{\sqrt{5}+\sqrt{7}} + \dots + \frac{1}{\sqrt{2017}+\sqrt{2019}}$

2. (树德半期) 已知 $A = \frac{1}{1+\sqrt{2}} + \frac{1}{\sqrt{2}+\sqrt{3}} + \frac{1}{\sqrt{3}+\sqrt{4}} + \dots + \frac{1}{\sqrt{2017}+\sqrt{2018}}$, 则 $A^2 + 2A + 1 = \underline{\hspace{2cm}}$.

1.

【答案】 $\sqrt{4}-\sqrt{3}$; $\frac{1}{\sqrt{n}+\sqrt{n+1}}=\sqrt{n+1}-\sqrt{n}$

【解析】 (1) 解:

$$\begin{aligned}\text{原式} &= \sqrt{2}-1+\sqrt{3}-\sqrt{2}+\sqrt{4}-\sqrt{3}+\cdots+\sqrt{n+1}-\sqrt{n} \\ &= \sqrt{n+1}-1\end{aligned}$$

(2) 解:

$$\begin{aligned}\text{原式} &= \frac{\sqrt{3}-1}{2} + \frac{\sqrt{5}-\sqrt{3}}{2} + \frac{\sqrt{7}-\sqrt{5}}{2} + \cdots + \frac{\sqrt{2019}-\sqrt{2017}}{2} \\ &= \frac{\sqrt{2019}-1}{2}\end{aligned}$$

2.

【答案】 2018

【解析】 (1) 解:

$$\begin{aligned}A &= \sqrt{2}-1+\sqrt{3}-\sqrt{2}+\sqrt{4}-\sqrt{3}+\cdots+\sqrt{2018}-\sqrt{2017} \\ &= \sqrt{2018}-1\end{aligned}$$

$$\begin{aligned}\therefore A^2+2A+1 &= (A+1)^2 \\ &= (\sqrt{2018})^2 \\ &= 2018\end{aligned}$$

巅峰挑战

(育才半期) 观察下列各式及其变形过程:

$$a_1 = \frac{1}{\sqrt{2} + 2\sqrt{1}} = 1 - \frac{1}{\sqrt{2}}$$

$$a_2 = \frac{1}{2\sqrt{3} + 3\sqrt{2}} = \frac{1}{\sqrt{2}} - \frac{1}{\sqrt{3}}$$

$$a_3 = \frac{1}{3\sqrt{4} + 4\sqrt{3}} = \frac{1}{\sqrt{3}} - \frac{1}{\sqrt{4}}$$

...

- (1) 按照此规律, 写出第五个等式 $a_5 =$ _____;
- (2) 按照此规律, 若 $S_n = a_1 + a_2 + a_3 + \dots + a_n$, 试用含 n 的代数式表示 S_n ;
- (3) 若 $x = \sqrt{6}S_2 + \sqrt{2}a_1$, 试求代数式 $2x^4 + 4x^3 - 12x^2 - 4x + 2$ 的值.

【解析】 (1) $a_5 = \frac{1}{5\sqrt{6} + 6\sqrt{5}} = \frac{1}{\sqrt{5}} - \frac{1}{\sqrt{6}}$

(2)

$$\begin{aligned} S_n &= a_1 + a_2 + a_3 + \dots + a_n \\ &= 1 - \frac{1}{\sqrt{2}} + \frac{1}{\sqrt{2}} - \frac{1}{\sqrt{3}} + \frac{1}{\sqrt{3}} - \frac{1}{\sqrt{4}} + \frac{1}{\sqrt{4}} - \frac{1}{\sqrt{5}} + \dots + \frac{1}{\sqrt{n}} - \frac{1}{\sqrt{n+1}} \\ &= 1 - \frac{1}{\sqrt{n+1}} \\ &= 1 - \frac{\sqrt{n+1}}{n+1} \end{aligned}$$

(3)

$$\begin{aligned} S_2 &= 1 - \frac{\sqrt{3}}{3} \\ a_1 &= 1 - \frac{\sqrt{2}}{2} \\ \therefore x &= \sqrt{6}S_2 + \sqrt{2}a_1 \\ &= \sqrt{6} \times \left(1 - \frac{\sqrt{3}}{3}\right) + \sqrt{2} \times \left(1 - \frac{\sqrt{2}}{2}\right) \\ &= \sqrt{6} - \sqrt{2} + \sqrt{2} - 1 \\ &= \sqrt{6} - 1 \end{aligned}$$

$$\begin{aligned} \text{即 } x &= \sqrt{6} - 1 \\ \therefore x + 1 &= \sqrt{6} \\ (x + 1)^2 &= 6 \\ \therefore x^2 + 2x &= 5 \\ x^2 &= 5 - 2x \end{aligned}$$

$$\begin{aligned} &\therefore 2x^4 + 4x^3 - 12x^2 - 4x + 2 \\ &= 2x^2(5 - 2x) + 4x^3 - 12x^2 - 4x + 2 \\ &= 10x^2 - 4x^3 + 4x^3 - 12x^2 - 4x + 2 \\ &= -2x^2 - 4x + 2 \\ &= -2(5 - 2x) - 4x + 2 \\ &= -10 + 4x - 4x + 2 \\ &= -8 \end{aligned}$$

笔记整理

第一讲课后练习

1.

(1) 若 $|a-b+1|$ 与 $\sqrt{a+2b+4}$ 互为相反数, 则 $(a-b)^{2005} =$ _____。

(2) 若 $\sqrt{2^{m+n-2}}$ 和 $\sqrt{3^{3m-2n+2}}$ 都是最简二次根式, 则 $m=$ _____, $n=$ _____。

(3) 若最简二次根式 $\frac{3}{2}\sqrt{4a^2+1}$ 与 $\frac{2}{3}\sqrt{6a^2-1}$ 是同类二次根式, 则 $a=$ _____。

(4) 在 $\sqrt{20}$, $\sqrt{58}$, $\sqrt{0.1}$, $\sqrt{x^2-y^2} (x \geq y)$, $\sqrt{9-6x+x^2} (x > 3)$, $\sqrt{\frac{1}{a+b}}$ 中, 不是最简二次根式的有 _____ 个。

(5) 在二次根式: $\sqrt{\frac{5}{a}}$, $\sqrt{x^2+1}$, $\sqrt{5.4}$, $\sqrt{\frac{2}{5}xy}$, $\frac{1}{3}\sqrt{ab}$, $\sqrt{x^2y+xy^2}$ 中, 最简二次根式有 _____ 个。

(6) 已知最简根式 ${}^{3a+2}\sqrt{4a+3b}$ 与 $(b+1)^{b+4}\sqrt{2a-b+6}$ 是同类根式, 求 a, b 的值。

【解析】(1) 互为相反数的两个数的和为 0, 所以 $|a-b+1| + \sqrt{a+2b+4} = 0$, $\begin{cases} a-b+1=0 \\ a+2b+4=0 \end{cases}$ 解得

$$\begin{cases} a=-2 \\ b=-1 \end{cases} \text{ 所以 } (a-b)^{2005} = [-2-(-1)]^{2005} = (-1)^{2005} = -1$$

(2) 最简二次根式说明根号内的数不能开平方, 即根号内的数的指数为 1, 即 $\begin{cases} m+n-2=1 \\ 3m-2n+2=1 \end{cases}$ 解得

$$\begin{cases} m=1 \\ n=2 \end{cases}$$

(3) 同类二次根式说明根号内的数是相同的即 $4a^2+1=6a^2-1$ 解得 $a=\pm 1$

(4) 4

(5) 3

(6) $a=1, b=1$

2.

(1) 设 $y = \frac{\sqrt[3]{x-1} + \sqrt{2-x}}{\sqrt{2x+1}}$, 则使得 y 有意义的 x 的取值范围是 _____。

(2) 已知 a, b, c 为 $\triangle ABC$ 的三边长, 化简: $\sqrt{(a+b-c)^2} + \sqrt{(a-b-c)^2} - \sqrt{(b-c-a)^2}$

【解析】(1) $\begin{cases} 2-x \geq 0 \\ 2x+1 > 0 \end{cases}$, 即 $-\frac{1}{2} < x \leq 2$

(2) $\because a, b, c$ 为三角形的三边长, $\therefore a+b > c, b+c > a, c+a > b,$

$\therefore a+b-c > 0, a-b-c < 0, b-c-a < 0.$

$$\therefore \sqrt{(a+b-c)^2} + \sqrt{(a-b-c)^2} - \sqrt{(b-c-a)^2} = |a+b-c| + |a-b-c| - |b-c-a| = 3b-a-c$$

3.

$$(1) \sqrt{2} \times 3\sqrt{2}$$

$$(2) 5\sqrt{x} \times 3\sqrt{x^3}$$

$$(3) \sqrt{48} - \sqrt{54} \div 2 + (3 - \sqrt{3}) \left(1 + \frac{1}{\sqrt{3}}\right)$$

$$(4) (7 + 4\sqrt{3})(7 - 4\sqrt{3}) - (3\sqrt{5} - 1)^2$$

$$(5) (1 + \sqrt{2})^2 (1 + \sqrt{3})^2 (1 - \sqrt{2})^2 (1 - \sqrt{3})^2$$

【答案】(1) 原式 = $\sqrt{2} \times 3\sqrt{2} = 3 \times \sqrt{2 \times 2} = 3 \times 2 = 6$

(2) 原式 = $5\sqrt{x} \times 3\sqrt{x^3} = 15\sqrt{x \times x^3} = 15x^2$

(3) 原式 = $4\sqrt{3} - 3\sqrt{6} \div 2 + (3 - \sqrt{3}) \left(\frac{3 + \sqrt{3}}{3}\right) = 4\sqrt{3} - \frac{3\sqrt{6}}{2} + 2$

(4) 原式 = $49 - 16 \times 3 - (45 - 6\sqrt{5} + 1) = 49 - 48 - 45 + 6\sqrt{5} - 1 = -45 + 6\sqrt{5}$

(5) 原式 = $[(1 + \sqrt{2})(1 - \sqrt{2})]^2 [(1 + \sqrt{3})(1 - \sqrt{3})]^2 = (-1)^2 (-2)^2 = 4$

4.

$$(1) \text{计算: } (2\sqrt{3} - \sqrt{11})^{16} (2\sqrt{3} + \sqrt{11})^{17}$$

$$(2) \text{计算: } (5 + \sqrt{6})(5\sqrt{2} - 2\sqrt{3})$$

$$(3) \text{计算: } (1 + \sqrt{x})(1 - \sqrt{x})(1 + x + \sqrt{x})(1 + x - \sqrt{x})$$

【解析】(1) 原式 = $(2\sqrt{3} - \sqrt{11})^{16} (2\sqrt{3} + \sqrt{11})^{17} = [(2\sqrt{3} - \sqrt{11})(2\sqrt{3} + \sqrt{11})]^{16} (2\sqrt{3} + \sqrt{11}) = 2\sqrt{3} + \sqrt{11}$

(2) 原式 = $(5 + \sqrt{6}) [5\sqrt{2} - (\sqrt{2})^2 \cdot \sqrt{3}] = (5 + \sqrt{6}) [\sqrt{2}(5 - \sqrt{6})] = \sqrt{2}(5 + \sqrt{6})(5 - \sqrt{6}) = 19\sqrt{2}$

(3) 原式 = $(1 + \sqrt{x})(1 - \sqrt{x})(1 + x + \sqrt{x})(1 + x - \sqrt{x}) = (1 - x)(1 + x + x^2) = 1 - x^3$

5.

化简下列各式:

$$\textcircled{1} \frac{1}{2\sqrt{2}-1} = \text{_____}; \quad \textcircled{2} \frac{1}{\sqrt{5}+2} = \text{_____}; \quad \textcircled{3} \frac{2}{\sqrt{7}-\sqrt{5}} = \text{_____};$$

$$\textcircled{4} \frac{4}{\sqrt{7}+3} = \text{_____}; \quad \textcircled{5} \frac{1+\sqrt{3}}{1-\sqrt{3}} = \text{_____}; \quad \textcircled{6} \frac{\sqrt{14}-\sqrt{7}}{\sqrt{14}+\sqrt{7}} = \text{_____}.$$

【答案】① $\frac{2\sqrt{2}+1}{7}$

$$\textcircled{2} \sqrt{5}-2$$

$$\textcircled{3} \sqrt{7}+\sqrt{5}$$

$$\textcircled{4} 6-2\sqrt{7}$$

$$\textcircled{5} -2-\sqrt{3}$$

$$\textcircled{6} 3-2\sqrt{2}$$

第二讲、二次根式（二）

模块一、二次根式化简求值

知识集锦

1. 高斯记号

对于一个实数 m ，我们把不超过 m 的最大整数叫做 m 的整数部分，把 m 减去其整数部分的差叫做 m 的小数部分。

整数部分：记为 $[x]$ ，表示不超过 x 的最大整数；

小数部分：记为 $\{x\}$ ， $\{x\} = x - [x]$ ；

数学上， $[]$ 叫做取整符号， $\{ \}$ 叫做取小符号，它们统称为高斯记号。

【例1】

1. 当 $m = \frac{1}{\sqrt{3}-2}$ 时，求 $\frac{m^2}{m-2} + \frac{4}{2-m}$ 的值。

2. (棕北半期) 已知： $y = \sqrt{1-8x} + \sqrt{8x-1} + \frac{1}{2}$ ，求代数式 $\sqrt{\frac{x}{y} + \frac{y}{x} + 2} - \sqrt{\frac{x}{y} + \frac{y}{x} - 2}$ 的值。

3. 若 x, y 是实数，且 $y = \sqrt{4x-1} + \sqrt{2-8x} + \frac{1}{3}$ ，求 $(\frac{2}{3}\sqrt{9x} + \sqrt{4xy}) - (\sqrt{x^3} + \sqrt{25xy})$ 的值。

1.

【答案】见解析

【解析】解： $m = -(2 + \sqrt{3})$

$$\begin{aligned} & \therefore \frac{m^2}{m-2} + \frac{4}{2-m} \\ &= \frac{m^2 - 4}{m-2} \\ &= \frac{(m-2)(m+2)}{m-2} \\ &= m+2 \\ &= -\sqrt{3} \end{aligned}$$

2.

【答案】见解析

【解析】解： $\begin{cases} 1-8x \geq 0 \\ 8x-1 \geq 0 \end{cases} \Rightarrow \begin{cases} x = \frac{1}{8} \\ y = \frac{1}{2} \end{cases}$

$$\begin{aligned}
\therefore \text{原式} &= \sqrt{\frac{1}{4}+4+2} - \sqrt{\frac{1}{4}+4-2} \\
&= \sqrt{\frac{25}{4}} - \sqrt{\frac{9}{4}} \\
&= \frac{5}{2} - \frac{3}{2} \\
&= 1
\end{aligned}$$

3.

【答案】见解析

【解析】解： $\because \begin{cases} 4x-1 \geq 0 \\ 2-8x \geq 0 \end{cases} \Rightarrow \begin{cases} x = \frac{1}{4} \\ y = \frac{1}{3} \end{cases}$

$$\begin{aligned}
&\therefore \left(\frac{2}{3}\sqrt{9x} + \sqrt{4xy} \right) - \left(\sqrt{x^3} + \sqrt{25xy} \right) \\
&= \left(2\sqrt{x} + 2\sqrt{xy} \right) - \left(x\sqrt{x} + 5\sqrt{xy} \right) \\
&= (2-x)\sqrt{x} - 3\sqrt{xy} \\
&= \left(2 - \frac{1}{4} \right) \times \frac{1}{2} - 3 \times \sqrt{\frac{1}{3} \times \frac{1}{4}} \\
&= \frac{7}{8} - 3 \times \frac{1}{2\sqrt{3}} \\
&= \frac{7}{8} - \frac{\sqrt{3}}{2}
\end{aligned}$$

【例2】

1. 先化简，再求值： $2a - \sqrt{a^2 - 4a + 4}$ ，其中 $a = \sqrt{3}$ ，小刚的解法如下：

$2a - \sqrt{a^2 - 4a + 4} = 2a - \sqrt{(a-2)^2} = 2a - (a-2) = a+2$ ，当 $a = \sqrt{3}$ 时， $2a - \sqrt{a^2 - 4a + 4} = \sqrt{3} + 2$ 。小刚的解法对吗？若不对，请改正。

【解析】解：不对

$$\begin{aligned}
2a - \sqrt{a^2 - 4a + 4} &= 2a - \sqrt{(a-2)^2} \\
\because a &= \sqrt{3} < 2 \\
\therefore \text{原式} &= 2a - (2-a) \\
&= 3a - 2 \\
&= 3 \times \sqrt{3} - 2 \\
&= 3\sqrt{3} - 2
\end{aligned}$$

2. 当 $a = -\frac{1}{2+\sqrt{5}}$, 求代数式 $\frac{9-6a+a^2}{a-3} + \frac{\sqrt{a^2-2a+1}}{a^2-a}$ 的值。

【解析】解:

$$\begin{aligned} a &= -\frac{1}{2+\sqrt{5}} \\ &= 2-\sqrt{5} \\ \therefore \text{原式} &= \frac{(a-3)^2}{a-3} + \frac{\sqrt{(a-1)^2}}{a(a-1)} \\ &= a-3 + \frac{1-a}{a(a-1)} \\ &= a-3 - \frac{1}{a} \\ &= -1-\sqrt{5}+2+\sqrt{5} \\ &= 1 \end{aligned}$$

3. (嘉祥月考) 已知 $xy=3$, 求 $x\sqrt{\frac{y}{x}} + y\sqrt{\frac{x}{y}}$ 的值。

【解析】解:

$$\begin{aligned} &x\sqrt{\frac{y}{x}} + y\sqrt{\frac{x}{y}} \\ &= x \cdot \sqrt{\frac{xy}{x^2}} + y \cdot \sqrt{\frac{xy}{y^2}} \\ &= x \cdot \frac{\sqrt{xy}}{|x|} + y \cdot \frac{\sqrt{xy}}{|y|} \end{aligned}$$

① $x > 0, y > 0$

$$\begin{aligned} \text{原式} &= x \cdot \frac{\sqrt{xy}}{x} + y \cdot \frac{\sqrt{xy}}{y} \\ &= 2\sqrt{xy} \\ &= 2\sqrt{3} \end{aligned}$$

② $x < 0, y < 0$

$$\begin{aligned} \text{原式} &= x \cdot \frac{\sqrt{xy}}{(-x)} + y \cdot \frac{\sqrt{xy}}{(-y)} \\ &= -2\sqrt{xy} \\ &= -2\sqrt{3} \end{aligned}$$

【例3】

1. 填空

	2.1	-7.6	$\sqrt{5}$	$-\sqrt{17}$
整数部分				
小数部分				

【答案】

	2.1	-7.6	$\sqrt{5}$	$-\sqrt{17}$
整数部分	2	-8	2	-5
小数部分	0.1	0.4	$\sqrt{5}-2$	$5-\sqrt{17}$

2. (师大一中月考) 我们用符号 $[x]$ 表示一个不大于实数 x 的最大的整数, 如: $[2.78]=2$, $[-0.23]=-1$, 则按这个规律, $[-1-\sqrt{7}]=$ _____.

【答案】 -4

3. (天七月考) 已知 $5a+2$ 的立方根是 3, $3a+b-1$ 的算术平方根是 4, c 是 $\sqrt{13}$ 的整数部分

(1) 求 a 、 b 、 c 的值;(2) 求 $3a-b+c$ 的平方根**【解析】** 解: (1) $\sqrt[3]{5a+2}=3$

$$\therefore 5a+2=3^3$$

$$a=5$$

$$3a+b-1=4^2$$

即

$$3a+b=17$$

$$b=2$$

 c 是 $\sqrt{13}$ 的整数部分

$$\therefore c=3$$

(2)

$$3a-b+c$$

$$=3 \times 5 - 2 + 3$$

$$=16$$

16 的平方根为 ± 4

4. 若 $4+\sqrt{7}$ 的整数部分为 a , $4-\sqrt{7}$ 的小数部分为 b , 求 a^2-b^2 的值。

【解析】 解: $6 < 4+\sqrt{7} < 7$

$$\therefore \text{整数部分 } a=6$$

$$1 < 4-\sqrt{7} < 2$$

$$\therefore 4-\sqrt{7} \text{ 的整数部分}=1$$

$$\therefore 4-\sqrt{7} \text{ 的小数部分}$$

$$b=(4-\sqrt{7})-1$$

$$=3-\sqrt{7}$$

$$\begin{aligned}
& \therefore a^2 - b^2 \\
& = 36 - (3 - \sqrt{7})^2 \\
& = 36 - (9 - 6\sqrt{7} + 7) \\
& = 20 + 6\sqrt{7} \\
& \therefore a^2 - b^2 \\
& = 36 - (3 - \sqrt{7})^2 \\
& = 36 - (9 - 6\sqrt{7} + 7) \\
& = 20 + 6\sqrt{7}
\end{aligned}$$

模块二、换元法与整体思想

【例4】

1. 已知： $a+b=3$ ， $ab=1$ ，且 $a>b$ ，求 $\frac{\sqrt{a}-\sqrt{b}}{\sqrt{a}+\sqrt{b}}$ 的值。

【解析】解：

$$\begin{aligned}
\frac{\sqrt{a}-\sqrt{b}}{\sqrt{a}+\sqrt{b}} &= \frac{(\sqrt{a}-\sqrt{b})^2}{(\sqrt{a}-\sqrt{b})(\sqrt{a}+\sqrt{b})} \\
&= \frac{a+b-2\sqrt{ab}}{a-b}
\end{aligned}$$

$$\because a+b=3, ab=1$$

$$\begin{aligned}
\therefore (a-b)^2 &= (a+b)^2 - 4ab \\
&= 5
\end{aligned}$$

$$\text{又} \because a > b$$

$$\therefore a-b = \sqrt{5}$$

$$\begin{aligned}
\therefore \text{原式} &= \frac{a+b-2\sqrt{ab}}{a-b} \\
&= \frac{3-2}{\sqrt{5}} \\
&= \frac{\sqrt{5}}{5}
\end{aligned}$$

2. 已知: $x = \frac{1}{2\sqrt{2}-3}$, $y = \frac{1}{2\sqrt{2}+3}$, 求 $\sqrt{x^2 + y^2 + 3xy}$ 的值。

【解析】解:

$$x = \frac{1}{2\sqrt{2}-3}$$

$$= -(3+2\sqrt{2})$$

$$y = \frac{1}{2\sqrt{2}+3}$$

$$= 3-2\sqrt{2}$$

$$\therefore x+y = -(3+2\sqrt{2})+3-2\sqrt{2} = -4\sqrt{2}$$

$$xy = -(3+2\sqrt{2})(3-2\sqrt{2}) = -1$$

$$\therefore \sqrt{x^2 + y^2 + 3xy}$$

$$= \sqrt{(x+y)^2 + xy}$$

$$= \sqrt{(-4\sqrt{2})^2 - 1}$$

$$= \sqrt{32-1}$$

$$= \sqrt{31}$$

3. (石室联中半期) 已知 $x = \frac{1}{\sqrt{3}-1}$, $y = \frac{1}{\sqrt{3}+1}$, 求 $2x^2 - xy + 2y^2$ 的值。

【解析】解: $x = \frac{1}{\sqrt{3}-1} = \frac{\sqrt{3}+1}{2}$

$$y = \frac{1}{\sqrt{3}+1} = \frac{\sqrt{3}-1}{2}$$

$$\therefore x^2 + y^2 = \left(\frac{\sqrt{3}+1}{2}\right)^2 + \left(\frac{\sqrt{3}-1}{2}\right)^2$$

$$= 2$$

$$xy = \frac{1}{2}$$

$$\therefore 2x^2 - xy + 2y^2$$

$$= 2(x^2 + y^2) - xy$$

$$= 2 \times 2 - \frac{1}{2}$$

$$= 4 - \frac{1}{2}$$

$$= \frac{7}{2}$$

【例5】

1. 已知 $a+1 = \sqrt{7}$, 那么 $a^3 + 3a^2 - 4a - 12$ 的值为_____。

2. 若 $m = \frac{2016}{\sqrt{2017}-1}$, 则 $m^5 - 2m^4 - 2016m^3 + 2$ 的值为_____。

3. (成外半期) 若 $m = \frac{2018}{\sqrt{2019}-1}$, 则 $m^3 - m^2 - 2017m + 2015 =$ _____。

1.

【答案】-6

【解析】解： $(a+1)^2 = 7$

$$\therefore a^2 + 2a = 6$$

$$\therefore a^2 = 6 - 2a$$

$$\therefore a^3 + 3a^2 - 4a - 12$$

$$= a \times (6 - 2a) + 3a^2 - 4a - 12$$

$$= a^2 + 2a - 12$$

$$= 6 - 2a + 2a - 12$$

$$= -6$$

2.

【答案】2

【解析】 $m = \frac{2016}{\sqrt{2017} - 1} = \sqrt{2017} + 1$

$$\therefore (m-1)^2 = 2017$$

$$\therefore m^2 = 2m + 2016$$

$$\therefore m^5 - 2m^4 - 2016m^3 + 2$$

$$= m^3 \times (2m + 2016) - 2m^4 - 2016m^3 + 2$$

$$= 2016m^3 - 2016m^3 + 2$$

$$= 2$$

3.

【答案】见解析

【解析】解： $m = \sqrt{2019} + 1$

$$\therefore (m-1)^2 = 2019 \Rightarrow m^2 = 2018 + 2m$$

$$\therefore m^3 - m^2 - 2017m + 2015$$

$$= m \times (2018 + 2m) - m^2 - 2017m + 2015$$

$$= m^2 + m + 2015$$

$$= 2018 + 2m + m + 2015$$

$$= 3m + 4033$$

$$= 3 \times (\sqrt{2019} + 1) + 4033$$

$$= 3\sqrt{2019} + 4036$$

【例6】

1. (石室联中) 已知 $\sqrt{x} - \frac{1}{\sqrt{x}} = 2$, 求 $\sqrt{x^2 + \frac{1}{x^2}} + 14$ 的值.

2. 已知 $\sqrt{16-x^2} - \sqrt{4-x^2} = 2\sqrt{2}$, 则 $\sqrt{16-x^2} + \sqrt{4-x^2} =$ _____。

3. 已知 $\sqrt{39+x^2} - \sqrt{15+x^2} = 2$, 则 $\sqrt{39+x^2} + \sqrt{15+x^2}$ 的值为_____。

1.

【答案】见解析

【解析】解： $\sqrt{x} - \frac{1}{\sqrt{x}} = 2$

$$\therefore x + \frac{1}{x} - 2 = 4$$

$$\therefore x + \frac{1}{x} = 6$$

$$\begin{aligned}\therefore x^2 + \frac{1}{x^2} &= \left(x + \frac{1}{x}\right)^2 - 2 \\ &= 6^2 - 2 \\ &= 34\end{aligned}$$

$$\begin{aligned}\therefore \sqrt{x^2 + \frac{1}{x^2} + 14} \\ &= \sqrt{34 + 14} \\ &= \sqrt{48} \\ &= 4\sqrt{3}\end{aligned}$$

2.

【答案】见解析

【解析】令 $16 - x^2 = a$

$$4 - x^2 = b$$

$$\therefore \sqrt{a} - \sqrt{b} = 2\sqrt{2}$$

$$\text{又} \because a - b = 12$$

$$\begin{aligned}\therefore a - b &= (\sqrt{a} - \sqrt{b})(\sqrt{a} + \sqrt{b}) \\ &= 2\sqrt{2}(\sqrt{a} + \sqrt{b})\end{aligned}$$

$$\therefore 2\sqrt{2}(\sqrt{a} + \sqrt{b}) = 12$$

$$\Rightarrow \sqrt{a} + \sqrt{b} = 3\sqrt{2}$$

$$\text{即 } \sqrt{16 - x^2} + \sqrt{4 - x^2} = 3\sqrt{2}$$

3.

【答案】见解析

【解析】令 $39 + x^2 = a$

$$15 + x^2 = b$$

$$\therefore \sqrt{a} - \sqrt{b} = 2$$

$$\text{又} \because a - b = (\sqrt{a} + \sqrt{b})(\sqrt{a} - \sqrt{b}) = 24$$

$$\therefore \sqrt{a} + \sqrt{b} = 12$$

$$\text{即 } \sqrt{39 + x^2} + \sqrt{15 + x^2} = 12$$

模块三、配方与双重二次根式

【例7】

观察、思考、解答：

$$(\sqrt{2}-1)^2 = (\sqrt{2})^2 - 2 \times 1 \times \sqrt{2} + 1^2 = 3 - 2\sqrt{2} ; \text{反之 } 3 - 2\sqrt{2} = 2 - 2\sqrt{2} + 1 = (\sqrt{2}-1)^2$$

$$\therefore \sqrt{3-2\sqrt{2}} = |\sqrt{2}-1| = \sqrt{2}-1$$

(1) 化简： $\sqrt{6-2\sqrt{5}}$

(2) 化简： $\sqrt{4-\sqrt{12}}$

(3) 化简： $\sqrt{4+\sqrt{15}} + \sqrt{4-\sqrt{15}}$

【解析】(1) 解：

$$\begin{aligned} \text{原式} &= \sqrt{5-2\sqrt{5}+1} \\ &= \sqrt{(\sqrt{5}-1)^2} \\ &= \sqrt{5}-1 \end{aligned}$$

(2) 解：

$$\begin{aligned} \text{原式} &= \sqrt{3-2\sqrt{3}+1} \\ &= \sqrt{(\sqrt{3}-1)^2} \\ &= \sqrt{3}-1 \end{aligned}$$

(3) 解：

$$\begin{aligned} \text{原式} &= \sqrt{\frac{8+2\sqrt{15}}{2}} + \sqrt{\frac{8-2\sqrt{15}}{2}} \\ &= \sqrt{\frac{5+2\sqrt{15}+3}{2}} + \sqrt{\frac{5-2\sqrt{15}+3}{2}} \\ &= \frac{\sqrt{(\sqrt{5}+\sqrt{3})^2}}{\sqrt{2}} + \frac{\sqrt{(\sqrt{5}-\sqrt{3})^2}}{\sqrt{2}} \\ &= \frac{\sqrt{5}+\sqrt{3}}{\sqrt{2}} + \frac{\sqrt{5}-\sqrt{3}}{\sqrt{2}} \\ &= \frac{2\sqrt{5}}{\sqrt{2}} \\ &= \sqrt{10} \end{aligned}$$

【例8】

1. (成外半期) 已知: $2a+b+5=4(\sqrt{2a-2}+\sqrt{b-1})$, 先化简再求值: $\sqrt{\frac{a}{b}+\frac{b}{a}+2}-\sqrt{\frac{a}{b}+\frac{b}{a}-2}$.

2. 已知 $a+b+c-6\sqrt{a-2}-10\sqrt{b+1}-2\sqrt{c-3}=-31$, 求 $a+b+c$ 的值。

3. 如果 $a+b+c-2\sqrt{a-1}-4\sqrt{b-2}-6\sqrt{c-3}+8=0$, 那么 abc 为多少?

1.

【答案】 见解析

【解析】 解: $(2a-2)-4\sqrt{2a-2}+4+(b-1)-4\sqrt{b-1}+4=0$

$$\text{即 } (\sqrt{2a-2}-2)^2 + (\sqrt{b-1}-2)^2 = 0$$

$$\therefore \sqrt{2a-2}=2$$

$$\sqrt{b-1}=2$$

$$\therefore \begin{cases} a=3 \\ b=5 \end{cases}$$

$$\therefore \sqrt{\frac{b}{a}+\frac{a}{b}+2}-\sqrt{\frac{a}{b}+\frac{b}{a}-2}$$

$$= \sqrt{\left(\sqrt{\frac{b}{a}+\frac{a}{b}}\right)^2} - \sqrt{\left(\sqrt{\frac{a}{b}-\frac{b}{a}}\right)^2}$$

$$= \sqrt{\frac{b}{a}+\frac{a}{b}} - \left(\sqrt{\frac{b}{a}-\frac{a}{b}}\right)$$

$$= 2\sqrt{\frac{a}{b}}$$

$$= \frac{2\sqrt{15}}{5}$$

2.

【答案】 见解析

【解析】 解: $[(a-2)-6\sqrt{a-2}+9]+[(b+1)-10\sqrt{b+1}+25]+[(c-3)-2\sqrt{c-3}+1]=0$

$$\therefore (\sqrt{a-2}-3)^2 + (\sqrt{b+1}-5)^2 + (\sqrt{c-3}-1)^2 = 0$$

$$\therefore \sqrt{a-2}=3 \Rightarrow a=11$$

$$\sqrt{b+1}=5 \Rightarrow b=24$$

$$\sqrt{c-3}=1 \Rightarrow c=4$$

$$\therefore a+b+c=11+24+4=39$$

3.

【解析】 解: $[(a-1)-2\sqrt{a-1}+1]+[(b-2)-4\sqrt{b-2}+4]+[(c-3)-6\sqrt{c-3}+9]=0$

$$\therefore (\sqrt{a-1}-1)^2 + (\sqrt{b-2}-2)^2 + (\sqrt{c-3}-3)^2 = 0$$

$$\therefore \sqrt{a-1}=1 \Rightarrow a=2$$

$$\sqrt{b-2}=2 \Rightarrow b=6$$

$$\sqrt{c-3}=3 \Rightarrow c=12$$

$$\therefore abc=2 \times 6 \times 12=144$$

笔记整理

第二讲课后练习

1.

(1) 已知 $a = \frac{\sqrt{3} + \sqrt{2}}{\sqrt{3} - \sqrt{2}}$, $b = \frac{\sqrt{3} - \sqrt{2}}{\sqrt{3} + \sqrt{2}}$ 求 $\sqrt{a^2 - 3ab + b^2}$ 的值。

(2) 当 $a = \frac{\sqrt{5} + 1}{2}$, $b = \frac{\sqrt{5} - 1}{2}$ 时, 代数式 $\frac{a^2 - 2ab + b^2}{a^2 - b^2}$ 的值是_____。

(3) 当 $a = \frac{1}{\sqrt{3} + 2}$ 时, 求 $\frac{a^2}{a + 2} - \frac{4}{2 + a}$ 的值。

(4) 若 x, y 是实数, 且 $y = \sqrt{4x - 1} + \sqrt{1 - 4x} + \frac{1}{3}$, 求 $(\frac{2}{3}x\sqrt{9x} + \sqrt{4xy}) - (\sqrt{x^3} + \sqrt{25xy})$ 的值。

(5) 先化简, 再求代数式的值。

$\sqrt{a^4 + 2a^3b + a^2b^2} - \sqrt{a^2b^2 - 2ab^3 + b^4}$, 其中:

(1) $a = 6, b = 4$;

(2) $a = 4, b = 6$ 。

【解析】

(1) $a = \frac{\sqrt{3} + \sqrt{2}}{\sqrt{3} - \sqrt{2}} = 5 + 2\sqrt{6}, b = \frac{\sqrt{3} - \sqrt{2}}{\sqrt{3} + \sqrt{2}} = 5 - 2\sqrt{6} \Rightarrow a + b = 10 \Rightarrow ab = 1$

$$\sqrt{a^2 - 3ab + b^2} = \sqrt{(a+b)^2 - 5ab} = \sqrt{95}$$

(2) $a + b = \sqrt{5}a - b = 1, ab = 1$

$$\frac{a^2 - 2ab + b^2}{a^2 - b^2} = \frac{(a-b)^2}{(a-b)(a+b)} = \frac{a-b}{a+b} = \frac{1}{a+b} = \frac{\sqrt{5}}{5}$$

(3) $\frac{a^2}{a+2} - \frac{4}{2+a} = \frac{a^2 - 4}{a+2} = a - 2 \Rightarrow a = \frac{1}{\sqrt{3} + 2} = 2 - \sqrt{3} \Rightarrow$ 原式 $= a - 2 = -\sqrt{3}$

(4) 依题意得: $1 = 4x$, 解得 $x = \frac{1}{4}$, 所以 $y = \frac{1}{3}$,

$$(\frac{2}{3}x\sqrt{9x} + \sqrt{4xy}) - (\sqrt{x^3} + \sqrt{25xy}) = 2x\sqrt{x} - x\sqrt{x} + 2\sqrt{xy} - 5\sqrt{xy} = x\sqrt{x} - 3\sqrt{xy} = \frac{1}{8} - \frac{\sqrt{3}}{2}.$$

(5) $\sqrt{a^4 + 2a^3b + a^2b^2} - \sqrt{a^2b^2 - 2ab^3 + b^4} = |a||a+b| - |b||a-b|$,

(1) 当 $a = 6, b = 4$ 时, 原式 $= 6 \times 10 - 4 \times 2 = 52$;

(2) 当 $a = 4, b = 6$ 时, 原式 $= 4 \times 10 - 6 \times 2 = 28$ 。

2.

(1) 已知 $\sqrt{7}$ 的整数部分为 a , 小数部分为 b 。

求: (1) a, b 的值;

(2) 式子 $a^2 - a - b$ 的值。

【解析】 (1) $\because 2 < \sqrt{7} < 3, \therefore \sqrt{7}$ 的整数部分为 2, 小数部分为 $\sqrt{7} - 2, \therefore a = 2, b = \sqrt{7} - 2$ 。

(2) $a^2 - a - b = 2^2 - 2 - (\sqrt{7} - 2) = 4 - \sqrt{7}$ 。

(2) 已知 $\frac{1}{2 - \sqrt{3}}$ 的整数部分为 a , 小数部分为 b , 求 $a^2 + b^2$ 的值。

【解析】 $\because \frac{1}{2 - \sqrt{3}} = 2 + \sqrt{3}, 1 < \sqrt{3} < 2, \therefore a = 3, b = \sqrt{3} - 1,$

$$\therefore a^2 + b^2 = 9 + (\sqrt{3} - 1)^2 = 9 + 4 - 2\sqrt{3} = 13 - 2\sqrt{3}.$$

(3) 已知 $\sqrt{5} + 2$ 的整数部分为 a , 小数部分为 b , 求 $\frac{a^2 - 4b^2}{a^2 + 4ab + 4b^2}$ 的值.

【解析】 $\because 4 < 5 < 9, \therefore 2 < \sqrt{5} < 3, \therefore 4 < \sqrt{5} + 2 < 5, \therefore a = 4, b = \sqrt{5} - 2;$

$$\therefore \frac{a^2 - 4b^2}{a^2 + 4ab + 4b^2} = \frac{(a - 2b)(a + 2b)}{(a + 2b)^2} = \frac{a - 2b}{a + 2b} = \frac{4 - 2\sqrt{5} + 4}{4 + 2\sqrt{5} - 4} = \frac{4}{5}\sqrt{5} - 1.$$

3.

(1) 若 $x = \sqrt{5} - 1$, 则 $x^2 + 5x + 4$ 的值为_____;

【解析】 $\because x = \sqrt{5} - 1, \therefore x^2 + 5x + 4 = (\sqrt{5} - 1)^2 + 5 \times (\sqrt{5} - 1) + 4 = 5 - 2\sqrt{5} + 1 + 5\sqrt{5} - 5 + 4 = 3\sqrt{5} + 5$

(2) 若 $m = \frac{2017}{\sqrt{2018} - 1}$, 则 $m^2 - 2m + 1$ 的值是_____.

【解析】 $\because m = \frac{2017}{\sqrt{2018} - 1} = \frac{2017(\sqrt{2018} + 1)}{(\sqrt{2018} - 1)(\sqrt{2018} + 1)} = \sqrt{2018} + 1,$

$$\therefore m^2 - 2m + 1 = (m - 1)^2 = (\sqrt{2018} + 1 - 1)^2 = 2018.$$

(3) 已知 $a = -\frac{2}{\sqrt{7} + 3}$, 求代数式 $a^3 + 5a^2 - 4a - 6$ 的值.

【解析】 $\because a = -\frac{2}{\sqrt{7} + 3} = -3 + \sqrt{7},$

$$\therefore a + 3 = \sqrt{7}$$

$$\therefore a^3 + 5a^2 - 4a - 6$$

$$= a^3 + 6a^2 + 9a - (a^2 + 6a + 9) - 7a + 3$$

$$= a(a + 3)^2 - (a + 3)^2 - 7a + 3$$

$$= 7a - 7 - 7a + 3$$

$$= -4.$$

4.

(1) 观察、思考、解答:

$$(\sqrt{2} - 1)^2 = (\sqrt{2})^2 - 2 \times 1 \times \sqrt{2} + 1^2 = 2 - 2\sqrt{2} + 1 = 3 - 2\sqrt{2}$$

$$\text{反之 } 3 - 2\sqrt{2} = 2 - 2\sqrt{2} + 1 = (\sqrt{2} - 1)^2$$

$$\therefore 3 - 2\sqrt{2} = (\sqrt{2} - 1)^2$$

$$\therefore \sqrt{3 - 2\sqrt{2}} = \sqrt{2} - 1$$

(1) 仿上例, 化简: $\sqrt{6 - 2\sqrt{5}}$;

(2) 若 $\sqrt{a + 2\sqrt{b}} = \sqrt{m} + \sqrt{n}$, 则 m, n 与 a, b 的关系是什么? 并说明理由;

(3) 已知 $x = \sqrt{4 - \sqrt{12}}$, 求 $\frac{x}{x - 1}$ 的值

【解析】 (1) $\sqrt{6 - 2\sqrt{5}} = \sqrt{5 - 2\sqrt{5} + 1} = \sqrt{(\sqrt{5} - 1)^2} = \sqrt{5} - 1;$

(2) $a = m + n, b = mn$, 理由: $\because \sqrt{a + 2\sqrt{b}} = \sqrt{m} + \sqrt{n}, \therefore a + 2\sqrt{b} = m + 2\sqrt{mn} + n,$
 $\therefore a = m + n, b = mn;$

(3) $\because x = \sqrt{4 - \sqrt{12}} = \sqrt{3 - 2\sqrt{3} + 1} = \sqrt{(\sqrt{3} - 1)^2} = \sqrt{3} - 1,$

$$\frac{x}{x-1} = \frac{\sqrt{3}-1}{\sqrt{3}-1-1} = \frac{\sqrt{3}-1}{\sqrt{3}-2} = \frac{(\sqrt{3}-1)(\sqrt{3}+2)}{(\sqrt{3}-2)(\sqrt{3}+2)} = -1-\sqrt{3}.$$

(2) 已知 $a+b+c=2\sqrt{a-2}+4\sqrt{b-1}+6\sqrt{c+3}-14$, 求 a 、 b 、 c 的值.

【解析】 $\because a+b+c=2\sqrt{a-2}+4\sqrt{b-1}+6\sqrt{c+3}-14$,
 $\therefore a-2-2\sqrt{a-2}+1+b-1-4\sqrt{b-1}+4+c+3-6\sqrt{c+3}+9=0$,
 $\therefore (\sqrt{a-2}-1)^2+(\sqrt{b-1}-2)^2+(\sqrt{c+3}-3)^2=0$,
 $\therefore \sqrt{a-2}-1=0, \sqrt{b-1}-2=0, \sqrt{c+3}-3=0$,
 $\therefore a=3, b=5, c=6$.

第三讲、勾股定理

模块一、勾股定理的证明与计算

知识集锦

1. 勾股定理

直角三角形中两直角边的平方和等于斜边的平方. 即直角三角形的两直角边分别是 a , b , 斜边为 c , 那么 $a^2 + b^2 = c^2$

2. 勾股定理的部分证明方法

(1) 内弦图: 将四个全等的直角三角形拼成如图所示的正方形:

$$S_{\text{正方形}ABCD} = (a+b)^2 = c^2 + 4 \times \frac{1}{2}ab \quad \therefore a^2 + b^2 = c^2$$

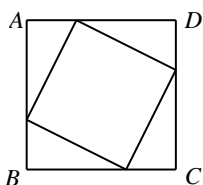

(2) 外弦图: 将四个全等的直角三角形拼成如图所示的正方形:

$$S_{\text{正方形}EFGH} = c^2 + 4 \times \frac{1}{2}ab \quad \therefore a^2 + b^2 = c^2$$

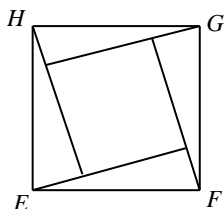

(3) “总统”法. 如图所示将两个直角三角形拼成直角梯形:

$$S_{\text{梯形}ABCD} = \frac{(a+b)(a-b)}{2} = 2 \times \frac{1}{2}ab + \frac{1}{2}c^2 \quad \therefore a^2 + b^2 = c^2$$

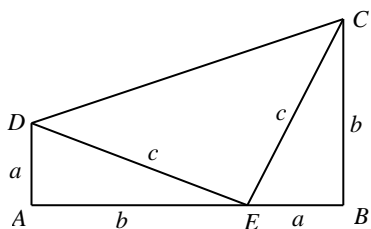

3. 常见勾股数

(1) 常见勾股数: 3, 4, 5; 6, 8, 10; 5, 12, 13; 7, 24, 25; 8, 15, 17; 9, 40, 41;

(2) 若 a , b , c 为一组勾股数, 则 ak , bk , ck 也为勾股数 (k 为正整数)

【例1】

欧几里得法：勾股证明的方法成百上千种，其中《几何原本》中的证法非常经典，是在一个我们非常熟悉的几何图形中实现的（如图所示），同学们，如果直角三角形 ABC 的三边长为 a, b, c (c 为斜边)，试利用此图证明 $a^2 + b^2 = c^2$

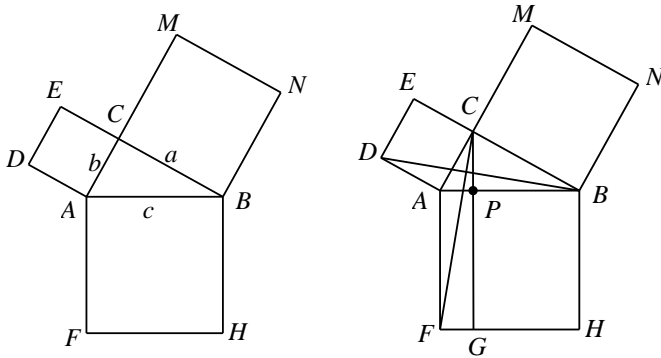

【解析】 分别连接 CD 、 PF ，由 $BE \parallel AD$ ， $CG \parallel AF$ 可知 $S_{ADC} = S_{ADB}$ ， $S_{AFP} = S_{ACF}$ ，易证 $\triangle ADB \cong \triangle ACF$ ，所以 $S_{ADC} = S_{ADB} = S_{ACF} = S_{AFP}$ ，所以 $\frac{1}{2}S_{ACED} = \frac{1}{2}S_{APGF}$ ，即 $S_{ACED} = S_{APGF}$ ，同理可证 $S_{CBNM} = S_{PGHB}$ ，所以 $S_{ACED} + S_{CBNM} = S_{APGF} + S_{PGHB} = S_{AFHB}$ ，即证勾股定理

【例2】

1. 如图，所有的四边形都是正方形，所有的三角形都是直角三角形，其中最大的正方形的边长为 7cm ，则正方形 A, B, C, D 的面积之和为 $\underline{\hspace{2cm}}\text{cm}^2$ 。

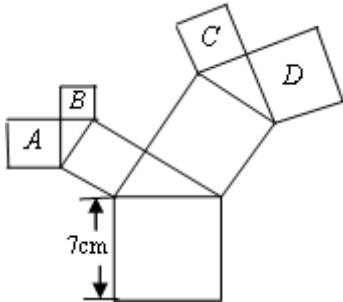

【答案】 49

2. (棕北半期) 两直角边的长是 5 和 12 的直角三角形斜边的长是 $\underline{\hspace{2cm}}$

【答案】 13

3. (成都中考) 如图，数轴上点 A 表示的实数是 $\underline{\hspace{2cm}}$ 。

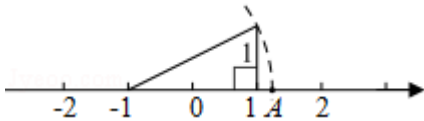

【答案】 $\sqrt{5}-1$

4. (棕北月考)

某楼梯的侧面视图如图所示，其中 $AB=5$ 米， $AC=4$ 米， $\angle C=90^\circ$ ，因某种活动要求铺设红色地毯，则在 AB 段楼梯所铺地毯的长度应为 $\underline{\hspace{2cm}}$ 。

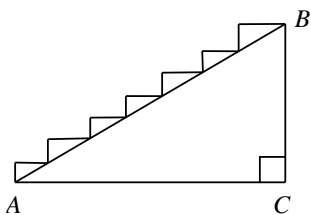

【答案】 7 米

【例3】

1. (石室联中期末)

如图, $\triangle ABD$ 中 $\angle D=90^\circ$, C 是 BD 上一点, 已知 $CB=9$, $AB=17$, $AC=10$, 则 $DC=$ _____, $AD=$ _____.

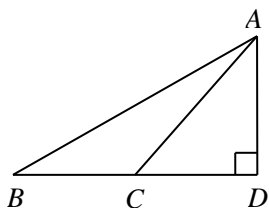

【解析】 设 $CD=x$, 由 $AD^2=AB^2-BC^2=AC^2-CD^2$ 可得 $CD=6$, $AD=8$

2. 已知 $Rt\triangle ABC$ 的周长是 $4+4\sqrt{2}$, 斜边上的中线长是 2, 则 $S_{\triangle ABC}=$ _____.

【解析】 $\because Rt\triangle ABC$ 的周长是 $4+4\sqrt{2}$, 斜边上的中线长是 2, \therefore 斜边长为 4,

设两个直角边的长为 x, y , 则 $x+y=4\sqrt{2}$, $x^2+y^2=16$, 解得: $xy=8$,

$$\therefore S_{\triangle ABC} = \frac{1}{2}xy = 4$$

3. 如图, 在 $Rt\triangle ABC$ 中, $\angle BAC=90^\circ$, $AD \perp BC$ 于点 D , 若 $AD = \frac{\sqrt{3}}{3}$, $BC = 2\sqrt{3}$, 则 $\triangle ABC$ 的周长是_____.

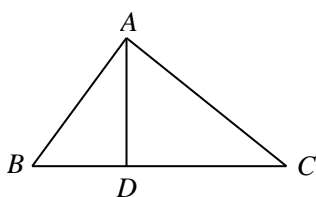

【解析】 $Rt\triangle ABC$ 的面积 $S = \frac{1}{2}AD \cdot BC = 1$.

设 $AB=x$, $AC=y$, 则 $xy=2$, $x^2+y^2=12$, 解得: $x+y=4$, 周长为 $4+2\sqrt{3}$

【例4】

1. (成外半期) 若一个直角三角形的两边长分别为 4 和 5, 则此三角形的第三边长为_____.

【答案】 3 或 $\sqrt{41}$

2. 直角三角形中, 两条边长分别为 3 和 4, 则斜边上的高长为_____.

【答案】 $\frac{3\sqrt{7}}{4}$ 或 $\frac{12}{5}$

3. 已知 $\triangle ABC$ 中, $AB=13$, $AC=15$, 高 $AD=12$, 则 BC 长为_____.

【答案】 14 或 4

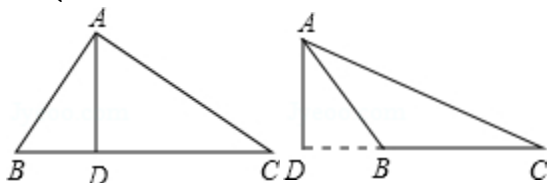

4. (天七月考) 已知 CD 是 $\triangle ABC$ 的边 AB 上的高, 若 $CD = \sqrt{3}$, $AD=1$, $AB=2AC$, 则 BC 的长为_____.

【解析】 分两种情况:

①当 $\triangle ABC$ 是锐角三角形, 如图 1, $\because CD \perp AB$, $\therefore \angle CDA = 90^\circ$, $\therefore CD = \sqrt{3}$, $AD = 1$,

$\therefore AC = 2$, $\because AB = 2AC$, $\therefore AB = 4$, $\therefore BD = 4 - 1 = 3$, $\therefore BC = \sqrt{CD^2 + BD^2} = \sqrt{3^2 + (\sqrt{3})^2} = 2\sqrt{3}$;

②当 $\triangle ABC$ 是钝角三角形, 如图 2, 同理得: $AC = 2$, $AB = 4$,
 $\therefore BC = \sqrt{CD^2 + BD^2} = \sqrt{(\sqrt{3})^2 + 5^2} = 2\sqrt{7}$;

综上所述, BC 的长为 $2\sqrt{3}$ 或 $2\sqrt{7}$.

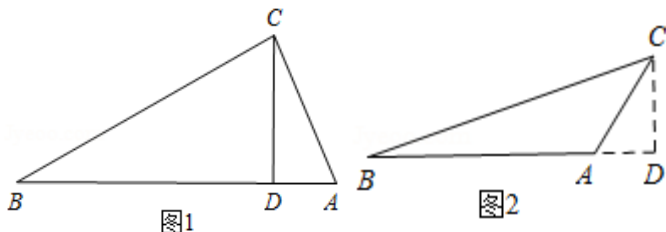

【例5】

如图, 在 $\triangle ABC$ 中, $AB = AC = 1$, BC 边上有 2013 个不同的点 $P_1, P_2, \dots, P_{2013}$, 记 $m_i = AP_i^2 + BP_i \cdot P_iC$ ($i = 1, \dots, 2013$), 则 $m_1 + m_2 + \dots + m_{2013} = \underline{\hspace{2cm}}$.

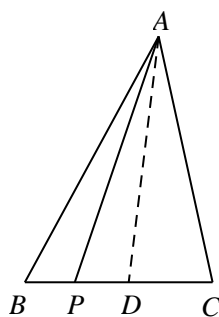

【解析】 $\because AP_i^2 = AD^2 + P_iD^2$
 $= AD^2 + (BD - BP_i)^2$
 $= AD^2 + BD^2 - 2BD \times BP_i + BP_i^2$
 $= 1 + BP_i(BP_i - BC)$
 $= 1 - BP_i \times P_iC,$

$\therefore AP_i^2 + BP_i \times P_iC = 1$, $\therefore m_1 + m_2 + \dots + m_{2013} = 2013$,

模块二、勾股定理逆定理

知识集锦

勾股定理逆定理

如果一个 $\triangle ABC$ 的三边为 a, b, c 满足 $a^2 + b^2 = c^2$, 那么它是一个直角三角形。

【例6】

1. (嘉祥半期) 下列各组数中不能作为直角三角形三边长的是 ()

- A. 1, $\sqrt{2}$, $\sqrt{3}$ B. 7, 24, 25 C. 6, 8, 10 D. 5, 6, 7

【答案】D

2. (育才半期) 如图, 在 $\triangle ABC$ 中, $AB=10, BD=8, AD=6, CD=2\sqrt{3}$.

- (1) 试说明 $AD \perp BC$;
(2) 试求点 D 到直线 AC 的距离.

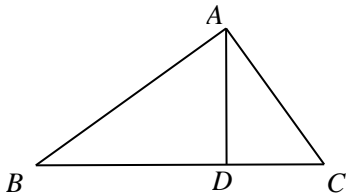

【解析】(1) 由题意 $AB^2 = BD^2 + AD^2$, 所以 $\angle ADB = 90^\circ$, 即证 $AD \perp BC$

(2) 利用等面积法计算即可, 设 D 到直线 AC 的距离为 d , $S_{\triangle ACD} = \frac{1}{2}AC \cdot d = \frac{1}{2}AD \cdot CD$,

而 $AC = \sqrt{AD^2 + CD^2} = 4\sqrt{3}$, 所以 $d = 3$

3. (树德半期) 如图, 有一块菜地, 已知 $AB=4m, BC=3m, AB \perp BC, AD=5\sqrt{3}m, DC=10m$, 求这块地的面积.

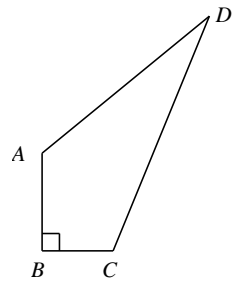

【解析】连结 AC , 在 $\triangle ABC$ 中,

$$\because \angle B = 90^\circ, AB = 4m, BC = 3m, \therefore AC = \sqrt{AB^2 + BC^2} = 5(m), S_{\triangle ABC} = \frac{1}{2} \times 3 \times 4 = 6(m^2),$$

在 $\triangle ACD$ 中, $\because AD = 5\sqrt{3}m, AC = 5m, CD = 10m, \therefore AD^2 + AC^2 = CD^2, \therefore \triangle ACD$ 是直角三角形,

$$\therefore S_{\triangle ACD} = \frac{1}{2} \times 5 \times 5\sqrt{3} = \frac{25\sqrt{3}}{2}(m^2). \therefore \text{四边形 } ABCD \text{ 的面积} = S_{\triangle ABC} + S_{\triangle ACD} = (6 + \frac{25\sqrt{3}}{2}) \text{ 平方米}.$$

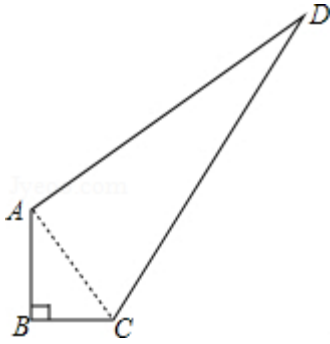

4. (树德月考)

如图 $\triangle ABC$ 中, $AB=10$, $AC=6$, 中线 $AD=4$, 则 $\triangle ABC$ 的面积是_____.

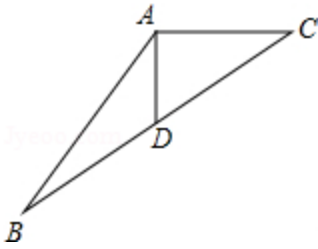

【解析】延长 AD 至 E , 使 $ED=AD$, 连接 BE , $\because AD$ 是 BC 的中线, $\therefore BD=CD$,

在 $\triangle ADC$ 和 $\triangle EDB$ 中 $\begin{cases} AD=DE \\ \angle ADC=\angle EDB, \\ BD=CD \end{cases} \therefore \triangle ADC \cong \triangle EDB(SAS), \therefore AC=BE,$

$\because AC=6, \therefore BE=6, \because AE=2AD=8, AB=10, \therefore \angle E=90^\circ$

$\therefore S_{\triangle ABC} = S_{\triangle ABE} = \frac{1}{2} AE \cdot BE = 24$

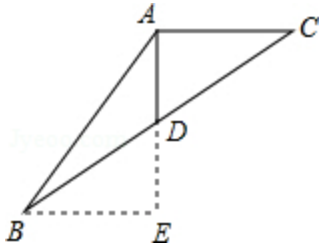

巅峰挑战

铺垫：如图所示，在 $\triangle ABC$ 中， $\angle C=90^\circ$ ，分别以 $\triangle ABC$ 三边为直径向上方作三个半圆，其面积分别用 S_1, S_2, S_3 表示，那么必有 $S_1 + S_2 = S_3$ ，试证明.

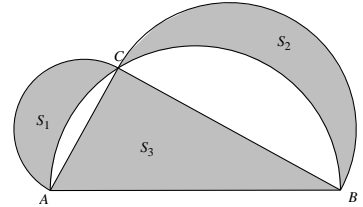

【解析】易证 $(S_1 + S_4) + (S_2 + S_5) = (S_3 + S_4 + S_5)$ ，直角三角形三条边为直径分别作的半圆
所以 $S_1 + S_2 = S_3$

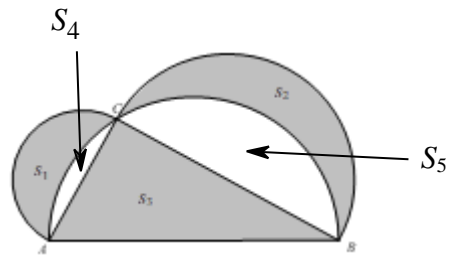

1. (2017 成都中考/师大一中月考)

已知圆 O 的两条直径 AC, BD 互相垂直，分别以 AB, BC, CD, DA 为直径向外作半圆得到如图所示的图形，现随机地向该图形内掷一枚小针，记针尖落在阴影区域内的概率为 P_1 ，针尖落在圆 O 内的概率为 P_2 ，则 $\frac{P_1}{P_2} = \underline{\hspace{2cm}}$

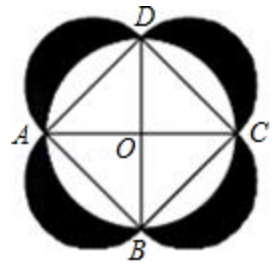

【解析】设圆 O 的半径为1，则 $AD = \sqrt{2}$ ，故 $S_{\text{圆}O} = \pi$ ，阴影部分面积为： $\pi(\frac{\sqrt{2}}{2})^2 \times 2 + \sqrt{2} \times \sqrt{2} - \pi = 2$ ，

(利用例题5铺垫中的结论，阴影面积等同于正方形 $ABCD$ 的面积，可立即得到结果)则 $P_1 = \frac{2}{\pi + 2}$ ，

$$P_2 = \frac{\pi}{\pi + 2}, \text{ 故 } \frac{P_1}{P_2} = \frac{2}{\pi}$$

2. (育才半期)

如图, $Rt\triangle ABC$ 中, $\angle C = 90^\circ$, $AC = 5$, $BC = 8$. 分别以 AB 、 AC 、 BC 为边在 AB 的同侧作正方形 $ABEF$ 、 $ACPQ$ 、 $BCMN$, 四块阴影部分的面积分别为 S_1 , S_2 , S_3 , S_4 , 则 $S_1 + S_2 + S_3 + S_4 =$ _____.

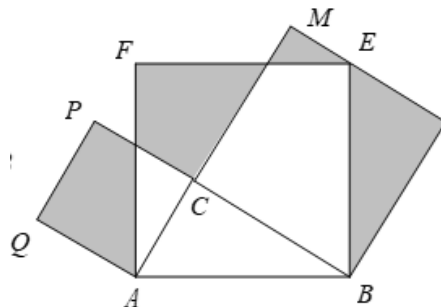

【解析】 过 F 作 AM 的垂线交 AM 于 D ,

可证明 $Rt\triangle ADF \cong Rt\triangle ABC$, $Rt\triangle DFK \cong Rt\triangle CAT$, $\therefore S_2 = S_{Rt\triangle ABC}$.

由 $Rt\triangle DFK \cong Rt\triangle CAT$ 可进一步证得: $Rt\triangle FPT \cong Rt\triangle EMK$, $\therefore S_3 = S_{\triangle FPT}$,

又可证得 $Rt\triangle AQF \cong Rt\triangle ACB$, $\therefore S_1 + S_3 = S_{Rt\triangle AQF} = S_{Rt\triangle ABC}$.

易证 $Rt\triangle ABC \cong Rt\triangle EBN$, $\therefore S_4 = S_{Rt\triangle ABC}$,

$\therefore S_1 + S_2 + S_3 + S_4 = (S_1 + S_3) + S_2 + S_4 = S_{Rt\triangle ABC} + S_{Rt\triangle ABC} + S_{Rt\triangle ABC} = S_{Rt\triangle ABC} \times 3 = 60$.

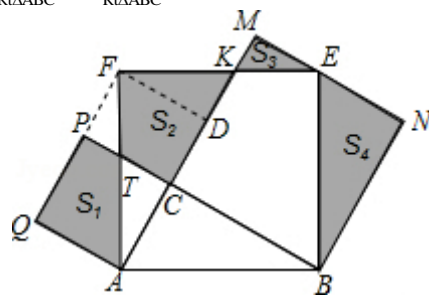

笔记整理

第三讲课后练习

1.

(1) 已知在 $\triangle ABC$ 中, $\angle C=90^\circ$, $AC=3$, $BC=4$, 分别以 AC 、 BC 、 AB 为直径作半圆, 如图所示, 则阴影部分的面积是_____.

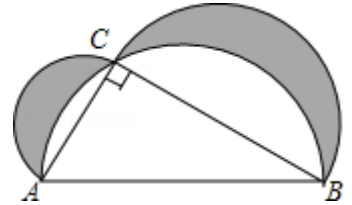

【答案】 1

(2) 如图, $Rt\triangle ABC$ 中, $\angle ACB=90^\circ$, $AC=4$, $BC=3$, 以 AB , BC , AC 为边在 AB 同侧作正方形 $ABMN$, 正方形 $ACDE$ 和正方形 $BCFG$, 其中线段 DE 经过点 N , CF 与 BM 交于点 P , CD 与 MN 交于点 Q , 图中阴影部分的面积为_____.

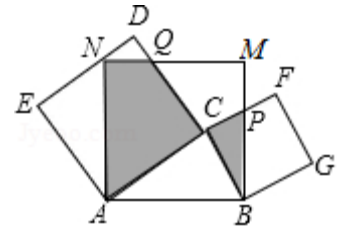

【解析】 如图, \because 四边形 $ABMN$ 是正方形,

$$\therefore \angle ABP = \angle M = \angle ACB = 90^\circ, \quad AB = BM,$$

$$\therefore \angle ABC + \angle CAB = 90^\circ, \quad \angle ABC + \angle MBQ = 90^\circ,$$

$$\therefore \angle MBQ = \angle BAP,$$

$$\therefore \triangle MBQ \cong \triangle BAP,$$

$$\therefore S_{\triangle MBQ} = S_{\triangle BAP},$$

$$\therefore S_{\triangle ABC} = S_{\text{四边形}QCPM},$$

$$\therefore S_{\text{阴}} = S_{\text{正方形}ABMN} - 2S_{\triangle ABC} = 25 - 12 = 13,$$

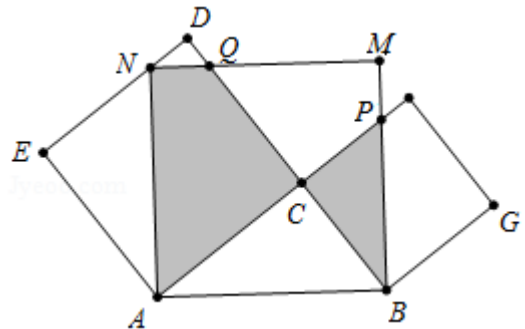

2.

(1)如图, $\triangle ABC$ 中, $\angle C=90^\circ$, $AC+BC=6$, $\triangle ABC$ 的面积为 $\frac{11}{4}cm^2$, 则斜边 AB 的长是_____ cm

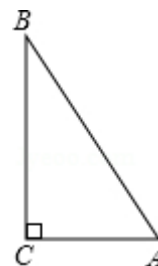

【答案】5

(2) 在 $\triangle ABC$ 中, $AB=\sqrt{34}$, $AC=5$, 若 BC 边上的高等于 3, 则 BC 边的长为_____.

【答案】9 或 1

(3) 在 $\triangle ABC$ 中, $AB=15$, $AC=13$, 高 $AD=12$, 则 $\triangle ABC$ 的周长为_____.

【答案】32 或 42

(4) 在 $\triangle ABC$ 中, $AB=\sqrt{34}$, $AC=5$, 若 BC 边上的高等于 3, 则 BC 边的长为_____.

【解析】有两种情况:

①如图 1, $\because AD$ 是 $\triangle ABC$ 的高, $\therefore \angle ADB = \angle ADC = 90^\circ$,

由勾股定理得: $BD = \sqrt{AB^2 - AD^2} = \sqrt{(\sqrt{34})^2 - 3^2} = 5$, $CD = \sqrt{AC^2 - AD^2} = \sqrt{5^2 - 3^2} = 4$,

$\therefore BC = BD + CD = 5 + 4 = 9$;

②如图 2, 同理得: $CD = 4$, $BD = 5$, $\therefore BC = BD - CD = 5 - 4 = 1$,

综上所述, BC 的长为 9 或 1;

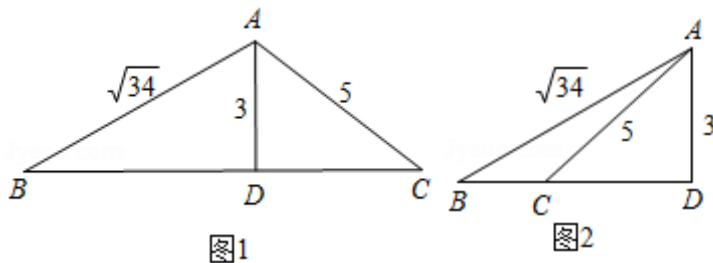

3.

如图, 某开发区有一块四边形空地 $ABCD$, 现计划在空地上种植草皮, 经测量, $\angle B=90^\circ$, $AB=20m$, $BC=15m$, $CD=7m$, $AD=24m$. 若每平方米草皮需要 200 元, 则种植这片草皮需要多少元?

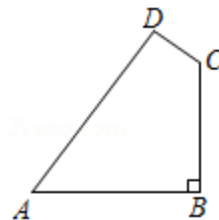

【答案】46800 元

第四讲、解三角形

模块一、特殊直角三角形

知识集锦

1. 直角三角形中的特殊线:

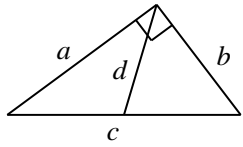
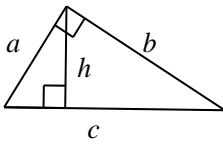
 <p>“直角三角形斜边中线 $d = \frac{c}{2}$”</p>	 <p>“直角三角形斜边高 $h = \frac{ab}{c}$”</p>
---	---

2. 特殊直角三角形的三边关系:

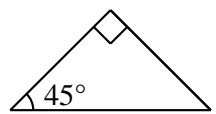
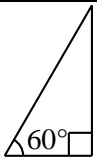
 <p>“等腰直角三角形”</p>	 <p>“含 30° 和 60° 的直角三角形”</p>
边的比: $1:1:\sqrt{2}$	边的比: $1:\sqrt{3}:2$

【例1】

1. 如图, $\triangle ABC$ 中, $\angle BAC=90^\circ$, AD 是 $\triangle ABC$ 的高, $\angle C=30^\circ$, $BC=4$, 求 BD 的长.

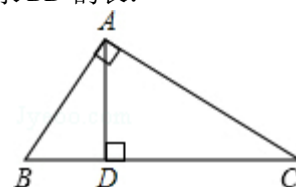

2. 如图, $\triangle ABC$ 中, $\angle C=90^\circ$, 点 D 在 AC 上, 已知 $\angle BDC=45^\circ$, $BD=10\sqrt{2}$, $AB=20$. 求 AC 的长.

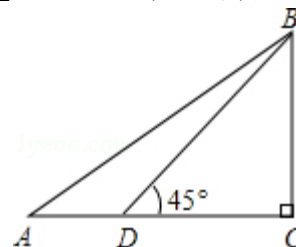

3. 如图, 在 $\triangle ABC$ 中, $CD \perp AB$ 于 D , $\angle A=60^\circ$, $\angle B=45^\circ$, $BC=4$,
 (1) 求 CD 的长; (2) 求 AB 的长.

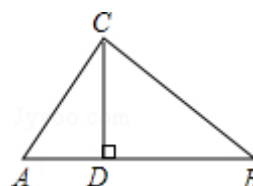

4. 如图, $\triangle ABC$ 中, $AB=AC$, $\angle BAC=120^\circ$, D 为 BC 的中点, $DE \perp AC$ 于 E , $AE=1$, 求 CE 的长.

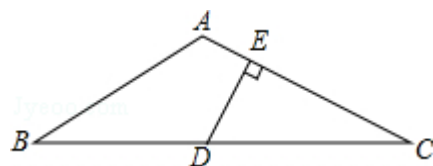

【答案】1. 1; 2. $10\sqrt{3}$; 3. (1) $2\sqrt{2}$ (2) $\frac{2\sqrt{6}+6\sqrt{2}}{3}$; 4. 3.

模块二、解三角形

知识集锦

一般地, 把三角形的三个角 A, B, C 和它们的对边 a, b, c 叫做三角形的元素.

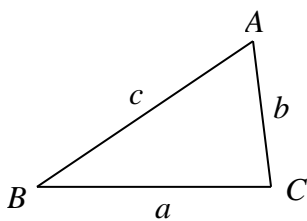

解三角形

1. 定义: 由三角形的已知元素, 求出所有未知元素的过程
2. 本质: 与全等本质相同, 由三个元素推导另外三个元素 (已知三个角除外)
3. 依据
 - ①角角关系: 三角形内角和为 180° , 直角三角形的两锐角互余
 - ②边边关系: 勾股定理
 - ③边角关系: 特殊直角三角形
4. 方法: 做垂线, 注意保留特殊角 (大于 90° 的特殊角为其邻补角) 和已知边

【例2】

1. 已知三角形 ABC 的三边长分别为 5, 7, 8, 求该三角形的面积.
2. 如图, 已知在 $\triangle ABC$ 中, $AB=1+\sqrt{3}$, $BC=\sqrt{6}$, $AC=2$, 求 $\angle A$ 和 $\angle B$ 的值.

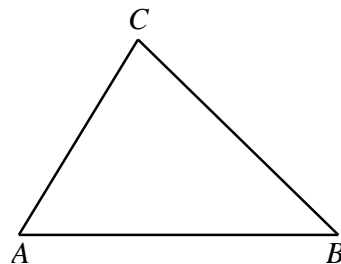

1.

【答案】 $10\sqrt{3}$

2.

【答案】见解析

【解析】过 C 作 $CD \perp AB$ 于 D , 设 $AD=x$, $BD=1+\sqrt{3}-x$

$$\because CD^2 = AC^2 - AD^2 \quad CD^2 = BC^2 - BD^2, \therefore AC^2 - AD^2 = BC^2 - BD^2$$

$$4 - x^2 = 6 - (1 + \sqrt{3} - x)^2$$

$$x = 1$$

$$\therefore AD = 1, \quad BD = \sqrt{3}, \quad \therefore \angle A = 60^\circ, \quad \angle B = 45^\circ$$

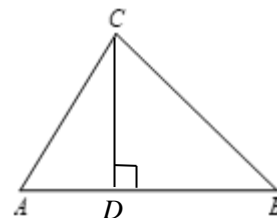

【例3】

1. 在 $\triangle ABC$ 中, $AB=3$, $BC=4\sqrt{3}$, $\angle ABC=30^\circ$ 求 AC 的长.

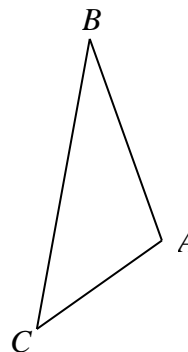

2. 在 $\triangle ABC$ 中, $AB=3$, $BC=3\sqrt{2}$, $\angle ABC=135^\circ$, 求 AC 的长.

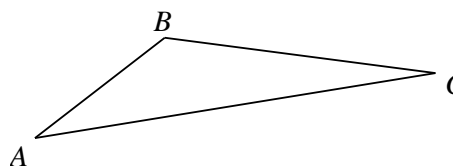

1.

【答案】 $AC = \sqrt{21}$

2.

【答案】 $3\sqrt{5}$

【例4】

1. 如图所示，在 $\triangle ABC$ 中， $\angle A=30^\circ$ ， $\angle B=45^\circ$ ， $AC=2\sqrt{3}$ 求 AB ， BC 的值.

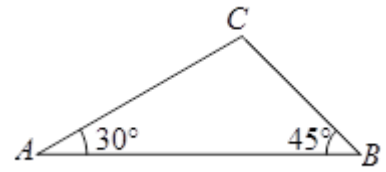

2. 已知：如图，在 $\triangle ABC$ 中， $\angle A=105^\circ$ ， $\angle B=30^\circ$ ， $AC=2$. 求 BC 与 AB 的长.

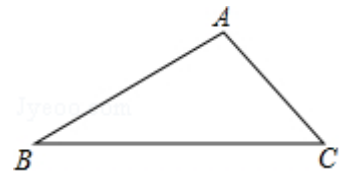

1.

【答案】 $AB=3+\sqrt{3}$ ， $BC=\sqrt{6}$

2.

【答案】 $BC=\sqrt{6}+\sqrt{2}$ ， $AB=2\sqrt{2}$

【例5】

1. 在 $\triangle ABC$ 中， $\angle A=30^\circ$ ， $AC=40$ ， $BC=25$ ，求 AB 的长.

2. 在等腰 $\triangle ABC$ 中， $\angle A=30^\circ$ ， $AB=8$ ，则该等腰三角形腰上的高为_____.

1. **【答案】** 见解析

【解析】 作 $CD \perp AB$. $\because \angle A=30^\circ$, $\therefore CD=\frac{1}{2}AC=\frac{1}{2}\times 40=20$, $AD=\sqrt{AC^2-CD^2}=20\sqrt{3}$,

$$BD=\sqrt{BC^2-CD^2}=15.$$

情况一：当 $\angle ACB$ 为钝角时， $AB=AD+BD=20\sqrt{3}+15$

情况二：当 $\angle ACB$ 为锐角时， $AB=AD-BD=20\sqrt{3}-15$

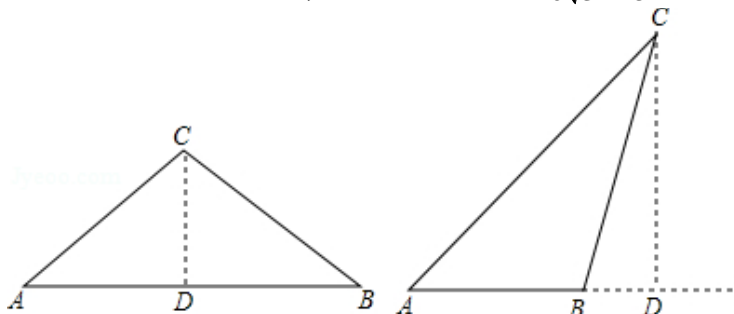

2.

【答案】 $4\sqrt{3}$ 或 4

【例6】

(石室联中期末)如图, $\triangle ABD$ 中 $\angle D=90^\circ$, C 是 BD 上一点, 已知 $CB=9, AB=17, AC=10$, 则 $DC=$ _____, $AD=$ _____.

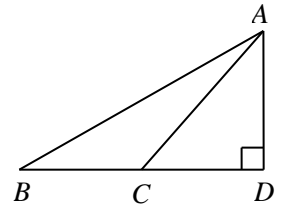

【答案】 见解析

【解析】 设 $CD=x$, 由 $AD^2=AB^2-BD^2=AC^2-CD^2$ 可得 $CD=6$, $AD=8$

【例7】

1. 如图, 在 $\triangle ABC$ 中, $\angle B=60^\circ$, $AB=8$, 点 D 在 BC 上, $AD=7$, 若 $CD=2$, 求线段 AC 的长度.

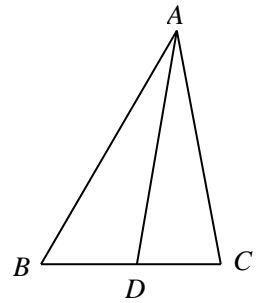

2. 如图, 在 $\triangle ABC$ 中, $\angle C=45^\circ$, $AB=7$, 点 D 在 AC 上, $AD=3$, $BD=5$, 求线段 BC 的长度.

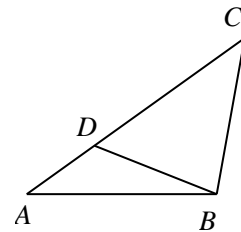

1.

【答案】 7

2.

【答案】 $\frac{5}{2}\sqrt{6}$

模块三、勾股定理的应用

【例8】

1. (树德半期) 如图, 一圆柱高 8cm , 底面半径为 $\frac{6}{\pi}\text{cm}$, 一只蚂蚁从点 A 爬到点 B 处吃食, 要爬行的最短路程是 ()

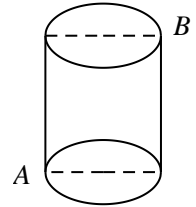

- A. 6cm B. 8cm C. 10cm D. 12cm

2. 如图, 一只小蚂蚁要从 A 点沿长方体木块表面爬到 B 点处吃蜜糖. 已知长方体木块的长、宽、高分别为 10cm 、 8cm 、 6cm , 则小蚂蚁爬行的最短距离_____ cm .

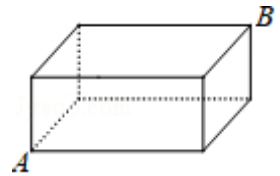

1.

【答案】 C

2.

【答案】 $2\sqrt{74}$

【例9】

沿海城市 A 接到台风警报, 在该市正南方向 130km 的 B 处有一台风中心, 沿 BC 方向以 15km/h 的速度向 D 移动, 已知城市 A 到 BC 的距离 $AD=50\text{km}$, 那么台风中心经过多长时间从 B 点移到 D 点? 如果在距台风中心 30km 的圆形区域内都将有受到台风的破坏的危险, 正在 D 点休闲的游人在接到台风警报后的几小时内撤离才可脱离危险?

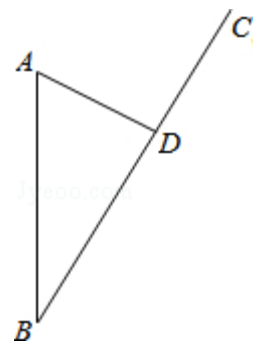

【答案】 6

巅峰挑战

(师大一中半期) 如图, 在四边形 $ABCD$ 中, $AB=AD=6$, $AB \perp BC$, $AD \perp CD$, $\angle BAD=60^\circ$, 点 M, N 分别在 AB, AD 边上, 若 $AM:MB=AN:ND=1:2$, 则 M 到 CN 的距离是_____.

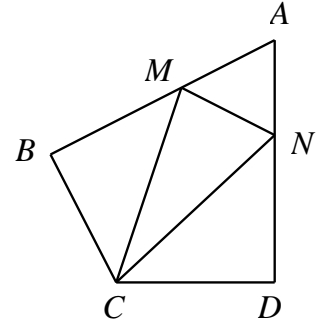

【解析】 $\because AB=AD=6$, $AM:MB=AN:ND=1:2$, $\therefore AM=AN=2$, $BM=DN=4$, 连接 AC ,
 $\because AB \perp BC$, $AD \perp CD$, $\angle BAD=60^\circ$ 在 $\text{Rt}\triangle ABC$ 与 $\text{Rt}\triangle ADC$ 中, $\begin{cases} AB=AD \\ AC=AC \end{cases}$,
 $\therefore \text{Rt}\triangle ABC \cong \text{Rt}\triangle ADC(\text{HL})$,

$$\therefore \angle BAC = \angle DAC = \frac{1}{2} \angle BAD = 30^\circ, \quad MC = NC, \quad \therefore BC = \frac{1}{2} AC,$$

$$\therefore AC^2 = BC^2 + AB^2, \quad \text{即 } (2BC)^2 = BC^2 + AB^2, \quad 3BC^2 = AB^2, \quad \therefore BC = 2\sqrt{3},$$

$$\text{在 } \text{Rt}\triangle BMC \text{ 中, } CM = \sqrt{BM^2 + BC^2} = 2\sqrt{7}, \quad \because AN = AM, \quad \angle MAN = 60^\circ,$$

$$\therefore \triangle MAN \text{ 是等边三角形, } \therefore MN = AM = AN = 2,$$

$$\text{过 } M \text{ 点作 } ME \perp CN \text{ 于 } E, \text{ 设 } NE = x, \text{ 则 } CE = 2\sqrt{7} - x,$$

$$\therefore MN^2 - NE^2 = MC^2 - EC^2, \quad \text{即 } 4 - x^2 = (2\sqrt{7})^2 - (2\sqrt{7} - x)^2, \quad \text{解得: } x = \frac{\sqrt{7}}{7},$$

$$\therefore EC = 2\sqrt{7} - \frac{\sqrt{7}}{7} = \frac{13\sqrt{7}}{7},$$

$$\text{由勾股定理得: } ME = \sqrt{MC^2 - CE^2} = \sqrt{(2\sqrt{7})^2 - \left(\frac{13\sqrt{7}}{7}\right)^2} = \frac{3\sqrt{21}}{7}, \quad M \text{ 到 } CN \text{ 的距离是 } \frac{3\sqrt{21}}{7}$$

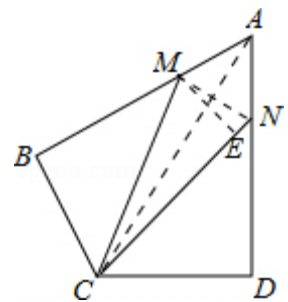

笔记整理

课后练习

1.

(1) 将一副三角尺如图方式叠放在一起，若 $AB=20\text{cm}$ ，则阴影部分面积是_____ cm^2 .

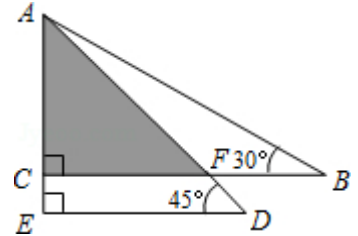

(2) 如图， $AD \perp BC$ ， $BE \perp AC$ ， $\angle C=60^\circ$ ， $AF=4$ ， $DF=6$ ，求 BE 的长.

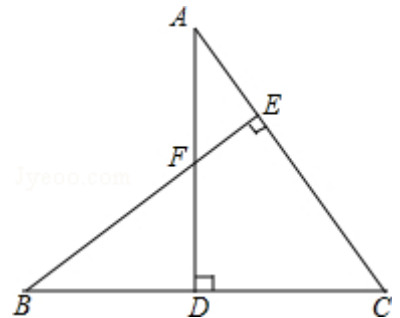

(3) 已知：如图， $\triangle ABC$ 中， $\angle C=90^\circ$ ， $AC=BC$ ， $BD \perp AB$ ， $\angle BAD=30^\circ$ ，若 $AD=8$ ，求 AC 的长.

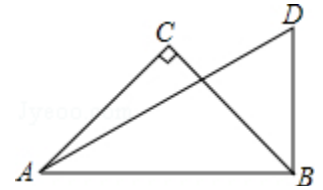

(1)

【答案】 50

(2)

【答案】 见解析

【解析】 $\because AD \perp BC$ ， $BE \perp AC$ ，
 $\therefore \angle ADC = \angle ADB = \angle BEC = 90^\circ$ ，
 $\because \angle C = 60^\circ$ ，
 $\therefore \angle A = 90^\circ - \angle C = 30^\circ$ ， $\angle B = 90^\circ - \angle C = 30^\circ$ ，
 $\because AF = 4$ ， $DF = 6$ ，
 $\therefore EF = \frac{1}{2}AF = 2$ ， $BF = 2DF = 12$ ，
 $\therefore BE = BF + EF = 12 + 2 = 14$.

(3)

【答案】 见解析

【解析】 解：在 $\text{Rt}\triangle ABD$ 中， $AB = AD \times \frac{\sqrt{3}}{2} = 8 \times \frac{\sqrt{3}}{2} = 4\sqrt{3}$ ，
 $\because \angle C = 90^\circ$ ， $AC = BC$ ，
 $\therefore \triangle ACB$ 是等腰直角三角形，
 $\therefore AC = \frac{4\sqrt{3}}{\sqrt{2}} = 2\sqrt{6}$.

2.

(1) 点A、B、C在格点图中的位置如图所示，格点小正方形的边长为1，则点C到线段AB的距离是_____.

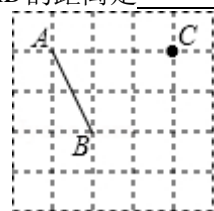

(2) 如图，在四边形ABCD中， $AB=AD$ ， $\angle BAD=60^\circ$ ， $\angle BCD=120^\circ$ ，连接AC、BD交于点E. 若 $BC=CD=2$ ，M为线段AC上一点，且 $AM:CM=1:2$ ，连接BM，求点C到BM的距离.

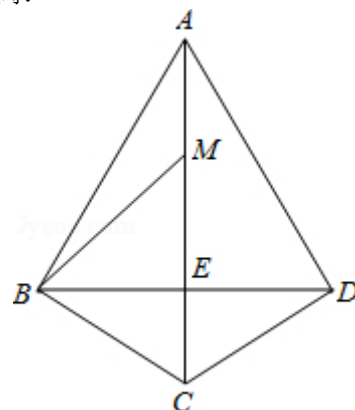

(1)

【答案】 $\frac{6\sqrt{5}}{5}$

(2)

【答案】 见解析

【解析】 解： $\because AB=AD$ ， $\angle BAD=60^\circ$ ，

$\therefore \triangle ABD$ 是等边三角形， $\therefore \angle ABD=\angle ADB=60^\circ$.

$\because BC=CD$ ， $\therefore \triangle ABC \cong \triangle ADC$ ，

$\therefore \angle BAC=\angle DAC=30^\circ$ ， $\angle ACB=\angle ACD=60^\circ$.

$\therefore \angle AEB=\angle BEC=90^\circ$ ， $\angle ABC=90^\circ$ ，

$\therefore CE=\frac{1}{2}BC=1$ ， $BE=\sqrt{3}$ ， $AC=2BC=4$.

$\because AM:CM=1:2$ ， $\therefore AM=\frac{4}{3}$ ， $CM=\frac{8}{3}$ ，

$\therefore EM=\frac{5}{3}$ ，在 $\text{Rt}\triangle BEM$ 中由勾股定理得

$$BM = \sqrt{(\sqrt{3})^2 + \left(\frac{5}{3}\right)^2} = \frac{2\sqrt{13}}{3} .$$

过点C作 $CF \perp BM$ 于点F. $\therefore \frac{BM \cdot CF}{2} = \frac{CM \cdot BE}{2}$ ，

$$\therefore \frac{\frac{2\sqrt{13}}{3} CF}{2} = \frac{\frac{8}{3} \times \sqrt{3}}{2} ,$$

$\therefore CF = \frac{4\sqrt{39}}{13}$ ，即点C到BM的距离 $\frac{4\sqrt{39}}{13}$.

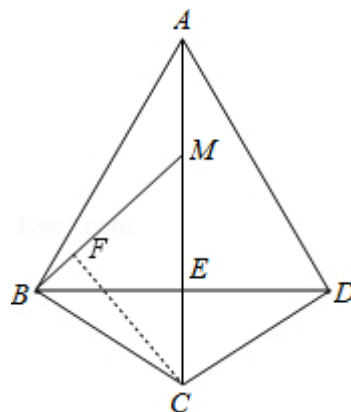

3.

(1). 如图所示, 在 $\triangle ABC$ 中, $\angle C=135^\circ$, $BC=\sqrt{2}$, $AC=2$, 求 AB 的长.



(2). 在 $\triangle ABC$ 中, AD 是高, $\angle C=45^\circ$, $AC=3\sqrt{2}$, $BD=4$, 求 AB 的长.

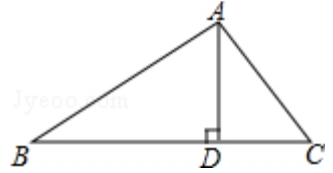

(3). 已知, 如图, 在 $\triangle ABC$ 中, $\angle A=105^\circ$, $\angle B=30^\circ$, $BC=2+2\sqrt{3}$, 求 $\triangle ABC$ 的面积.

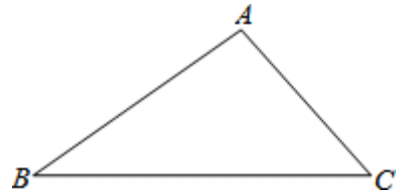

(4). 如图, 四边形 $ABCD$ 中, $\angle A=\angle C=90^\circ$, $\angle ABC=135^\circ$, $CD=6$, $AB=2$, 则四边形 $ABCD$ 的面积为_____.

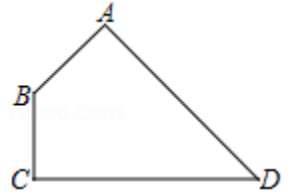

(1)

【答案】见解析

【解析】如图, 作 $BD \perp AC$ 交 AC 的延长线于 D ,

$$\because \angle ACB=135^\circ, \therefore \angle BCD=45^\circ,$$

在 $\text{Rt}\triangle BCD$ 中, $BC=\sqrt{2}$, $\angle BCD=45^\circ$,

$$\therefore CD=BD=BC \times \frac{\sqrt{2}}{2} = \sqrt{2} \times \frac{\sqrt{2}}{2} = 1,$$

在 $\text{Rt}\triangle ABD$ 中 $AD=AC+CD=2+1=3$, $BD=1$

$$\therefore AB=\sqrt{AD^2+BD^2}=\sqrt{3^2+1^2}=\sqrt{10}.$$

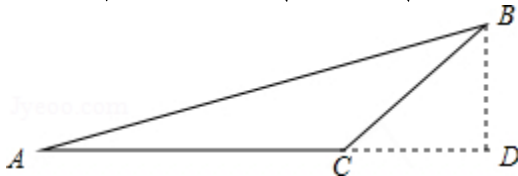

(2)

【答案】见解析

【解析】 $\because AD \perp BC$, $\angle C=45^\circ$, $AC=3\sqrt{2}$,

$\therefore \triangle ACD$ 是等腰直角三角形,

$\therefore 2AD^2=AC^2$, 即 $2AD^2=(3\sqrt{2})^2$, 解得 $AD=3$.

在 $\text{Rt}\triangle ABD$ 中,

$$\begin{aligned} \because BD=4, AD=3, \\ \therefore AB=\sqrt{BD^2+AD^2}=\sqrt{4^2+3^2}=5. \end{aligned}$$

(3)

【答案】见解析

【解析】如图，过点A作 $AD \perp BC$ 于D，

$$\because \angle BAC=105^\circ, \angle B=30^\circ, \therefore \angle C=45^\circ,$$

$$\therefore \text{在 Rt}\triangle ACD \text{ 中, } AD=CD, \text{ 在 Rt}\triangle ABD \text{ 中, } BD=\sqrt{3}AD,$$

$$\therefore BC=BD+CD=2+2\sqrt{3}, AD=CD,$$

$$\therefore \sqrt{3}AD+AD=2+2\sqrt{3}, \therefore AD=2,$$

$$\therefore S_{\triangle ABC}=\frac{1}{2}BC \cdot AD=\frac{1}{2} \times (2+2\sqrt{3}) \times 2=2+2\sqrt{3}.$$

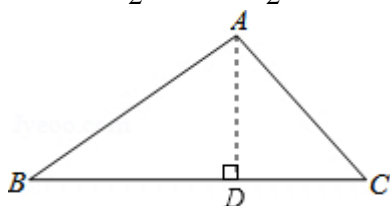

(4)

【答案】16

4.

在等腰三角形ABC中， $\angle A=30^\circ$ ， $AB=6\text{cm}$ ，则 $\triangle ABC$ 的面积为_____.

【解析】当 $\angle A$ 是顶角时，

$$\text{过 } B \text{ 作 } BD \perp AC \text{ 于 } D, \because \angle ADB=90^\circ, \angle A=30^\circ, AB=AC=6\text{cm},$$

$$\therefore BD=\frac{1}{2}AB=3\text{cm}, \therefore \triangle ABC \text{ 的面积为: } \frac{1}{2}AC \times BD=\frac{1}{2} \times 6 \times 3=9(\text{cm}^2);$$

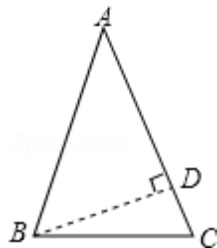

当 $\angle A$ 为底角时，

①如果 $AC=BC$ ，

则 $\angle B=\angle A=30^\circ$ ，如图，过C作 $CD \perp AB$ 于D，

$$\because AC=BC, \therefore AD=BD=\frac{1}{2}AB=3\text{cm}, \therefore CD=3\text{cm} \times \frac{\sqrt{3}}{3}=\sqrt{3}\text{cm},$$

$$\therefore \triangle ABC \text{ 的面积是: } \frac{1}{2}AB \times CD=\frac{1}{2} \times 6\text{cm} \times \sqrt{3}\text{cm}=3\sqrt{3}\text{cm}^2;$$

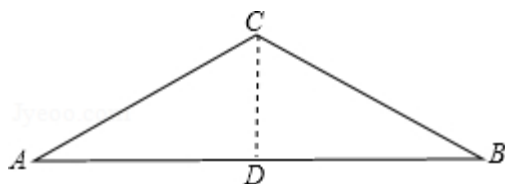

②如果 $AB=BC$ ，

则 $\angle A=\angle C=30^\circ$ ，如图，过B作 $BD \perp AC$ 于D， $\because AB=6\text{cm}$ ， $\therefore BD=\frac{1}{2}AB=3\text{cm}$ ，

由勾股定理得： $AD=3\sqrt{3}\text{cm}$ ， $\because AB=BC$ ， $BD \perp AC$ ， $\therefore AC=2AD=6\sqrt{3}\text{cm}$ ，

$\therefore \triangle ABC$ 的面积是: $\frac{1}{2} AC \times BD = \frac{1}{2} \times 6\sqrt{3} \text{cm} \times 3 \text{cm} = 9\sqrt{3} \text{cm}^2$;

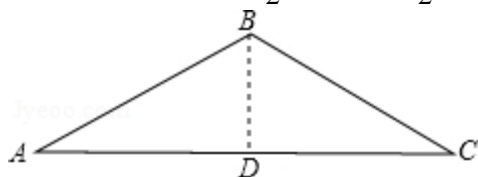

故答案为: 9cm^2 或 $3\sqrt{3} \text{cm}^2$ 或 $9\sqrt{3} \text{cm}^2$.

5.

(1) 如图是一块长、宽、高分别为 4cm 、 2cm 和 1cm 的长方体木块, 一只蚂蚁要从长方体木块的一个顶点 A 处, 沿着长方体木块的表面爬到长方体木块上和顶点 A 相对的顶点 B 处吃食物, 那么它需要爬行的最短路径的长是_____.

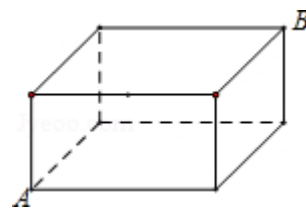

(2) 公路 MN 和公路 PQ 在点 P 处交汇, 点 A 处有一所中学, $PA=120$ 米, $AB=40\sqrt{3}$ 米 且 $PA \perp AB$. 假设拖拉机行驶时, 周围 100 米以内会受到噪声的影响, 那么拖拉机在公路 MN 上沿 PN 方向行驶时, 学校是否会受到噪声影响? 说明理由: 如果受影响, 已知设拖拉机速度为 5 米/秒, 那么学校受影响的时间为多少秒?

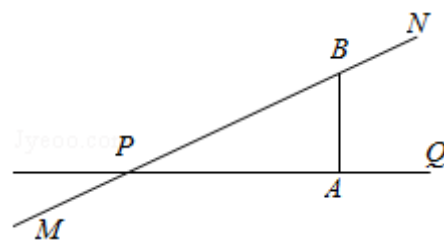

(1)

【答案】 5cm

(2)

【答案】 见解析

【解析】 作 $AC \perp MN$ 于 C ,

$\therefore PA=120$ 米, $AB=40\sqrt{3}$ 米且 $PA \perp AB$,

$\therefore BP = \sqrt{120^2 + (40\sqrt{3})^2} = 80\sqrt{3}$ 米,

$AC = 120 \times 40\sqrt{3} \div 80\sqrt{3} = 60$ 米,

$\therefore 60 \text{ 米} < 100 \text{ 米}$,

\therefore 学校会受到噪声的影响;

$\therefore CD = \sqrt{100^2 - 60^2} = 80$ 米,

\therefore 学校受影响的时间为 $80 \times 2 \div 5 = 32$ 秒

故学校受影响的时间为 32 秒.

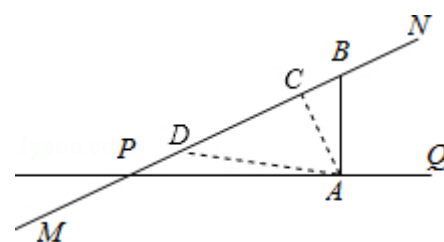

第五讲、平行四边形

模块一、平行四边形的定义及性质

知识集锦

1. 平行四边形的定义和表示:

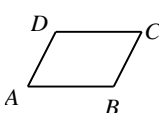
<p>平行四边形:两组对边分别平行的四边形叫做平行四边形(如图),记作“$\square ABCD$”.</p> <p>平行四边形的表示:一般按一定的方向依次表示各顶点,如右图的平行四边形不能表示成$\square ACBD$,也不能表示成$\square ADBC$.</p>		$\left. \begin{array}{l} AB \parallel CD \\ AD \parallel BC \end{array} \right\} \Rightarrow \text{四边形 } ABCD \text{ 叫做} \\ \text{平行四边形}$
--	---	---

2. 平行四边形的性质:

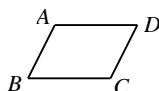
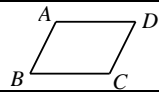
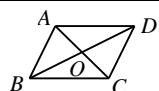
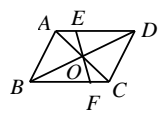
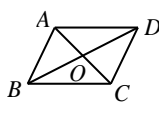
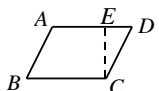
<p>① 平行四边形的对边平行且相等</p>		<p>四边形 $ABCD$ 为平行四边形 $\Rightarrow \underline{AB} \parallel \underline{CD}$, $\underline{AD} \parallel \underline{BC}$.</p>
<p>② 平行四边形的对角相等;</p>		<p>四边形 $ABCD$ 为平行四边形 $\Rightarrow \angle A = \angle C$, $\angle B = \angle D$.</p>
<p>③ 平行四边形的对角线互相平分</p>		<p>四边形 $ABCD$ 为平行四边形 $\Rightarrow OA = OC$, $OB = OD$.</p>
<p>④ 平行四边形是中心对称图形,对称中心就是两条对角线的交点;连接四边上任意一点和对称中心,与另一条边相交于一点,则这两个点关于平行四边形的对称中心对称;并且这条线段将平行四边形面积分成相等的两部分.</p>		<p>四边形 $ABCD$ 为平行四边形, E、F 在 AD、BC 上,且线段 EF 过点 $O \Rightarrow OE = OF$; $S_{\text{四边形}ABFE} = S_{\text{四边形}CDEF}$.</p>
<p>⑤ 平行四边形中重要结论:</p>		$S_{\triangle AOB} = S_{\triangle BOC} = S_{\triangle DOC} = S_{\triangle DOA}$ $\triangle AOB \cong \triangle COD$ $\triangle AOD \cong \triangle COB$ $\triangle ABC \cong \triangle CDA$ $\triangle BCD \cong \triangle DAB$
<p>⑥ 平行四边形的面积</p>		$S_{\square ABCD} = AD \times EC$; 平行四边形面积=底 \times 高

【例1】

1. 如图，在 $\square ABCD$ 中， BE 平分 $\angle ABC$ ， $BC=6$ ， $DE=2$ ，则 $\square ABCD$ 的周长等于_____.

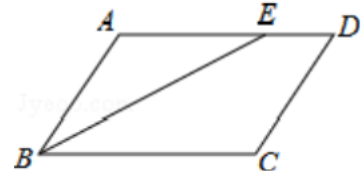

2. 如图，在 $\square ABCD$ 中，点 O 是对角线 AC 、 BD 的交点， AC 垂直于 BC ，且 $AB=10\text{cm}$ ， $AD=8\text{cm}$ ，则 $OB=$ _____ cm .

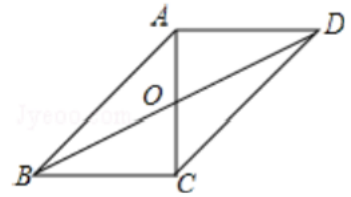

3. 如图， $\square ABCD$ 与 $\square DCFE$ 的周长相等，且 $\angle BAD=60^\circ$ ， $\angle F=110^\circ$ ，则 $\angle DAE$ 的度数为_____.

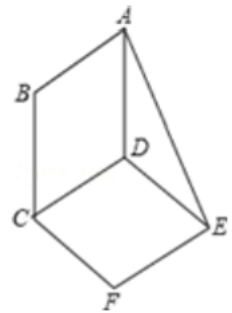

4. 在 $\square ABCD$ 中， $AD=BD$ ， BE 是 AD 边上的高， $\angle EBD=20^\circ$ ，则 $\angle A$ 的度数为_____.

1.

【答案】 20

2.

【答案】 $\sqrt{73}$

3.

【答案】 25°

4.

【答案】 35° 或 55°

【例2】

1. 如图, $\square ABCD$ 中, P 是四边形内任意一点, $\triangle ABP$, $\triangle BCP$, $\triangle CDP$, $\triangle ADP$ 的面积分别为 S_1 , S_2 , S_3 , S_4 , 则一定成立的是 ()

- A. $S_1 + S_2 > S_3 + S_4$ B. $S_1 + S_2 = S_3 + S_4$
 C. $S_1 + S_2 < S_3 + S_4$ D. $S_1 + S_3 = S_2 + S_4$

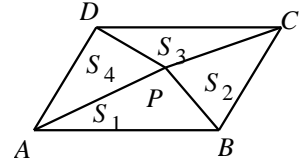

2. 如图, $\square ABCD$ 中, 平行于边的两条线段 EF , GH 把 $\square ABCD$ 分成四部分, 分别记这四部分的面积为 S_1 , S_2 , S_3 和 S_4 , 则下列等式一定成立的是 ()

- A. $S_1 = S_3$ B. $S_1 + S_3 = S_2 + S_4$
 C. $S_3 - S_1 = S_2 - S_4$ D. $S_1 \times S_3 = S_2 \times S_4$

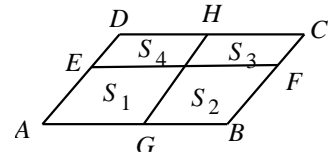

3. 现有如图的铁片, 其形状是一个大的平行四边形在一角剪去一个小的平行四边形, 工人师傅想用一条直线将其分割成面积相等的两部分, 请你帮助师傅设计三种不同的分割方案.

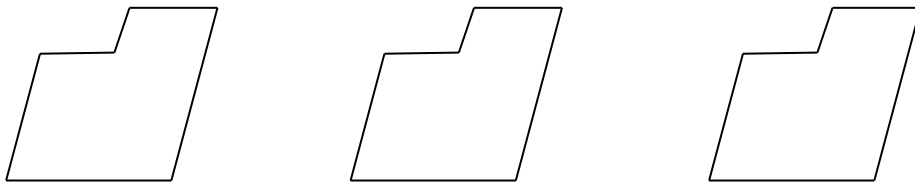

1.

【答案】D

2.

【答案】D

3.

【答案】 如图所示 2, 3, 4 所示:

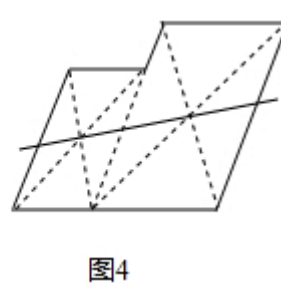
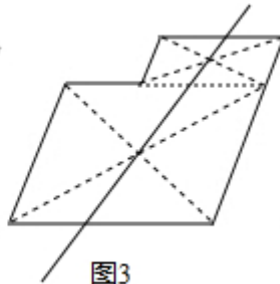
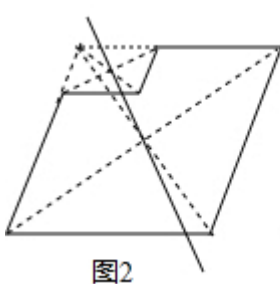

【例3】

1. 如图，在平行四边形 $ABCD$ 中， $AD=2AB$ ， F 是 AD 的中点，作 $CE \perp AB$ ，垂足 E 在线段 AB 上，连接 EF 、 CF ，则下列结论中一定成立的是_____。

- ① $\angle DCF = \frac{1}{2} \angle BCD$ ；② $EF = CF$ ；③ $S_{\triangle BEC} = 2S_{\triangle CEF}$ ；④ $\angle DFE = 3\angle AEF$

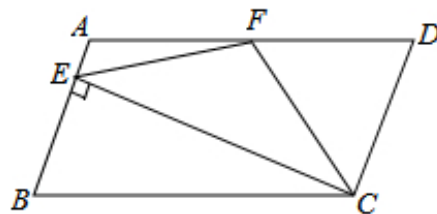

2. 如图， $\square ABCD$ 的对角线 AC 、 BD 交于点 O ， AE 平分 $\angle BAD$ 交 BC 于点 E ，且 $\angle ADC = 60^\circ$ ， $AB = \frac{1}{2}BC$ ，连接 OE 。下列结论：① $\angle CAD = 30^\circ$ ；② $S_{\square ABCD} = AB \cdot AC$ ；③ $OB = AB$ ；④ $OE = \frac{1}{4}BC$ ，其中成立的是_____。

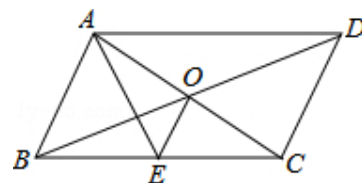

1.

【答案】 见解析

【解析】 ①②④

① $\because F$ 是 AD 的中点， $\therefore AF = FD$ ， \because 在 $\square ABCD$ 中， $AD = 2AB$ ， $\therefore AF = FD = CD$ ， $\therefore \angle DFC = \angle DCF$ ，

$\because AD \parallel BC$ ， $\therefore \angle DFC = \angle FCB$ ， $\therefore \angle DCF = \angle BCF$ ， $\therefore \angle DCF = \frac{1}{2} \angle BCD$ ，故此选项正确；

② 延长 EF ，交 CD 延长线于 M ， \because 四边形 $ABCD$ 是平行四边形， $\therefore AB \parallel CD \therefore \angle A = \angle MDF$ ， $\because F$ 为 AD 中点， $\therefore AF = FD$ ，

在 $\triangle AEF$ 和 $\triangle DFM$ 中，
$$\begin{cases} \angle A = \angle FDM \\ AF = DF \\ \angle AFE = \angle DFM \end{cases}$$
， $\therefore \triangle AEF \cong \triangle DFM (ASA)$ ，

$\therefore FE = MF$ ， $\angle AEF = \angle M$ ， $\because CE \perp AB$ ， $\therefore \angle AEC = 90^\circ$ ， $\therefore \angle AEC = \angle ECD = 90^\circ$ ， $\therefore FM = EF$ ， $\therefore FC = FM$ ，故②正确；

③ $\because EF = FM$ ， $\therefore S_{\triangle EFC} = S_{\triangle CFM}$ ， $\because MC > BE$ ， $\therefore S_{\triangle BEC} < 2S_{\triangle EFC}$ 故 $S_{\triangle BEC} = 2S_{\triangle CEF}$ 错误；

④ 设 $\angle FEC = x$ ，则 $\angle FCE = x$ ， $\therefore \angle DCF = \angle DFC = 90^\circ - x$ ， $\therefore \angle EFC = 180^\circ - 2x$ ， $\therefore \angle EFD = 90^\circ - x + 180^\circ - 2x = 270^\circ - 3x$ ， $\therefore \angle AEF = 90^\circ - x$ ， $\therefore \angle DFE = 3\angle AEF$ ，故此选项正确。

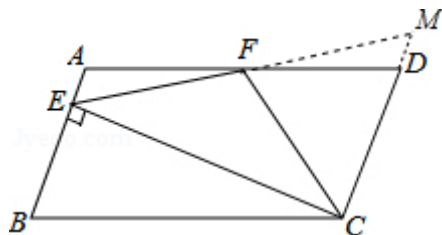

2.

【答案】见解析

【解析】①②④

∵ 四边形 $ABCD$ 是平行四边形, $\therefore \angle ABC = \angle ADC = 60^\circ$, $\angle BAD = 120^\circ$, $\therefore AE$ 平分 $\angle BAD$,
 $\therefore \angle BAE = \angle EAD = 60^\circ$. $\therefore \triangle ABE$ 是等边三角形, $\therefore AE = AB = BE$, $\therefore AB = \frac{1}{2}BC$, $\therefore AE = \frac{1}{2}BC$,
 $\therefore \angle BAC = 90^\circ$, $\therefore \angle CAD = 30^\circ$, 故①正确;
 $\therefore AC \perp AB$, $\therefore S_{\square ABCD} = AB \cdot AC$, 故②正确,
 $\therefore AB = \frac{1}{2}BC$, $OB = \frac{1}{2}BD$, $\therefore BD > BC$, $\therefore AB \neq OB$, 故③错误;
 $\therefore CE = BE$, $CO = OA$, $\therefore OE = \frac{1}{2}AB$, $\therefore OE = \frac{1}{4}BC$, 故④正确.

模块二、平行四边形的判定

知识集锦

平行四边形的判定:

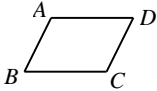
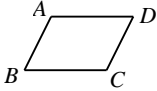
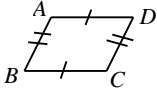
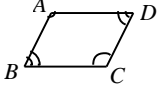
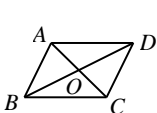
①定义: 两组对边分别平行的四边形是平行四边形		$\left. \begin{array}{l} AD \parallel BC \\ AB \parallel CD \end{array} \right\} \Rightarrow$ 四边形 $ABCD$ 是平行四边形
②一组对边平行且相等的四边形是平行四边形		$\left. \begin{array}{l} AB \parallel CD \\ AB = CD \end{array} \right\} \Rightarrow$ 四边形 $ABCD$ 是平行四边形
③两组对边分别相等的四边形是平行四边形		$\left. \begin{array}{l} AB = CD \\ AD = BC \end{array} \right\} \Rightarrow$ 四边形 $ABCD$ 是平行四边形
④两组对角分别相等的四边形是平行四边形		$\left. \begin{array}{l} \angle A = \angle C \\ \angle B = \angle D \end{array} \right\} \Rightarrow$ 四边形 $ABCD$ 是平行四边形
⑤对角线互相平分的四边形是平行四边形		$\left. \begin{array}{l} OA = OC = \frac{1}{2}AC \\ OB = OD = \frac{1}{2}BD \end{array} \right\} \Rightarrow$ 四边形 $ABCD$ 是平行四边形

【例4】

1. 小敏不慎将一块平行四边形玻璃打碎成如图的四块，为了能在商店配到一块与原来相同的平行四边形玻璃，他带了两块碎玻璃，其编号应该是（ ）

- A. ①, ② B. ①, ④ C. ③, ④ D. ②, ③

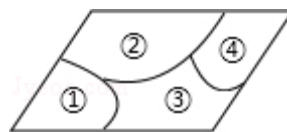

2. 已知四边形 $ABCD$ ，从下列条件中：① $AD \parallel BC$ ；② $AB \parallel CD$ ；③ $AB=CD$ ；④ $AD=BC$ ；⑤ $\angle A=\angle C$ ；⑥ $\angle B=\angle D$ ；任取其中两个，可以得出“四边形 $ABCD$ 是平行四边形 $ABCD$ ”这一结论的情况有（ ）

- A. 4种 B. 9种 C. 13种 D. 15种

1.

【答案】D

2.

【答案】B

【例5】

对于下列说法，正确的请给出证明，错误的请举出反例。

- (1) 一组对边平行，一组对角相等的四边形是平行四边形.
- (2) 一组对边平行，另一组对边相等的四边形是平行四边形.
- (3) 一组对角相等，一条对角线平分另一条对角线的四边形是平行四边形.
- (4) 一组对边相等，一条对角线平分另一条对角线的四边形是平行四边形.
- (5) 一组对边相等，一组对角相等的四边形是平行四边形.

【解析】(1) 正确；

(2) 错误；反例：等腰梯形

(3) 错误；反例：如图， AC 垂直平分 BD ，即满足 $\angle ABC=\angle ADC$ ，但 $ABCD$ 不一定是平行四边形（ $ABCD$ 为筝形）

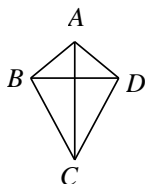

(4) 错误；反例，如图，任作线段 AB 并取其中点 O ，分别以 A 、 B 为圆心，作两个半径相等的圆，在圆上任取一点 C ，连接 CO 并延长使之与另一圆交于点 D ，四边形 $ACBD$ 满足条件但显然不是平行四边形

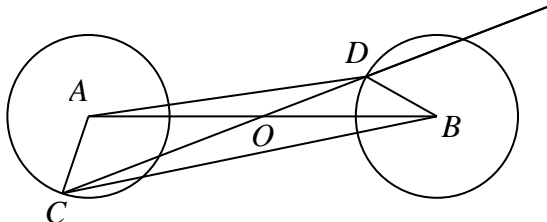

(5) 错误；反例，如图，作平行四边形 $ABCD$ ，以 A 为圆心 AC 为半径作圆并交 CD 于 E ，从而 $AC=AE$ ，把 $\triangle ADE$ 绕 A 点顺时针旋转使得 AE 与 AC 重合得到 $\triangle AD'E'$ ，则四边形 $ABE'D'$ 满足条件但显然不是平行四边形

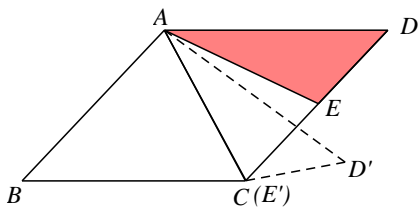

【例6】

1. 如图，在 $\triangle ABC$ 中， AD 是 BC 边的中线， E 是 AD 的中点，过 A 点作 $AF \parallel BC$ 交 BE 的延长线于点 F ，连接 CF 。试说明：四边形 $ADCF$ 是平行四边形。

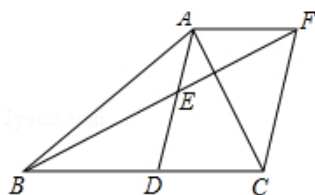

2. 如图，四边形 $ABCD$ 中，对角线 AC, BD 相交于点 O ，点 E, F 分别在线段 OA, OC 上，且 $OB = OD$ ， $\angle 1 = \angle 2$ ， $AE = CF$ ，证明：四边形 $ABCD$ 是平行四边形。

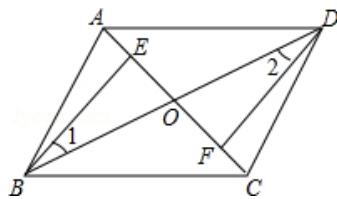

1.

【答案】见解析

【解析】 $\because AF \parallel BC$ ， $\therefore \angle AFE = \angle EBD$ ， $\because E$ 是 AD 的中点， $\therefore AE = DE$ ，在 $\triangle AEF$ 和 $\triangle DEB$ 中

$$\begin{cases} \angle AFE = \angle EBD \\ \angle AEF = \angle BED, \therefore \triangle AEF \cong \triangle DEB (AAS), \therefore AF = BD, \\ AE = ED \end{cases}$$

$\because AD$ 是 BC 边的中线， $\therefore BD = CD$ ， $\therefore AF = DC$ 又
 $\because AF \parallel BC$ ， \therefore 四边形 $ADCF$ 是平行四边形。

2.

【答案】见解析

【解析】 $\because \angle EOB$ 与 $\angle FOD$ 是对顶角， $\therefore \angle EOB = \angle FOD$ ，

$$\text{在 } \triangle BEO \text{ 和 } \triangle DFO \text{ 中 } \begin{cases} \angle 1 = \angle 2 \\ OB = OD \\ \angle EOB = \angle FOD \end{cases}$$

$\therefore \triangle BEO \cong \triangle DFO (ASA)$ ； $\therefore OE = OF$ ，

$\because AE = CF$ ， $\therefore OA = OC$ ，

$\because OB = OD$ ， \therefore 四边形 $ABCD$ 为平行四边形。

【例7】

如图, 四边形 $ABCD$ 的对角线 AC 、 BD 交于点 P , 过点 P 作直线交 AD 于点 E , 交 BC 于点 F . 若 $PE=PF$, 且 $AP+AE=CP+CF$. 求证: 四边形 $ABCD$ 是平行四边形.

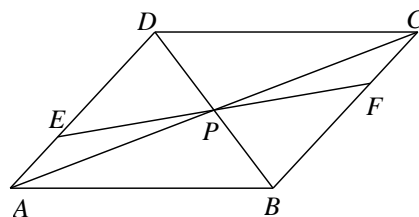

【解析】 延长 AC , 在 C 上方取 N , A 下方取 M , 使 $AM=AE$, $CN=CF$, 则由已知可得 $PM=PN$, 易证 $\triangle PME \cong \triangle PNF$, 且 $\triangle AME$, $\triangle CNF$ 都是等腰三角形. $\therefore \angle M = \angle N$, $\angle MEP = \angle NFP$
 $\therefore \angle AEP = \angle PFC \therefore AD \parallel BC$, 可证得 $\triangle PAE \cong \triangle PCF$, 得 $PA=PC$, 再证 $\triangle PED \cong \triangle PFB$. 得 $PB=PD$.

$\therefore ABCD$ 为平行四边形.

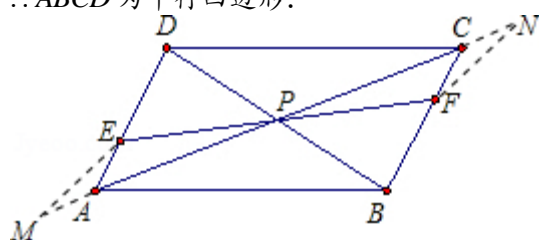

笔记整理

课后练习

1.

(1) E 为 $\square ABCD$ 边 AD 上一点, 将 $\triangle ABE$ 沿 BE 翻折得到 $\triangle FBE$, 点 F 在 BD 上, 且 $EF=DF$. 若 $\angle C=52^\circ$, 那么 $\angle ABE=$ _____.

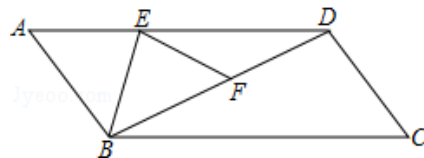

【答案】 51°

(2) 如图, 在平行四边形 $ABCD$ 中, $AB=4$, $BC=5$, $\angle ABC=60^\circ$, 平行四边形 $ABCD$ 的对角线 AC 、 BD 交于点 O , 过点 O 作 $OE \perp AD$, 则 $OE=$ _____.

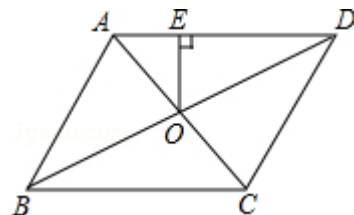

【答案】 $\sqrt{3}$

(3) 如图, 在平行四边形 $ABCD$ 中, $AD=2AB$, $AH \perp CD$ 于 H , M 为 AD 的中点, $MN \parallel AB$, 连接 NH , 如果 $\angle D=68^\circ$, 则 $\angle CHN=$ _____.

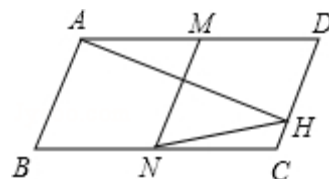

【答案】 56°

2.

如图, 在 $\square ABCD$ 中, $AD=2AB$, F 是 AD 的中点, 作 $CE \perp AB$, 垂足 E 在线段 AB 上, 连接 EF 、 CF , 求证 (1) $EF=CF$ (2) $\angle DFE = 3\angle AEF$.

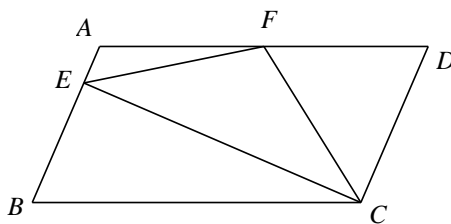

【解析】 \because 四边形 $ABCD$ 是平行四边形, $\therefore AB=CD$, $AD \parallel BC$, $\therefore \angle DFC = \angle BCF$,

$\because AD=2AB$, F 是 AD 的中点, $\therefore AF=DF=CD$,

$\therefore \angle DFC = \angle DCF$,

连接 CF 并延长交 BA 的延长线于 G , 如图所示:

$\because F$ 是 AD 的中点, $AB \parallel CD$, $\therefore CF=GF$,

$\because CE \perp AB$, $\therefore \angle CEG = 90^\circ$, $\therefore EF = \frac{1}{2}CG = CF = GF$,

$\because EF=GF$, $\therefore \angle G = \angle FEG$,

$\because AB \parallel CD$, $\therefore \angle G = \angle DFC = \angle DCF = \angle FEG$,

$\therefore \angle CFE = \angle G + \angle FEG = 2\angle FEG$, $\angle DFC = \angle FEG$, $\therefore \angle DFE = \angle CFE + \angle DFC = 3\angle AEF$.

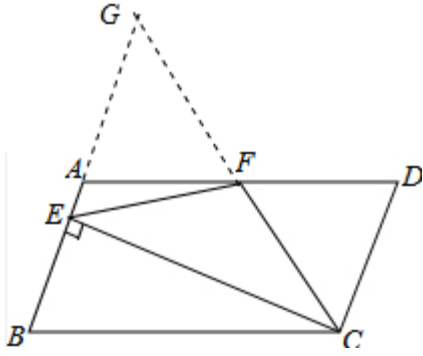

3.

如图，已知 $\square ABCD$ ，以 AC 为边在两侧各作一个正三角形 ACP ， ACQ 。求证：四边形 $BPDQ$ 为平行四边形。

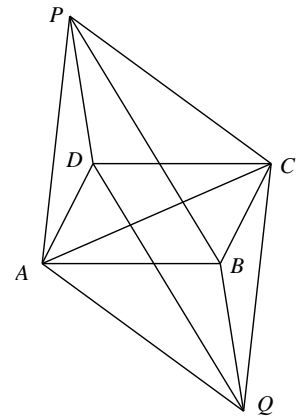

【解析】 $\because \triangle APC$ 、 $\triangle ACQ$ 为等边三角形， $\therefore \angle PAC = \angle ACQ = 60^\circ$ ，
 $AP = CQ = AC$ ， $\therefore AP \parallel CQ$ ，
 又 $\because ABCD$ 为平行四边形， $\therefore AD = BC$ 且 $AD \parallel BC$ ， $\angle DAC = \angle ACB$ ，
 $\therefore \angle PAC - \angle DAC = \angle ACQ - \angle ACB$ ，即： $\angle DAP = \angle QCB$ ，
 在 $\triangle DAP$ 和 $\triangle QCB$ 中， $AD = BC$ ， $\angle DAP = \angle QCB$ ， $AP = CQ$ ，
 $\therefore \triangle DAP \cong \triangle QCB$ ， $\therefore DP = QB$ ①，
 同理， $\angle ACP = \angle QAC = 60^\circ$ ， $AQ = PC = AC$ ， $\angle ACB + \angle ACP = \angle DAC + \angle QAC$ ，
 即： $\angle DAQ = \angle PCB$ ，
 在 $\triangle DAQ$ 和 $\triangle BCP$ 中， $\angle DAQ = \angle PCB$ ， $AQ = PC$ ， $AD = CB$ ，
 $\therefore \triangle DAQ \cong \triangle BCP$ ， $\therefore BP = QD$ ②，
 由①、②，四边形 $PDQB$ 是平行四边形。

4.

(锦江区零诊) 如图，在 $Rt\triangle ABC$ 中， $\angle ACB = 90^\circ$ ，点 D ， E 分别是边 AB ， AC 的中点，连接 DE ， DC ，过点 A 作 $AF \parallel DC$ 交 DE 的延长线于点 F ，连接 CF 。

- (1) 求证： $DE = FE$ ；
- (2) 求证：四边形 $BCFD$ 是平行四边形；
- (3) 若 $AB = 6$ ， $\angle BAC = 30^\circ$ ，求四边形 $ADCF$ 的面积。

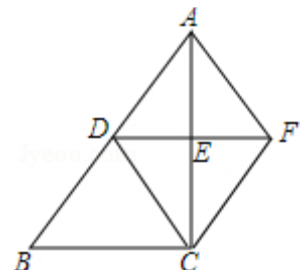

【解析】(1) 证明: $\because AF \parallel CD$, $\therefore \angle AFE = \angle CDE$, $\because AE = EC$, $\angle AEF = \angle DEC$,
 $\therefore \triangle AEF \cong \triangle CED$, $\therefore DE = EF$.

(2) $\because AD = DB$, $AE = EC$, $\therefore DE \parallel BC$, $DE = \frac{1}{2}BC$, $\because DE = EF$, $\therefore BC = DF$,
 \therefore 四边形 $BCFD$ 是平行四边形.

(3) 在 $\text{Rt}\triangle ABC$ 中, $AB = 6$, $\angle BAC = 30^\circ$, $\therefore BC = \frac{1}{2}AB = 3$, $AC = 3\sqrt{3}$,
 $\therefore DE = EF = \frac{3}{2}$, $\because DE \parallel BC$, $\therefore \angle AED = \angle ACB = 90^\circ$, $\therefore AC \perp DF$,

$$\therefore S_{\text{四边形}ADCF} = \frac{1}{2} \cdot AC \cdot DF = \frac{1}{2} \times 3\sqrt{3} \times 3 = \frac{9\sqrt{3}}{2}$$

第六讲、菱形与矩形

模块一、菱形的性质和判定

知识集锦

菱形的性质和判定：

1. **定义：**有一组邻边相等的平行四边形是菱形.
2. **性质：**菱形是特殊的平行四边形，具有平行四边形的一切性质，此外，还具有下述性质：
性质 1：菱形的四条边相等.
性质 2：菱形的对角线互相垂直平分.
性质 3：菱形的对角线平分一组对角.
性质 4：菱形是轴对称图形，对称轴是两条对角线所在直线.
另外，由菱形的性质可以得出：
(1) 菱形的面积除了可以用平行四边形面积的求法外，还可用对角线乘积的一半来计算.
(2) 菱形的对角线把菱形分成四个小的直角三角形.
3. **判定：**(1) 有一组邻边相等的平行四边形是菱形.
(2) 两条对角线互相垂直的平行四边形是菱形.
(3) 四条边相等的四边形是菱形.
(4) 一条对角线平分一组对角的平行四边形是菱形.

【教师备课提示】各位老师在讲解菱形的面积时可以进行拓展，就是对角线互相垂直的四边形的性质：

- (1) 四边形面积等于对角线乘积的一半；即 $S_{ABCD} = \frac{1}{2} AC \cdot BD$
- (2) 四边形对边的平方和相等. 即 $AB^2 + CD^2 = AD^2 + BC^2$

【例1】

1. 如图，菱形 $ABCD$ 的对角线 AC, BD 相交于 O 点， E, F 分别是 AB, BC 边上的中点，连接 EF . 若 $EF = \sqrt{3}$ ， $BD=4$ ，则菱形 $ABCD$ 的周长为 ()
A. 4 B. $4\sqrt{6}$ C. $4\sqrt{7}$ D. 28

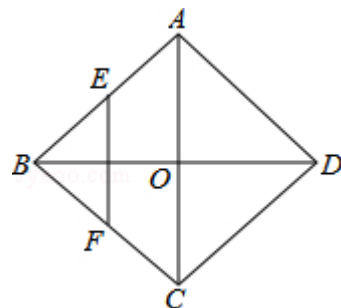

2. 如图，四边形 $ABCD$ 是菱形， $AC=8$ ， $DB=6$ ， $DH \perp AB$ 于点 H ，则 $DH=$ _____.

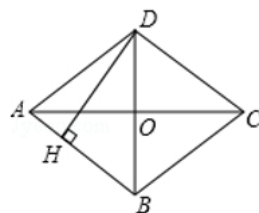

3. 菱形的一个内角为 60° ，一条对角线长度为 $2\sqrt{3}$ ，则另一条对角线长度为_____.

【答案】 1. C 2. $\frac{24}{5}$ 3. 2 或 6

【解析】 2. \because 四边形 $ABCD$ 是菱形, $\therefore OA=OC=4$, $OB=OD=3$, $AC \perp BD$,

在 $Rt\triangle AOB$ 中, $AB = \sqrt{3^2 + 4^2} = 5$, $\therefore S_{\text{菱形}ABCD} = \frac{1}{2} \cdot AC \cdot BD$, $S_{\text{菱形}ABCD} = DH \cdot AB$,

$\therefore DH \cdot 5 = \frac{1}{2} \cdot 6 \cdot 8$, $\therefore DH = \frac{24}{5}$.

【例2】

1. 如图, 菱形 $ABCD$ 中, AC 交 BD 于 O , $DE \perp BC$ 于 E , 连接 OE , 若 $\angle ABC = 140^\circ$, 则 $\angle OED =$ _____.

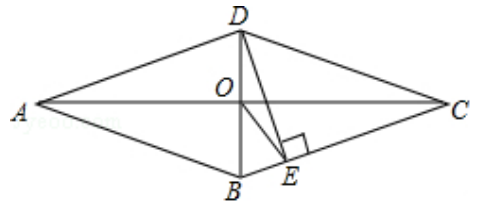

【解析】 \because 四边形 $ABCD$ 是菱形, $\therefore DO=OB$, $\because DE \perp BC$ 于 E , $\therefore OE$ 为直角三角形 BED 斜边上的

中线, $\therefore OE = \frac{1}{2}BD$, $\therefore OB=OE$, $\therefore \angle OBE = \angle OEB$, $\because \angle ABC = 140^\circ$, $\therefore \angle OBE = 70^\circ$,

$\therefore \angle OED = 90^\circ - 70^\circ = 20^\circ$,

2. 如图, 在菱形 $ABCD$ 中, 点 E 是 AB 上的一点, 连接 DE 交 AC 于点 O , 连接 BO , 且 $\angle AED = 50^\circ$, 则 $\angle CBO =$ _____度.

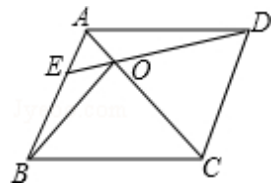

【答案】 50°

3. (青羊区零诊) 如图, 菱形 $ABCD$ 中, E 、 F 分别是 BC 、 CD 的中点, 过点 E 作 $EG \perp AD$ 于 G , 连接 GF , 若 $\angle A = 70^\circ$, 则 $\angle DGF$ 的度数为_____.

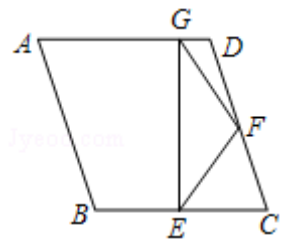

【解析】 如图, 延长 AD 、 EF 相交于点 H , $\because F$ 是 CD 的中点, $\therefore CF = DF$, \because 菱形对边 $AD \parallel BC$,

$\therefore \angle H = \angle CEF$, 在 $\triangle CEF$ 和 $\triangle DHF$ 中, $\begin{cases} \angle CEF = \angle H \\ \angle CFE = \angle DFH \\ CF = DF \end{cases}$, $\therefore \triangle CEF \cong \triangle DHF (AAS)$,

$\therefore EF = FH$, $\because EG \perp AD$, $\therefore GF = FH$, $\therefore \angle DGF = \angle H$, \because 四边形 $ABCD$ 是菱形,

$\therefore \angle C = \angle A = 70^\circ$, \because 菱形 $ABCD$ 中, E 、 F 分别是 BC 、 CD 的中点, $\therefore CE = CF$,

在 $\triangle CEF$ 中, $\angle CEF = \frac{1}{2}(180^\circ - 70^\circ) = 55^\circ$, $\therefore \angle DGF = \angle H = \angle CEF = 55^\circ$.

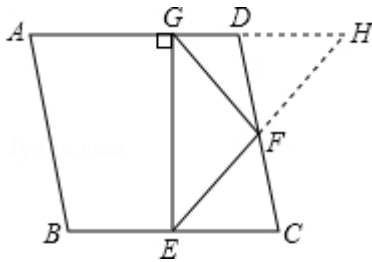

【例3】

1. 四个点 A, B, C, D 在同一平面内, 从① $AB \parallel CD$; ② $AB=CD$; ③ $AC \perp BD$; ④ $AD=BC$; ⑤ $AD \parallel BC$, 这五个条件中任选三个, 能使四边形 $ABCD$ 是菱形的选法有 ()

- A. 1种 B. 2种 C. 3种 D. 4种

【答案】 D, ①②③; ①③⑤; ③④⑤; ②③④可以判定

2. 如图, 由两个长为 10, 宽为 2 的矩形叠合而得到四边形 $ABCD$, 则四边形 $ABCD$ 面积的最大值为_____.

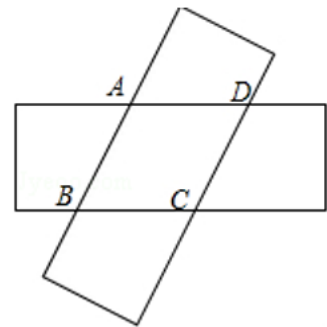

【解析】如图, 菱形的一条对角线与矩形的对角线重合时, 面积最大, 设 $AB=BC=x$, 则 $BE=10-x$, 在 $Rt\triangle BCE$ 中, $BC^2 = BE^2 + CE^2$, 即 $x^2 = (10-x)^2 + 2^2$, 解得 $x = \frac{26}{5}$, 所以 $S_{\text{菱形}ABCD} = \frac{26}{5} \times 2 = \frac{52}{5}$.

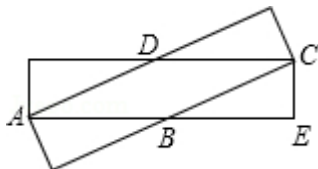

3. 已知: 如图, 已知 AD 是 $Rt\triangle ABC$ 斜边 BC 上的高, $\angle B$ 的平分线交 AD 于 M 交 AC 于 E , $\angle DAC$ 的平分线交 ME 于 O , 交 CD 于 N . 求证: 四边形 $AMNE$ 是菱形.

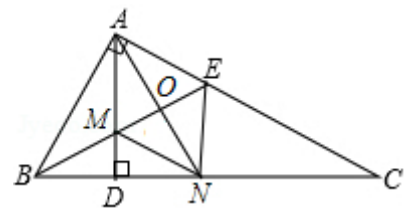

【解析】 $\because BE$ 平分 $\angle ABC$ 交 AD 于 M , 交 AC 于 E , $\therefore \angle ABE = \angle DBM$,
 $\because AD$ 是 $Rt\triangle ABC$ 斜边 BC 上的高, $\therefore \angle BAC = \angle ADB = 90^\circ$, $\therefore \angle AEM = \angle BMD$,
 $\therefore \angle AME = \angle BMD$, $\therefore \angle AEM = \angle AME$, $\therefore AE = AM$,
 $\because \angle DAC$ 的平分线交 CD 于 N , $\therefore \angle MAN = \angle NAE$, $AN \perp ME$, 且 AN 平分 ME ,
 在 $\triangle BAO$ 和 $\triangle BNO$ 中, $\begin{cases} \angle ABO = \angle NBO \\ BO = BO \\ \angle AOB = \angle NOB = 90^\circ \end{cases}$, $\therefore \triangle ABO \cong \triangle BNO$ (ASA), $\therefore AO = NO$, $\therefore AN$
 和 ME 互相垂直平分, \therefore 四边形 $AMNE$ 是菱形.

模块二、矩形的性质和判定

知识集锦

矩形的性质和判定：

1. **定义：**有一个角是直角的平行四边形是矩形.

2. **性质：**矩形是特殊的平行四边形，具有平行四边形的一切性质，此外，还具有下述性质：

性质 1：矩形的四个内角都相等，且为 90° .

性质 2：矩形的两条对角线相等.

性质 3：矩形是轴对称图形，对称轴是一组对边中点的连线所在的直线.

另外，由矩形的性质可以得出：(1) 直角三角形斜边上的中线等于斜边的一半；(2) 矩形的对角线把矩形分成四个小的等腰三角形.

3. 判定：

(1) 有一个角是直角的平行四边形是矩形；

(2) 对角线相等的平行四边形是矩形.

(3) 有三个角是 90° 的四边形是矩形.

另外，存在一点到两对对顶点的距离的平方和相等的平行四边形是矩形.

【例4】

1. 如图，点 O 是矩形 $ABCD$ 的对角线 AC 的中点， $OM \parallel AB$ 交 AD 于点 M ，若 $OM=3$ ， $BC=10$ ，则 OB 的长为 ()

- A. 5 B. 4 C. $\frac{\sqrt{34}}{2}$ D. $\sqrt{34}$

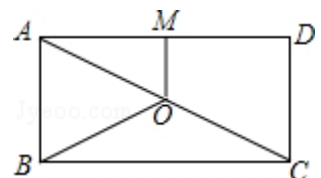

【答案】D

2. 如图，矩形 $ABCD$ 中，对角线 AC 、 BD 交于点 O ，点 E 是 BC 上一点，且 $AB=BE$ ， $\angle 1=15^\circ$ ，则 $\angle 2=$ _____.

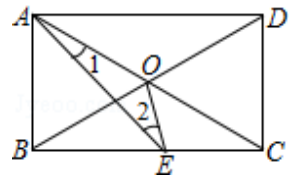

【答案】 30°

【例5】

1. P 为矩形 $ABCD$ 内一点，已知 $PA=3$ ， $PB=4$ ， $PC=5$ ，则 PD 的长为_____.

【答案】 $3\sqrt{2}$

2. 如图, 矩形 $ABCD$ 中, 对角线 AC 与 BD 相交于点 O , P 为 AD 上的动点, 过点 P 作 $PM \perp AC$, $PN \perp BD$, 垂足分别为 M 、 N , 若 $AB=m$, $BC=n$, 则 $PM+PN=(\quad)$

- A. $\frac{m+n}{2}$ B. $\frac{mn}{m+n}$ C. $\frac{mn}{\sqrt{m^2+n^2}}$ D. $\frac{n}{m}$

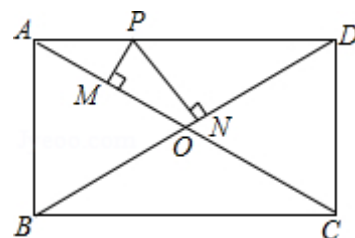

【解析】连接 OP , 如图所示: \because 四边形 $ABCD$ 是矩形, $\therefore \angle ABC = 90^\circ$, $OA = \frac{1}{2}AC$, $OD = \frac{1}{2}BD$, $AC = BD$,

$$\therefore OA = OD, \quad AC = \sqrt{AB^2 + BC^2} = \sqrt{m^2 + n^2}, \quad \therefore OA = OD = \frac{\sqrt{m^2 + n^2}}{2},$$

$\therefore \triangle OAP$ 的面积 + $\triangle ODP$ 的面积 = $\triangle AOD$ 的面积 = $\frac{1}{4}$ 矩形 $ABCD$ 的面积,

$$\text{即 } \frac{1}{2}OA \cdot PM + \frac{1}{2}OD \cdot PN = \frac{1}{2}OA(PM + PN) = \frac{1}{4}AB \cdot BC = \frac{1}{4}mn,$$

$$\therefore PM + PN = \frac{mn}{2OA} = \frac{mn}{\sqrt{m^2 + n^2}}, \text{ 故选: C.}$$

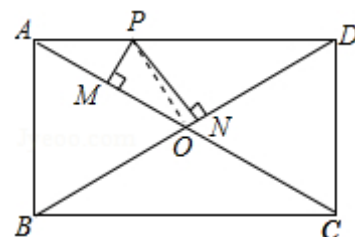

3. 如图, 在 $Rt\triangle ABC$ 中, $\angle ACB = 90^\circ$, $AC=6$, $BC=8$, D 是 AB 上一动点, 过点 D 作 $DE \perp AC$ 于点 E , $DF \perp BC$ 于点 F , 连接 EF , 则线段 EF 的最小值是 (\quad)

- A. 5 B. 4.8 C. 4.6 D. 4.4

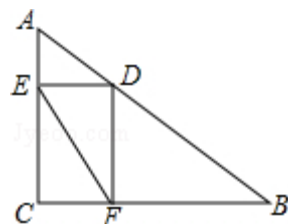

【解析】如图, 连接 CD . $\because \angle ACB = 90^\circ$, $AC=6$, $BC=8$, $\therefore AB = \sqrt{AC^2 + BC^2} = 10$,

$\because DE \perp AC$, $DF \perp BC$, $\angle C = 90^\circ$, \therefore 四边形 $CFED$ 是矩形, $\therefore EF = CD$,

由垂线段最短可得 $CD \perp AB$ 时, 线段 EF 的值最小, 此时, $S_{\triangle ABC} = \frac{1}{2}BC \cdot AC = \frac{1}{2}AB \cdot CD$,

解得 $CD = 4.8$, $\therefore EF = 4.8$. 故选: B.

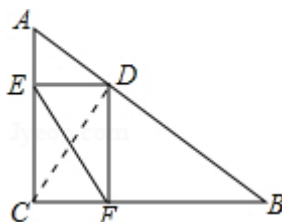

【例6】

如图，已知四边形 $ABCD$ 、四边形 $ABFE$ 都是平行四边形，联结 FC 、 ED 、 EC ，且 $\angle FEC = \angle ABC$ 。求证：四边形 $CDEF$ 是矩形。

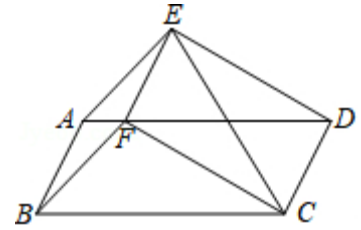

【解析】 \because 四边形 $ABCD$ 是平行四边形， $\therefore AB \parallel CD$ ， $AB = CD$ ，
 \because 四边形 $ABFE$ 是平行四边形， $\therefore AB \parallel EF$ ， $AB = EF$ ，
 $\therefore CD \parallel EF$ ， $CD = EF$ ， \therefore 四边形 $CDEF$ 是平行四边形，
 记 EC 与 FD 的交点记作点 O ，
 \because 四边形 $ABCD$ 是平行四边形， $\therefore \angle ABC = \angle ADC$ ，
 $\because \angle FEC = \angle ABC$ ， $\therefore \angle FEC = \angle ADC$ ，
 $\because CD \parallel EF$ ， $\therefore \angle FEC = \angle ECD$ ， $\therefore \angle ECD = \angle ADC$ ，
 $\therefore CO = DO$ ，又 $CO = \frac{1}{2}CE$ ， $DO = \frac{1}{2}DF$ ， $\therefore CE = DF$ ，
 \therefore 四边形 $CDEF$ 是矩形。

模块三、矩形常见的翻折问题

【例7】

1. 已知，如图所示，折叠长方形的一边 AD ，使点 D 落在 BC 边的点 F 处，如果 $AB=8\text{cm}$ ， $BC=10\text{cm}$ ，求 FC 与 EC 的长。

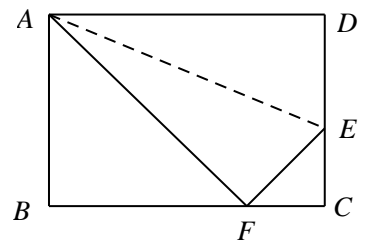

【答案】 $FC = 4\text{cm}$ ； $EC = 3\text{cm}$

2. 如下左图，已知矩形 $ABCD$ 沿着直线 BD 折叠，使点 C 落在 C' 处， BC' 交 AD 于 E ， $AD=16$ ， $AB=8$ ，求 DE 的长。

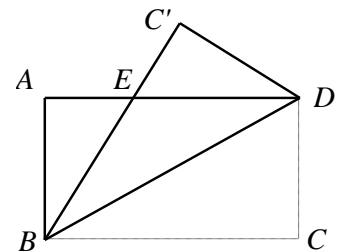

【答案】 10

3. (石室联中半期) 如图, 矩形纸片 $ABCD$ ($AD > AB$) 中, 将它折叠, 使点 A 与 C 重合, 折痕 EF 交 AD 于 E , 交 BC 于 F , 交 AC 于 O , 连结 AF , CE , 若 $AB=4$, $EF=2\sqrt{5}$, 求四边形 $AECF$ 的面积.

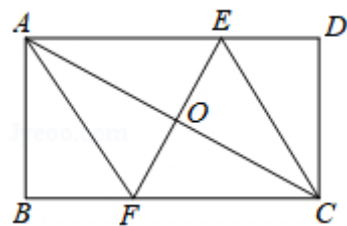

【答案】20

巅峰挑战

如图，在矩形纸片 $ABCD$ 中， $AB=6$ ， $BC=8$ 。把 $\triangle BCD$ 沿对角线 BD 折叠，使点 C 落在 C' 处， BC' 交 AD 于点 G ； E 、 F 分别是 $C'D$ 和 BD 上的点，线段 EF 交 AD 于点 H ，把 $\triangle FDE$ 沿 EF 折叠，使点 D 落在 D' 处，点 D' 恰好与点 A 重合。

(1) 求证： $\triangle ABG \cong \triangle C'DG$ ；

(2) 求 GH 的长。

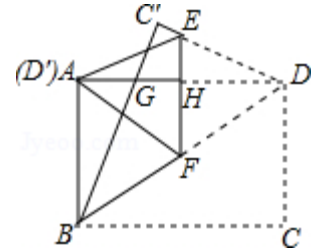

【解析】(1) $\because \triangle BDC'$ 由 $\triangle BDC$ 翻折而成， $\therefore \angle C = \angle BAG = 90^\circ$ ， $C'D = AB = CD$ ， $\angle AGB = \angle DGC'$ ， $\therefore \angle ABG = \angle ADE$ ，

在 $\triangle ABG$ 与 $\triangle C'DG$ 中， $\because \begin{cases} \angle BAD = \angle C' \\ AB = C'D \\ \angle ABG = \angle ADC' \end{cases}$ ， $\therefore \triangle ABG \cong \triangle C'DG (AAS)$ ；

(2) 由 (1) 可知 $\triangle ABG \cong \triangle C'DG$ ， $\therefore GD = GB$ ， $\therefore AG + GB = AD$ ，
 设 $AG = x$ ，则 $GB = 8 - x$ ，在 $\text{Rt}\triangle ABG$ 中， $\because AB^2 + AG^2 = BG^2$ ，即 $6^2 + x^2 = (8 - x)^2$ ，
 解得 $x = \frac{7}{4}$ ， $\therefore AG = \frac{7}{4}$ ，又 $\because AH = \frac{1}{2}AD = 4$ ， $\therefore GH = 4 - \frac{7}{4} = \frac{9}{4}$ 。

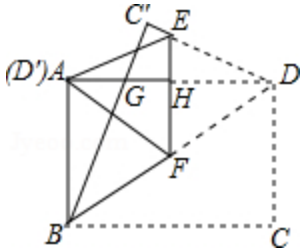

笔记整理

课后练习

1.

(1) 如图，在菱形 $ABCD$ 中， $AC=6\text{cm}$ ， $BD=8\text{cm}$ ，则菱形 $ABCD$ 的高 AE 为_____ cm 。

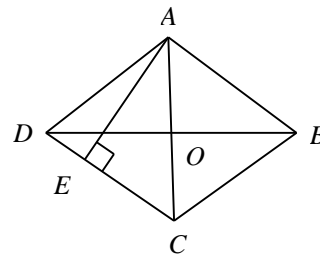

【解答】 \because 四边形 $ABCD$ 是菱形， $\therefore AC$ 、 BD 互相垂直平分，

$$\therefore BO = \frac{1}{2}BD = \frac{1}{2} \times 8 = 4(\text{cm}), \quad CO = \frac{1}{2}AC = \frac{1}{2} \times 6 = 3(\text{cm}),$$

在 $\triangle BCO$ 中，由勾股定理，可得 $BC = \sqrt{BO^2 + CO^2} = \sqrt{4^2 + 3^2} = 5(\text{cm})$

$$\because AE \perp BC, \therefore AE \cdot BC = AC \cdot BO, \therefore AE = \frac{AC \cdot BO}{BC} = \frac{6 \times 4}{5} = \frac{24}{5}(\text{cm})$$

即菱形 $ABCD$ 的高 AE 为 $\frac{24}{5}\text{cm}$. 故答案为: $\frac{24}{5}$.

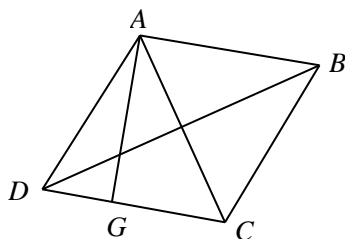

(2) 如图，在菱形 $ABCD$ 中，对角线 AC 与 BD 相交于点 O ， $OE \perp AB$ ，垂足为 E ，若 $\angle ADC=120^\circ$ ，则 $\angle AOE=$ _____。

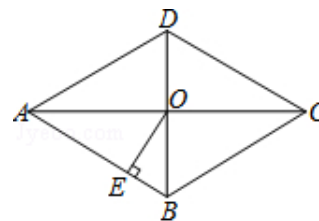

【解答】在菱形 $ABCD$ 中， $\angle ADC=120^\circ$ ， $\therefore \angle BAD=180^\circ-120^\circ=60^\circ$ ，

$$\therefore \angle BAO = \frac{1}{2}\angle BAD = \frac{1}{2} \times 60^\circ = 30^\circ, \because OE \perp AB, \therefore \angle AOE = 90^\circ - \angle BAO = 90^\circ - 30^\circ = 60^\circ$$

故答案为: 60° 。

- (3) 如图, 菱形 $ABCD$ 中, $AB=3$, $DF=1$, $\angle DAB=60^\circ$, $\angle EFG=15^\circ$, $FG \perp BC$, 则 $AE=$ ()
- A. $1+\sqrt{2}$ B. $\sqrt{6}$ C. $2\sqrt{3}-1$ D. $1+\sqrt{3}$

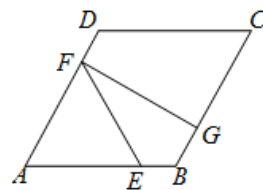

【解答】过 $FH \perp AB$, 垂足为 H .

\because 四边形 $ABCD$ 是菱形, $\therefore AD=AB=3$,

$\because DF=1$, $\therefore AF=AD-FD=2$,

$\because \angle DAB=60^\circ$, $\therefore \angle AFH=30^\circ$, $\therefore AH=1$, $FH=\sqrt{3}$,

又 $\because \angle EFG=15^\circ$, $\therefore \angle EFH = \angle AFG - \angle AFH - \angle EFG = 90^\circ - 30^\circ - 15^\circ = 45^\circ$,

$\therefore \triangle FHE$ 是等腰直角三角形, $\therefore HE = FH = \sqrt{3}$, $\therefore AE = AH + HE = 1 + \sqrt{3}$, 故选 D .

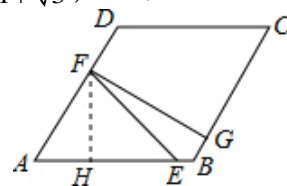

2.

如图, 在 $\triangle ABC$ 中, AD 是 BC 边上的中线, E 是 AD 的中点, 过点 A 作 BC 的平行线交 BE 的延长线于点 F , 连接 CF .

(1) 求证: $AF=DC$;

(2) 若 $AB \perp AC$, 试判断四边形 $ADCF$ 的形状, 并证明你的结论.

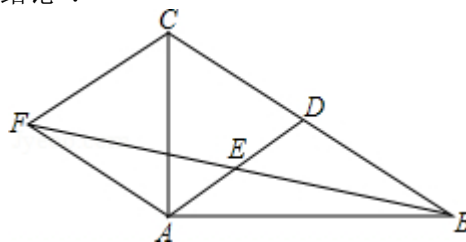

【解析】(1) 证明: $\because AF \parallel BC$, $\therefore \angle AFE = \angle DBE$, $\because E$ 是 AD 的中点, AD 是 BC 边上的中线,

$$\therefore AE = DE, \quad BD = CD, \quad \text{在 } \triangle AFE \text{ 和 } \triangle DBE \text{ 中} \begin{cases} \angle AFE = \angle DBE \\ \angle FEA = \angle BED \\ AE = DE \end{cases} \therefore \triangle AFE \cong \triangle DBE (AAS),$$

$\therefore AF = BD$, $\therefore AF = DC$.

(2) 四边形 $ADCF$ 是菱形,

证明: $AF \parallel BC$, $AF = DC$, \therefore 四边形 $ADCF$ 是平行四边形,

$\because AC \perp AB$, AD 是斜边 BC 的中线, $\therefore AD = \frac{1}{2}BC = DC$, \therefore 平行四边形 $ADCF$ 是菱形.

3.

(金牛区零诊) 已知: 如图, 菱形 $ABCD$ 的对角线 AC 、 BD 相交于点 O , $BE \parallel AC$, $\angle DBC = \angle BCE$. 求证: 四边形 $OBEC$ 是矩形.

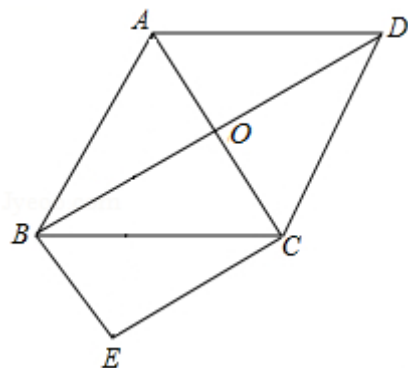

【解析】 $\because \angle DBC = \angle BCE, \therefore CE \parallel DB, \because BE \parallel AC, CE \parallel DB, \therefore$ 四边形 $OBEC$ 是平行四边形, 又 \because 四边形 $ABCD$ 是菱形, $\therefore AC \perp BD, \therefore \angle AOB = 90^\circ, \therefore$ 平行四边形 $OBEC$ 是矩形

4.

(1) 如图, 已知 $\square ABCD$, 以 AC 为边在两侧各作一个正三角形 ACP, ACQ . 求证: 四边形 $BPDQ$ 为平行 1. 如图, 已知点 E 为矩形 $ABCD$ 边 BC 上一点, 且 D 到 AE 的距离 DF 等于 DC , 下列结论: ① $\angle AEB = 2\angle EDC$; ② $AE = BC$; ③ $AF = AB$; ④ 若 $BC = \sqrt{2}DC$, 则点 F 在线段 BC 的垂直平分线上, 其中正确结论的个数为 ()

- A. 1 B. 2 C. 3 D. 4

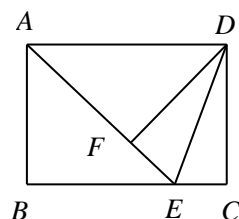

【答案】C

(2) (金牛区零诊) 如图, 在矩形 $ABCD$ 中, $BC = \sqrt{2}AB$, $\angle ADC$ 的平分线交边 BC 于点 E , $AH \perp DE$ 于点 H , 连接 CH 并延长交边 AB 于点 F , 连接 AE 交 CF 于点 O , 则 $\frac{OH}{AE}$ 的值是_____.

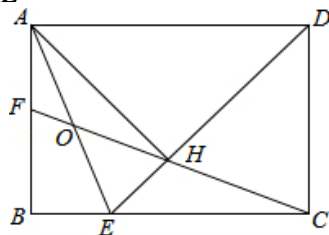

【解析】在矩形 $ABCD$ 中, $AD = BC = \sqrt{2}AB = \sqrt{2}CD, \therefore DE$ 平分 $\angle ADC, \therefore \angle ADE = \angle CDE = 45^\circ, \therefore AH \perp DE, \therefore \triangle ADH$ 是等腰直角三角形, $\therefore AD = \sqrt{2}AB, \therefore AH = AB = CD, \therefore \triangle DEC$ 是等腰直角三角形, $\therefore DE = \sqrt{2}CD, \therefore AD = DE, \therefore \angle AEH = 67.5^\circ, \therefore \angle EAH = 22.5^\circ, \therefore DH = CD, \angle EDC = 45^\circ, \therefore \angle DHC = 67.5^\circ, \therefore \angle OHA = 22.5^\circ, \therefore \angle OAH = \angle OHA, \therefore OA = OH, \therefore \angle AEH = \angle OHE = 67.5^\circ, \therefore OH = OE,$

$\therefore OH = \frac{1}{2}AE$, 即 $\frac{OH}{AE} = \frac{1}{2}$. 故答案为: $\frac{1}{2}$.

5.

如图，长方形 $ABCD$ 中， $AB=8$ ， $BC=4$ ，将长方形沿 AC 折叠，点 D 落在 D' 处。

- (1) 求证： $\triangle AFD' \cong \triangle CFB$ ；
- (2) 求线段 BF 的长度；
- (3) 试求出重叠部分 $\triangle AFC$ 的面积。

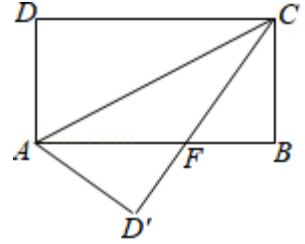

【解析】(1) 由折叠可得， $\angle D' = \angle D = \angle B = 90^\circ$ ， $AD' = AD = BC$ ，

$$\text{在 } \triangle AD'F \text{ 和 } \triangle CBF \text{ 中，} \begin{cases} \angle AFD' = \angle CFB \\ \angle D' = \angle B \\ AD' = CB \end{cases}, \therefore \triangle AFD' \cong \triangle CFB (AAS);$$

(2) 由 (1) $\triangle AFD' \cong \triangle CFB (AAS) \therefore AF = CF$ ，设 $BF = x$ ，则 $AF = CF = 8 - x$ ， $\because \angle B = 90^\circ$ ，
 \therefore 在 $\text{Rt}\triangle BCF$ 中， $BF^2 + CB^2 = CF^2$ ，
 即 $4^2 + x^2 = (8 - x)^2$ ，解得 $x = 3$ ， $\therefore BF = 3$ ；

(3) $\because AF = 8 - 3 = 5$ ， $BC = 4$ ， $CB \perp AF$ ， $\therefore S_{\triangle AFC} = \frac{1}{2} AF \times BC = \frac{1}{2} \times 5 \times 4 = 10$ 。

6.

在矩形纸片 $ABCD$ 中， $AB=6$ ， $BC=8$ 。将矩形纸片折叠，使点 B 与点 D 重合，求折痕 GH 的长。

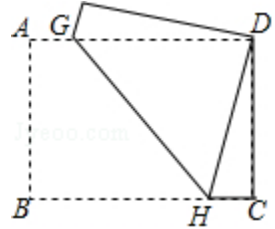

【解析】如图， \because 四边形 $DFGH$ 与四边形 $BAGH$ 关于 GH 对称

$\therefore DH = BH$ ， $FD = BA$ ， $FG = AG$ ， $\angle GHB = \angle GHD$ 。 $\angle F = \angle A$ \because 四边形 $ABCD$ 是矩形，
 $\therefore \angle A = \angle B = 90^\circ$ ， $AB = CD$ ， $AD = BC$ ， $AD \parallel BC$ ， $\therefore \angle DGH = \angle GHB$ ， $\therefore \angle DGH = \angle GHD$ ，
 $\therefore GD = HD$ 。 $\therefore GD = DH = BH$ 。 $\because AB = 6$ ， $BC = 8$ ， $\therefore DF = CD = 6$ ， $AD = 8$ 。

设 $BH = x$ ，则 $HC = 8 - x$ ，由勾股定理，得 $x^2 = (8 - x)^2 + 36$ ，解得： $x = \frac{25}{4}$ 。

$\therefore GD = HD = \frac{25}{4}$ ， $\therefore AG = \frac{7}{4}$ ， $\therefore EH = \frac{9}{2}$ 。

在 $\text{Rt}\triangle GEH$ 中，由勾股定理，得 $GH = \sqrt{GE^2 + EH^2} = 7.5$ 。

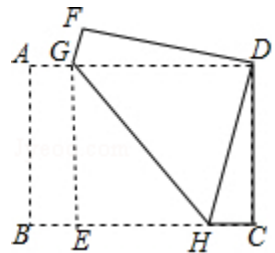

第七讲、正方形

模块一、正方形的性质及判定

知识集锦

正方形的性质和判定

1. **定义**：四个角相等、四条边也相等的四边形叫作正方形.

2. **性质**：正方形既是矩形，又是菱形，具有矩形和菱形的一切性质.

性质 1：正方形的四个内角都相等，且都为 90° ，四条边都相等.

性质 2：正方形的对角线互相垂直平分且相等，对角线平分一组对角.

性质 3：正方形具有 4 条对称轴，两条对角线所在的直线和过两组对边中点的两条直线..

另外，由正方形的性质可以得出：

(1) 正方形的对角线把正方形分成四个小的等腰直角三角形.

(2) 正方形的面积是边长的平方，也可表示为对角线长平方的一半.

3. **判定**：判定一个四边形是正方形，除了定义之外，还可以采用以下方法：

(1) 先证明是矩形，再证明该矩形有一组邻边相等，或对角线互相垂直.

(2) 先证明是菱形，再证明该菱形的一个角是直角，或两条对角线相等.

【例 1】

1. 如图 1-1，在正方形 $ABCD$ 中，等边三角形 AEF 的顶点 E 、 F 分别在边 BC 和 CD 上，则 $\angle AEB = \underline{\hspace{2cm}}$

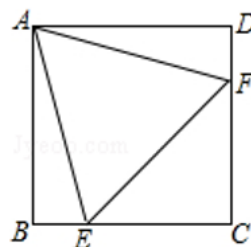

【答案】 75°

2. 如图 1-2，已知正方形 $ABCD$ 的面积是 64， $\triangle BCE$ 为等边三角形， F 是 CE 的中点， AE 、 BF 交于点 G ，连接 CG ，连接 BD 交 AE 于点 H ，则 $\angle AHB = \underline{\hspace{2cm}}$ ， $CG = \underline{\hspace{2cm}}$

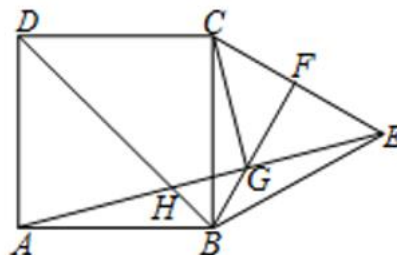

【答案】 120° ， $4\sqrt{2}$

3. 如图 1-3, 边长为 1 的正方形 $ABCD$ 中, 点 E 是对角线 BD 上的一点, 且 $BE=BC$, 点 P 在 EC 上, $PM \perp BD$ 于 M , $PN \perp BC$ 于 N , 则 $PM+PN=$ _____

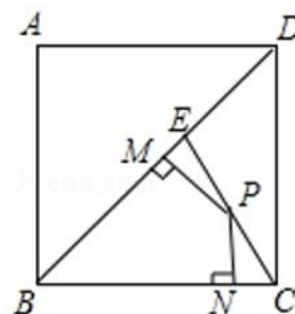

【答案】 $\frac{\sqrt{2}}{2}$

4. 如图, 在正方形 $ABCD$ 中, 点 P, Q 为正方形内的两点, 且 $PD=PB$, $QB=AB$, $\angle CBP = \angle QBP$, 则 $\angle BQP =$ _____

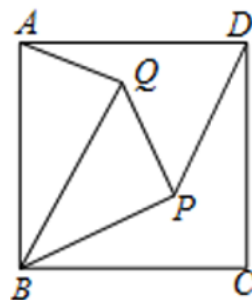

【答案】 45°

5. 如图, 正方形 $AEFG$ 的边 AE 放置在正方形 $ABCD$ 的对角线 AC 上, EF 与 CD 交于点 M , 得四边形 $AEMD$, 且两正方形的边长均为 2, 则两正方形重合部分 (阴影部分) 的面积为_____

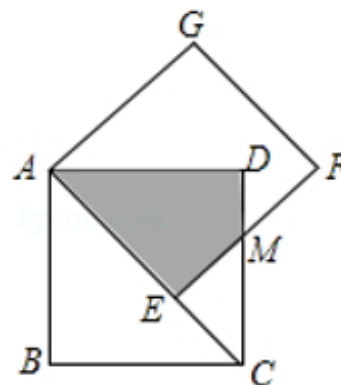

【答案】 $4\sqrt{2}-4$

6. (成外直升) 如图, 已知在正方形 $ABCD$ 外取一点 E , 连接 AE 、 BE 、 DE . 过点 A 作 AE 的垂线交 DE 于点 P . 若 $AE=AP=1$, $PB=\sqrt{6}$. 下列结论:

① $\triangle APD \cong \triangle AEB$; ② 点 B 到直线 AE 的距离为 $\sqrt{3}$; ③ $EB \perp ED$; ④ $S_{\triangle APD} + S_{\triangle APB} = 0.5 + \sqrt{2}$.

其中正确结论的序号是 ()

A. ①③④

B. ①②③

C. ②③④

D. ①②④

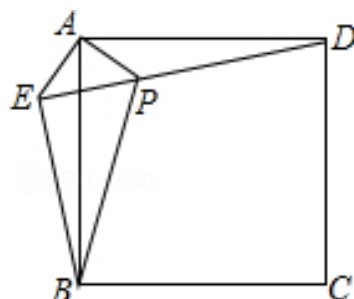

【解析】在正方形 $ABCD$ 中, $AB=AD$, $\therefore AP \perp AE$, $\therefore \angle BAE + \angle BAP = 90^\circ$,
又 $\therefore \angle DAP + \angle BAP = \angle BAD = 90^\circ$, $\therefore \angle BAE = \angle DAP$,

在 $\triangle APD$ 和 $\triangle AEB$ 中, $\begin{cases} AE = AP \\ \angle BAE = \angle DAP, \\ AB = AD \end{cases}$

$\therefore \triangle APD \cong \triangle AEB$ (SAS), 故①正确;

$\therefore AE = AP$, $AP \perp AE$, $\therefore \triangle AEP$ 是等腰直角三角形,

$\therefore \angle AEP = \angle APE = 45^\circ$,

$\therefore \angle AEB = \angle APD = 180^\circ - 45^\circ = 135^\circ$, $\therefore \angle BEP = 135^\circ - 45^\circ = 90^\circ$, $\therefore EB \perp ED$, 故③正确

$\therefore AE = AP = 1$, $\therefore PE = \sqrt{2}AE = \sqrt{2}$,

在 $\text{Rt}\triangle PBE$ 中, $BE = \sqrt{PB^2 - PE^2} = \sqrt{(\sqrt{6})^2 - (\sqrt{2})^2} = 2$,

$\therefore S_{\triangle APD} + S_{\triangle APB} = S_{\triangle APE} + S_{\triangle BPE} = \frac{1}{2} \times 1 \times 1 + \frac{1}{2} \times \sqrt{2} \times 2 = 0.5 + \sqrt{2}$, 故④正确;

过点 B 作 $BF \perp AE$ 交 AE 的延长线于 F , $\therefore \angle BEF = 180^\circ - 135^\circ = 45^\circ$,

$\therefore \triangle BEF$ 是等腰直角三角形, $\therefore BF = \frac{\sqrt{2}}{2} \times 2 = \sqrt{2}$,

即点 B 到直线 AE 的距离为 $\sqrt{2}$, 故②错误,

综上所述, 正确的结论有①③④. 故选: A.

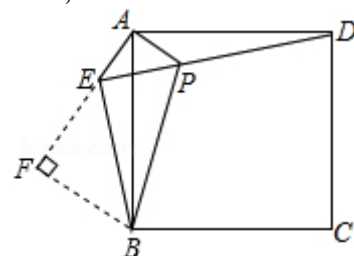

模块二、正方形中的重要模型

知识集锦

1. 婆罗摩笈多模型

以 $\triangle ABC$ 的边 AC 、 AB 为一边，分别向三角形的外侧作正方形 $ACFG$ 和正方形 $ABDE$

- ① $\triangle AEG$ 的面积与 $\triangle ABC$ 面积相等
- ②若 M 为 BC 的中点，则 $MA \perp EG$
- ③若 $NA \perp EG$ ，则 M 为 BC 的中点
- ④ $2AM = EG$

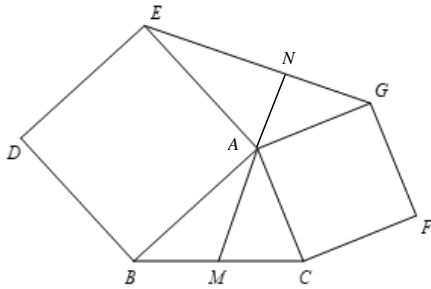

2. 内外弦图：

内弦图

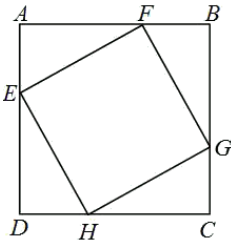

外弦图

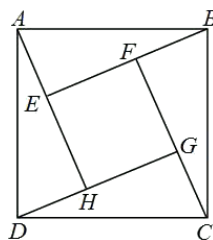

2.1 两个弦图的画法：

内弦图：在正方形 $ABCD$ 的各边上分别取 E 、 F 、 G 、 H 四个点，使得 $AE = DH = CG = BF$ ，连接 EH 、 HG 、 GF 、 FE 可以得到内弦图。

外弦图：在正方形 $ABCD$ 内，分别取点 E 、 F 、 G 、 H 四个点，连接 AH 、 BE 、 CF 、 DG ，使得 $\angle DAH = \angle CDG = \angle BCF = \angle ABE$ ，就可以得到外弦图。

2.2 弦图的作用：

由弦图的画法，会产生四个全等的直角三角形，所以我们在遇到这两个弦图或者其中的一部分，可以利用这两个弦图去构造全等。

具体应用：①证明勾股定理；②解决复杂的面积问题；③构造全等三角形，求边的关系。

2.3 弦图常见辅助线添加方法：

$\triangle ABC$ 是等腰直角三角形

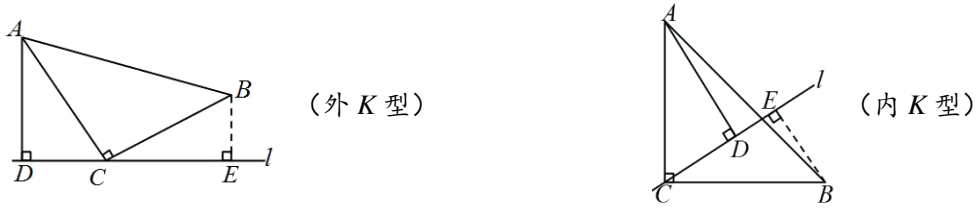

2.4 弦图中的垂直且相等

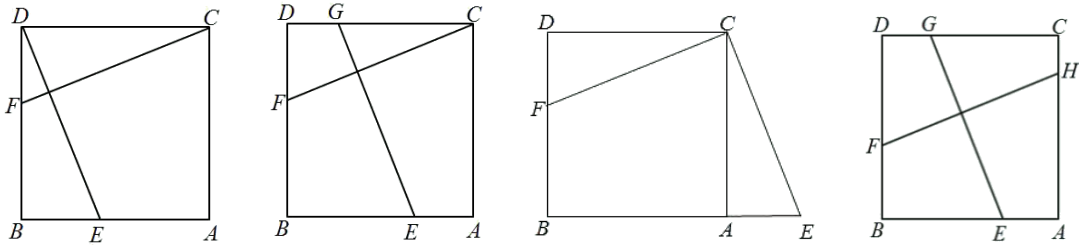

【例2】

1. (育才半期) 如图, $\triangle ABD$ 和 $\triangle ACE$ 都是等腰直角三角形, $\angle BAD$ 和 $\angle CAE$ 都是直角, 若 $AB=6$, $BC=5$, $AC=4$, 则 AM 的长为_____.

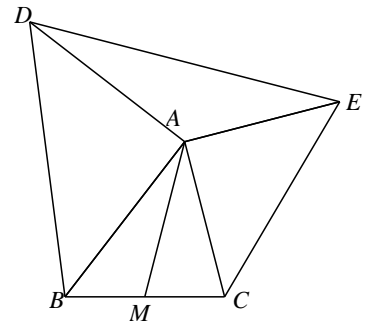

【答案】 $\frac{\sqrt{79}}{2}$

【例3】

(树德半期) 如图, 在 $\triangle ABC$ 中, $\angle ACB=90^\circ$, $AC=BC=10$, 在 $\triangle DCE$ 中, $\angle DCE=90^\circ$, $DC=EC=6$, 点 D 在线段 AC 上, 点 E 在线段 BC 的延长线上。将 $\triangle DCE$ 绕点 C 旋转 60° 得到 $\triangle D'CE'$ (点 D 的对应点为点 D' , 点 E 的对应点为点 E') , 连接 AD' 、 BE' , 过点 C 作 $CN \perp BE'$, 垂足为 N , 直线 CN 交线段 AD' 于点 M , 则 MN 的长为_____。

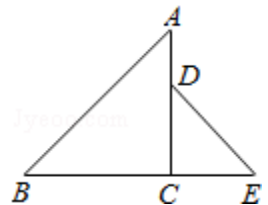

【答案】 $7 + \frac{15}{7}\sqrt{3}$ 或 $7 - \frac{15}{7}\sqrt{3}$

【例4】

1. 如图，将边长为 4 的正方形 $ABCD$ 折叠，使得点 A 落在 CD 边上的点 E 处，点 B 落在点 B' 处，折痕为 GF ， $FH \perp BC$ 于点 H ， $FG=5$ ，求线段 AF 的长。

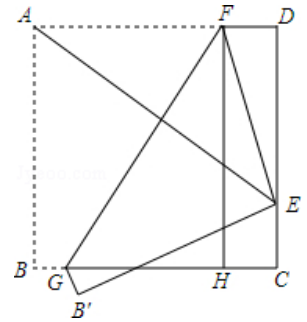

【答案】 $\frac{25}{8}$

2. 如图，现有一张边长为 4 的正方形纸片 $ABCD$ ，点 P 为正方形 AD 边上的一点（不与点 A ，点 D 重合），若将正方形纸片折叠，使点 B 落在点 P 处，点 C 落在点 G 处， PG 交 DC 于点 H ，折痕为 EF ，连结 BP ， BH ，设 AP 为 1，求四边形 $EFGP$ 的面积为 S

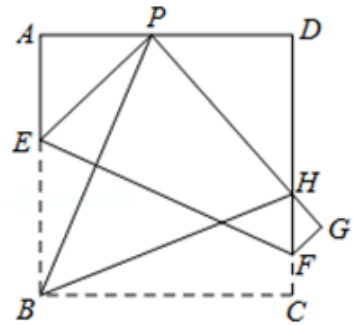

【答案】 $S = 6.5$

【例5】

如图所示， $\triangle ABC$ 是等腰直角三角形， $\angle ACB=90^\circ$ ， AD 是 BC 边上的中线，过 C 作 AD 的垂线，交 AB 于点 E ，交 AD 于点 F ，求证： $\angle ADC = \angle BDE$ 。

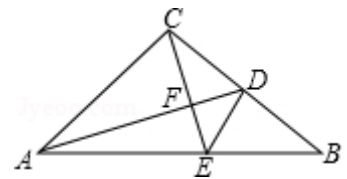

【解析】 过 B 点作 $BG \perp BC$ ，交 CE 的延长线于 G 点， $\therefore \angle 1 + \angle 3 = 90^\circ$ ， $\angle 2 + \angle 3 = 90^\circ$ ，
 $\therefore \angle 1 = \angle 2$ ， $\because \angle ACD = \angle CBG = 90^\circ$ ， $AC = CB$ ， $\therefore \triangle ACD \cong \triangle CBG$
 $\therefore BG = CD$ ， $\angle 3 = \angle G$ ， $\because AD$ 是 BC 边上的中线， $\therefore CD = BD = BG$ ，
 $\therefore \angle EBG = \angle EBD = 45^\circ$ ， $EB = EB$ ， $\therefore \triangle EBG \cong \triangle EBD$ ， $\therefore \angle G = \angle EDB$ ， $\therefore \angle ADC = \angle BDE$ ；

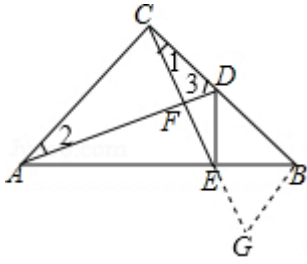

【例6】

1. 如图，直线 l_1 、 l_2 、 l_3 分别过正方形 $ABCD$ 的三个顶点 A 、 D 、 C ，且相互平行，若 l_1 、 l_2 的距离为 2， l_2 、 l_3 的距离为 4，则正方形的边长为_____。

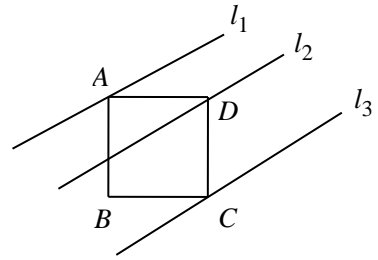

【解析】 如图，作 $CF \perp l_2$ ，垂足为 F ， $AE \perp l_2$ ，垂足为 E ，易证 $\triangle AED \cong \triangle DFC$ ，

$$\therefore ED = CF = 4, \quad AE = 2, \quad \therefore AD = \sqrt{AE^2 + ED^2} = 2\sqrt{5}.$$

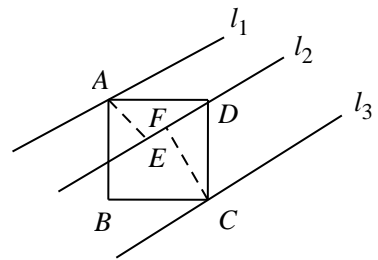

2. 如图，已知 $AD \parallel BC$ ， $\triangle ABE$ 和 $\triangle CDF$ 是等腰直角三角形， $\angle EAB = \angle FDC = 90^\circ$ ， $AD = 2$ ， $BC = 5$ ，则四边形 $AEFD$ 的面积为_____。

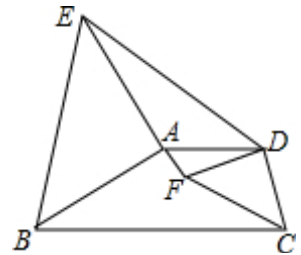

【解析】 延长 AD ，过 B 作 $BG \perp AD$ 于 F ，过 E 作 $EH \perp AD$ 于 H ，过 F 作 $FI \perp AD$ 于 I ，过 C 作 $CJ \perp AD$ 于 J ，则四边形 $BCJG$ 是矩形 $\therefore \angle EHA = \angle G = 90^\circ$

$$\therefore \triangle ABE \text{ 是等腰直角三角形} \therefore AE = BA, \quad \angle EAB = 90^\circ$$

$$\therefore \angle BAG + \angle EAH = \angle AEH + \angle EAH = 90^\circ$$

$$\therefore \angle BAG = \angle AEH \text{ 在 } \triangle BAG \text{ 和 } \triangle AEH \text{ 中} \begin{cases} \angle BAG = \angle AEH \\ \angle EHA = \angle G \\ AE = BA \end{cases}$$

$$\therefore \triangle BAG \cong \triangle AEH (AAS) \therefore AG = EH, \text{ 同理可得, } \triangle CJD \cong \triangle DIF \therefore DJ = FI$$

∵ 四边形 $AEDF$ 的面积 = $\triangle ADE$ 的面积 + $\triangle ADF$ 的面积

$$\begin{aligned}
 &= \frac{1}{2} \times AD \times EH + \frac{1}{2} \times AD \times FI \\
 &= \frac{1}{2} \times AD \times (EH + FI) \\
 &= \frac{1}{2} \times AD \times (AG + DJ) \\
 &= \frac{1}{2} \times AD \times (JG - AD) \\
 &= \frac{1}{2} \times AD \times (BC - AD) \\
 &= \frac{1}{2} \times 2 \times (5 - 2) \\
 &= 3
 \end{aligned}$$

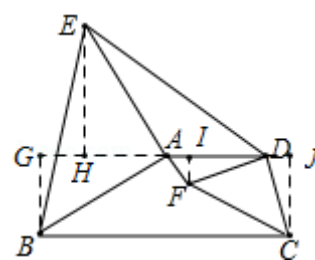

3. 如图(1), 正方形 $ABCD$ 中, E 为 BC 上一点, 过 B 作 $BG \perp AE$ 于 G , 延长 BG 至点 F 使 $\angle CFB = 45^\circ$.

① 求证: $AG = FG$;

② 如图(2), 延长 FC 、 AE 交于点 M , 连接 DF 、 BM , 若 C 为 FM 中点, $BM = 10$, 求 FC 的长.

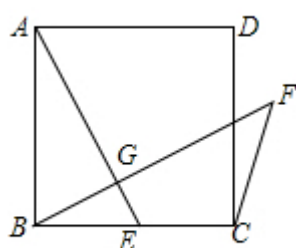

图(1)

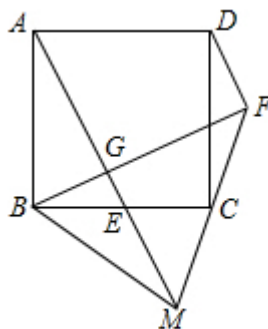

图(2)

【解析】① 证明: 过 C 点作 $CH \perp BF$ 于 H 点, $\because \angle CFB = 45^\circ \therefore CH = HF$,
 $\because \angle ABG + \angle BAG = 90^\circ$, $\angle FBE + \angle ABG = 90^\circ \therefore \angle BAG = \angle FBE$,

$\because AG \perp BF$, $CH \perp BF$, $\therefore \angle AGB = \angle BHC = 90^\circ$, 在 $\triangle AGB$ 和 $\triangle BHC$ 中, $\begin{cases} \angle AGB = \angle BHC \\ \angle BAG = \angle CBH \\ AB = BC \end{cases}$

$\therefore \triangle AGB \cong \triangle BHC$, $\therefore AG = BH$, $BG = CH$, $\because BH = BG + GH$, $\therefore BH = HF + GH = FG$,
 $\therefore AG = FG$;

② 解: $\because CH \perp GF$, $\therefore CH \parallel GM$, $\because C$ 为 FM 的中点,

$\therefore FH = HG = \frac{1}{2} FG = 2\sqrt{5}$, $\because \angle CFH = 45^\circ$, $\therefore CF = \sqrt{2} FH = 2\sqrt{10}$.

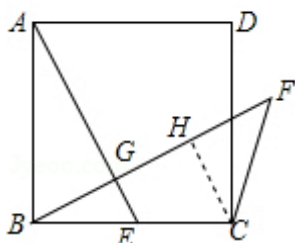

图(1)

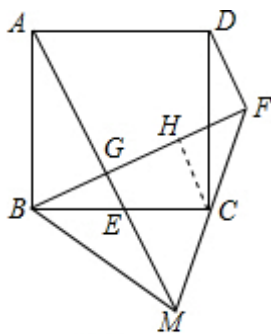

图(2)

巅峰挑战

思考：你能得出一般三角形的中线长度公式吗？

任意三角形 ABC 中， M 为 BC 中点，已知 $AB=c$ ， $AC=b$ ， $BC=a$ ，则 $AM=$ _____

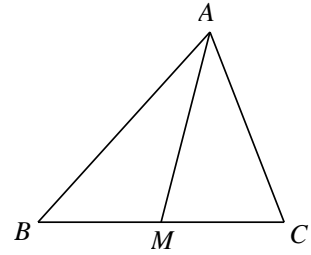

【答案】 $\sqrt{\frac{1}{2}b^2 + \frac{1}{2}c^2 - \frac{1}{4}a^2}$

笔记整理

课后练习

1.

(1) 如图, 在正方形 $ABCD$ 中, 点 F 为 CD 上一点, BF 与 AC 交于点 E , 若 $\angle CBF=20^\circ$, 则 $\angle DEF=$ _____度.

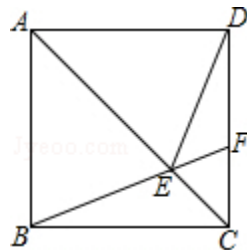

【答案】 50

(2) 如图, 在正方形 $ABCD$ 中, O 是对角线的交点, 过点 O 作 $OE \perp OF$, 分别交 AD , CD 于 E , F , 若 $AE=6$, $CF=4$, 则 $EF=$ _____.

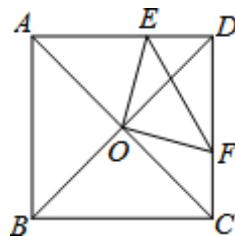

【解析】 \because 四边形 $ABCD$ 是正方形,

$\therefore \angle ADC=90^\circ$, $\angle OAE=\angle ODE=\angle ODF=\angle OCF=45^\circ$, $OA=OB=OC=OD$, $AC \perp BD$,

$\therefore \angle AOD=90^\circ$, $\because OE \perp OF$, $\therefore \angle EOF=90^\circ$, $\therefore \angle AOE=\angle DOF$,

在 $\triangle AOE$ 和 $\triangle DOF$ 中, $\angle OAE=\angle ODF$, $OA=OD$, $\angle AOE=\angle DOF$,

$\therefore \triangle AOE \cong \triangle DOF$ (ASA), $\therefore AE=DF=6$,

同理: $DE=CF=4$, $\therefore EF=\sqrt{DE^2+DF^2}=\sqrt{4^2+6^2}=2\sqrt{13}$

(3) 如图, 点 O 为正方形 $ABCD$ 的中心, BE 平分 $\angle DBC$ 交 DC 于点 E , 延长 BC 到点 F , 使 $FC=EC$, 连结 DF 交 BE 的延长线于点 H , 连结 OH 交 DC 于点 G , 连结 HC . 则以下四个结论中: ① $OH \parallel BF$,

② $GH = \frac{1}{4}BC$, ③ $OD = \frac{1}{2}BF$, ④ $\angle CHF=45^\circ$. 正确结论的结论有_____ (填序号).

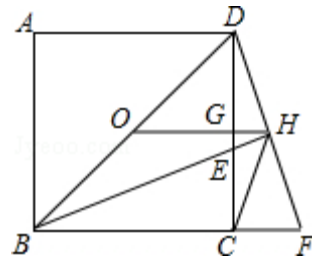

【解析】 ① \because 四边形 $ABCD$ 是正方形, $\therefore \angle DCB=90^\circ$, $BC=DC$, $\therefore \angle ECB=\angle DCF=90^\circ$,

$\because EC=CF$, $\therefore \triangle BCE \cong \triangle DCF$ (SAS), $\therefore \angle CBE=\angle CDF$,

$\because \angle CBE+\angle BEC=90^\circ$, $\angle BEC=\angle DEH$, $\therefore \angle DEH+\angle CDF=90^\circ$,

$\therefore \angle BHD=\angle BHF=90^\circ$, $\because BH=BH$, $\angle HBD=\angle HBF$, $\therefore \triangle BHD \cong \triangle BHF$ (ASA),

$\therefore DH=HF$, $\because OD=OB$, $\therefore OH$ 是 $\triangle DBF$ 的中位线 $\therefore OH \parallel BF$; 故①正确;

② $\therefore OH = \frac{1}{2}BF$, $\angle DOH = \angle CBD = 45^\circ$, $\therefore OH$ 是 $\triangle BFD$ 的中位线,
 $\therefore DG = CG = \frac{1}{2}BC$, $GH = \frac{1}{2}CF$, $\because CE = CF$, $\therefore GH = \frac{1}{2}CF = \frac{1}{2}CE \because CE < CG = \frac{1}{2}BC$,
 $\therefore GH < \frac{1}{4}BC$, 故②错误.

③由①知: $\triangle DHB \cong \triangle FHB$, $\therefore BD = BF$, $\therefore OD = \frac{1}{2}BD = \frac{1}{2}BF$, 故③正确;

④ \because 四边形 $ABCD$ 是正方形, BE 是 $\angle DBC$ 的平分线, $\therefore BC = CD$, $\angle BCD = \angle DCF$, $\angle EBC = 22.5^\circ$, $\therefore CE = CF$, $\therefore \text{Rt}\triangle BCE \cong \text{Rt}\triangle DCF(\text{SAS})$, $\therefore \angle EBC = \angle CDF = 22.5^\circ$,
 $\therefore \angle F = 90^\circ - \angle CDF = 90^\circ - 22.5^\circ = 67.5^\circ$, $\text{Rt}\triangle DCF$ 中, $DH = FH \therefore CH = \frac{1}{2}DF = FH$
 $\therefore \angle HCF = \angle F = 67.5^\circ$, $\therefore \angle CHF = 180^\circ - \angle HCF - \angle BFH = 180^\circ - 67.5^\circ - 67.5^\circ = 45^\circ$,
 故④正确; 故答案为: ①③④.

2.

(1)如图, 正方形 $ABCD$ 、正方形 $CGEF$ 的边长分别是 2、3, 且点 B 、 C 、 G 在同一条直线上, M 是线段 AE 的中点, 连接 MF , 则 MF 的长为_____.

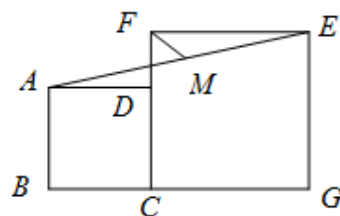

【解析】延长 AD 至 H , 延长 FM 与 AH 交于 H 点, 则在 $\triangle AMH$ 和 $\triangle EMF$ 中,

$\angle MAH = \angle FEM$, $EM = AM$, $\angle AHM = \angle EFM$
 $\therefore \triangle AMH \cong \triangle EMF$, $\therefore FM = MH$, $AH = EF$,
 $\therefore DH = AH - AD = EF - AD = 1$,
 $\therefore DF = CF - CD = 3 - 2 = 1$, 在直角 $\triangle DFH$ 中, FH 为斜边,
 解直角 $\triangle DFH$ 得: $FH = \sqrt{2}$,
 又 $\because FM = \frac{1}{2}FH$, $\therefore FM = \frac{\sqrt{2}}{2}$

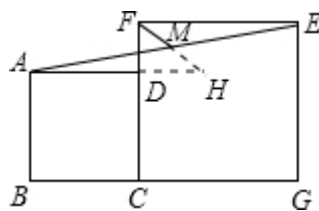

(2)如图, 点 A 、 B 、 E 在同一条直线上, 正方形 $ABCD$ 、 $BEFG$ 的边长分别为 3、4, H 为线段 DF 的中点, 则 $BH =$ _____.

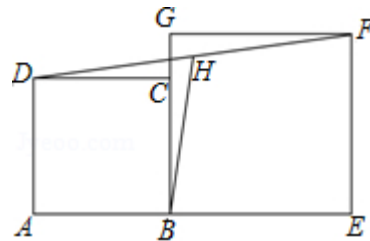

【解析】连接 CH 、 GH , 延长 CH 交 FG 于 N , 过 H 作 $HM \perp BG$ 于 M ,
 \because 四边形 $ABCD$, $BEFG$ 都是正方形, $\therefore \angle FGC = \angle DCB = 90^\circ$, $\therefore \angle DCG = \angle FGC = 90^\circ$,
 $\therefore GF \parallel DC$, $\therefore \angle NFH = \angle CDH$, 在 $\triangle NHF$ 和 $\triangle CHD$ 中, $\therefore \begin{cases} \angle DHC = \angle NHF \\ DH = FH \\ \angle CDH = \angle NFH \end{cases}$,
 $\therefore \triangle NHF \cong \triangle CHD(\text{ASA})$, $\therefore NH = CH$, $CD = NF = 3$, $\therefore GN = CG - 3 = 4 - 3 = 1$,

$\because HM \parallel NG, \therefore CM = MG = \frac{1}{2}CG = \frac{1}{2}, \therefore MH = \frac{1}{2}GN = \frac{1}{2}, \therefore BM = BG - MG = 4 - \frac{1}{2} = \frac{7}{2},$

Rt $\triangle BMH$ 中, 由勾股定理是: $BH = \sqrt{\left(\frac{7}{2}\right)^2 + \left(\frac{1}{2}\right)^2} = \frac{5\sqrt{2}}{2},$

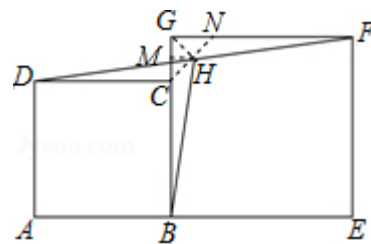

3.

如图, 点 A 在 BG 上, 四边形 $ABCD$ 与 $DEFG$ 都是正方形, 其面积分别为 7 平方厘米, 11 平方厘米, 则 $\triangle CDE$ 面积为_____.

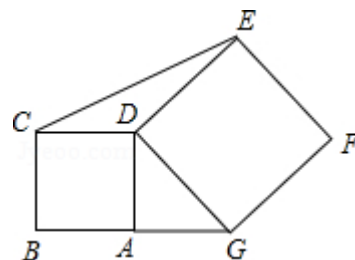

【答案】 $\sqrt{7}$ 平方厘米 .

4.

正方形 $ABCD$ 的四个顶点 A, B, C, D 正好分别在四条平行线 l_1, l_3, l_4, l_2 上. 若从上到下每两条平行线间的距离都是 2cm , 则正方形 $ABCD$ 的面积为_____.

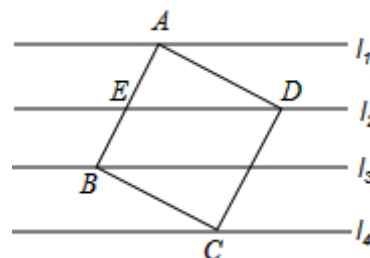

【解析】作 $EF \perp l_2$, 交 l_1 于 E 点, 交 l_4 于 F 点.

$\because l_1 \parallel l_2 \parallel l_3 \parallel l_4, EF \perp l_2, \therefore EF \perp l_1, EF \perp l_4,$ 即 $\angle AED = \angle DFC = 90^\circ$

\because 四边形 $ABCD$ 为正方形, $\therefore \angle ADC = 90^\circ \therefore \angle ADE + \angle CDF = 90^\circ$

又 $\because \angle ADE + \angle DAE = 90^\circ, \therefore \angle CDF = \angle DAE,$

在 $\triangle ADE$ 与 $\triangle DCF$ 中, $\angle EAD = \angle FDC, \angle AED = \angle DFC, AD = CD$

$\therefore \triangle ADE \cong \triangle DCF, \therefore CF = DE = 2. \because DF = 4, \therefore CD^2 = 2^2 + 4^2 = 20,$ 即正方形 $ABCD$ 的面积为 20cm^2

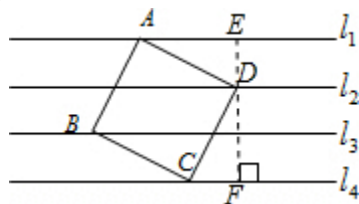

5.

如图1, 正方形 $ABCD$ 中, 点 O 是对角线 AC 的中点, 点 P 是线段 AO 上 (不与 A 、 O 重合) 的一个动点, 过点 P 作 $PE \perp PB$ 且交边 CD 于点 E .

(1) 求证: $PB=PE$;

(2) 过点 E 作 $EF \perp AC$ 于点 F , 如图2, 若正方形 $ABCD$ 的边长为2, 则在点 P 运动的过程中, PF 的长度是否发生变化? 若不变, 请直接写出这个不变的值; 若变化, 请说明理由.



图1



图2

【解析】如图1, 过 P 作 $MN \parallel AD$, 交 AB 于 M , 交 CD 于 N ,
 $\because PB \perp PE, \therefore \angle BPE = 90^\circ, \therefore \angle MPB + \angle EPN = 90^\circ,$
 \because 四边形 $ABCD$ 是正方形, $\therefore \angle BAD = \angle D = 90^\circ, \because AD \parallel MN,$
 $\therefore \angle BMP = \angle BAD = \angle PNE = \angle D = 90^\circ, \therefore \angle MPB + \angle MBP = 90^\circ,$
 $\therefore \angle EPN = \angle PBM, Rt\triangle PNC$ 中, $\angle PCN = 45^\circ,$

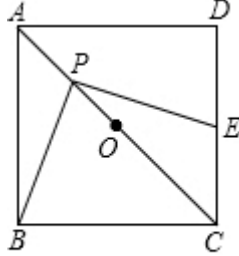
$\therefore \triangle PNC$ 是等腰直角三角形, $\therefore PN = CN,$
 $\because \angle BMP = \angle PNC = \angle ABC = 90^\circ, \therefore$ 四边形 $MBCN$ 是矩形,
 $\therefore BM = CN, \therefore BM = PN, \therefore \triangle BMP \cong \triangle PNE (ASA), \therefore PB = PE;$

(2) 在 P 点运动的过程中, PF 的长度不发生变化, 理由是: 如图2, 连接 $OB,$
 \because 点 O 是正方形 $ABCD$ 对角线 AC 的中点, $\therefore OB \perp AC,$
 $\therefore \angle AOB = 90^\circ, \therefore \angle AOB = \angle EFP = 90^\circ, \therefore \angle OBP + \angle BPO = 90^\circ,$
 $\because \angle BPE = 90^\circ, \therefore \angle BPO + \angle OPE = 90^\circ, \therefore \angle OBP = \angle OPE,$
 由 (1) 得: $PB = PE, \therefore \triangle OBP \cong \triangle FPE, \therefore PF = OB,$
 $\because AB = 2, \triangle ABO$ 是等腰直角三角形, $\therefore OB = \sqrt{2}$

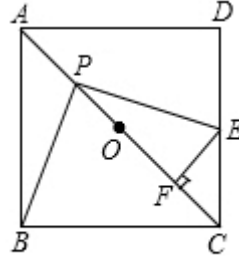

图1



图2

6.

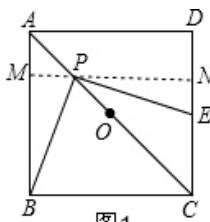
如图，正方形 $ABCD$ 中， E 、 F 分别是 AD 、 CD 上的点， $DE=CF$ ， AF 与 BE 相交于 O ， $DG \perp AF$ ，垂足为 G 。

(1) 求证： $\triangle AEB \cong \triangle DFA$

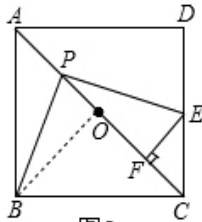
(2) 求证： $DG \parallel BE$

(3) 若 $GO = \sqrt{2}$ ， $AO = 3\sqrt{2}$ ，求正方形的边长。

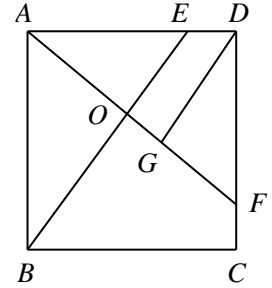

【解析】(1) 在正方形 $ABCD$ 中， $AD=AB=CD$ ， $\angle BAD = \angle ADF = 90^\circ$ ， $\because ED=CF \therefore AE=DF$

在 $\triangle AEB$ 和 $\triangle DFA$ 中 $\begin{cases} AE = DF \\ \angle BAE = \angle ADF \\ AB = DA \end{cases}$ ， $\therefore \triangle AEB \cong \triangle DFA$ (SAS) .

(2) 由 (1) 知， $\angle 1 = \angle 3$ ，又 $\angle 1 + \angle 2 = 90^\circ$ ， $\therefore \angle 2 + \angle 3 = 90^\circ$ ， $\therefore EB \perp AF$

$\because DG \perp AF$ ， $\therefore DG \parallel BE$

(3) 在 $\triangle ABO$ 与 $\triangle ADG$ 中 $\begin{cases} \angle 1 = \angle 3 \\ \angle AOB = \angle DGA \\ AB = DA \end{cases}$ ， $\therefore \triangle ABO \cong \triangle DAG$ (AAS)

$\therefore BO = AG = 3\sqrt{2} + \sqrt{2} = 4\sqrt{2}$ 在 $Rt\triangle ABO$ 中， $AB = \sqrt{AO^2 + BO^2} = 5\sqrt{2}$.

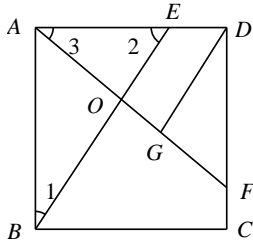

第八讲、旋转（一）

模块一、旋转基础

知识集锦

旋转的三要素：①旋转中心 ②旋转方向 ③旋转角度

旋转的性质：

- ①对应点到旋转中心的距离相等.
- ②对应点与旋转中心所连线段的夹角等于旋转角度.
- ③旋转前后的图形全等.

旋转的本质：邻边相等

【例1】

(1) 如图，在 $\triangle ABC$ 中， $\angle CAB=65^\circ$ ，将 $\triangle ABC$ 在平面内绕点 A 旋转到 $\triangle AB'C'$ 的位置，使 $CC' \parallel AB$ ，则旋转角的度数为_____。

(2) 如图，在 $Rt\triangle ABC$ 中， $\angle ABC=90^\circ$ ， $AB=BC=\sqrt{2}$ ，将 $\triangle ABC$ 绕点 C 逆时针旋转 60° ，得到 $\triangle MNC$ ，连接 BM ，则 BM 的长是_____。

(3) 如图， $\triangle ABC$ 绕点 A 顺时针旋转 45° 得到 $\triangle AB'C'$ ，若 $\angle BAC=90^\circ$ ， $AB=AC=\sqrt{2}$ ，则图中阴影部分的面积等于_____。



图 1-1



图 1-2

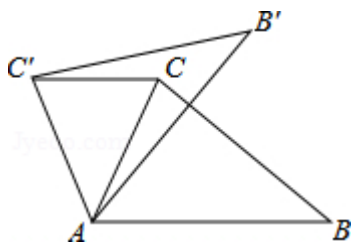

图 1-3

模块二、母子型

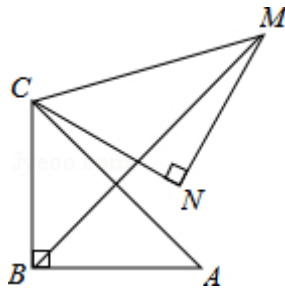
知识集锦

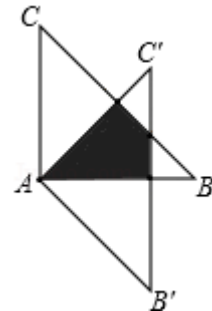
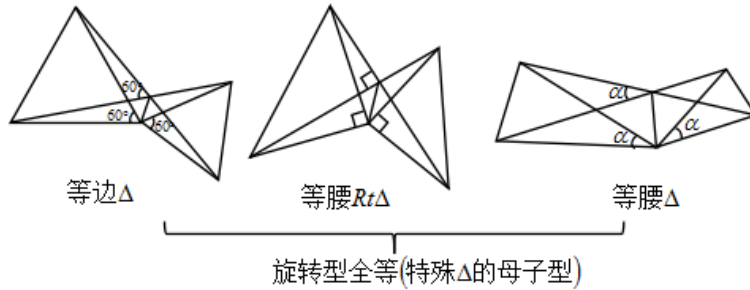

特点：两个顶角相等的等腰三角形共用顶角顶点，则一定会产生一组 SAS 的全等三角形。

相关结论：

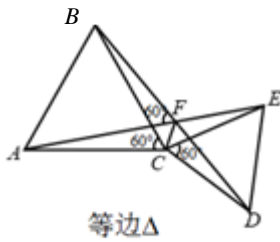

- 1、 $\triangle ACE \cong \triangle BCD(SAS) \Rightarrow AE = BD$;
- 2、 $\angle AFB = 60^\circ$;
- 3、 CF 平分 $\angle AFD$ (利用对应边高相等得到垂线段相等)；

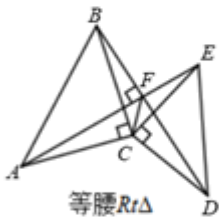

- 1、 $\triangle ACE \cong \triangle BCD(SAS) \Rightarrow AE = BD$;
- 2、 $\angle AFB = 90^\circ$;
- 3、 CF 平分 $\angle AFD$ (利用对应边高相等得到垂线段相等)；

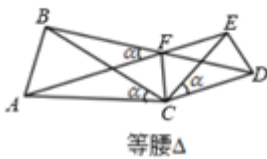

- 1、 $\triangle ACE \cong \triangle BCD(SAS) \Rightarrow AE = BD$;
- 2、 $\angle AFB = \alpha$;
- 3、 CF 平分 $\angle AFD$ (利用对应边高相等得到垂线段相等)；

【例2】

【感知】如图①，四边形 $ABCD$ 、 $CEFG$ 均为正方形。可知 $BE=DG$ 。

【拓展】如图②，四边形 $ABCD$ 、 $CEFG$ 均为菱形，且 $\angle A=\angle F$ ，求证： $BE=DG$ 。

【应用】如图③，四边形 $ABCD$ 、 $CEFG$ 均为菱形，点 E 在边 AD 上，点 G 在 AD 延长线上。若 $AE=2ED$ ， $\angle A=\angle F$ ， $\triangle EBC$ 的面积为 8，则菱形 $CEFG$ 的面积为_____。

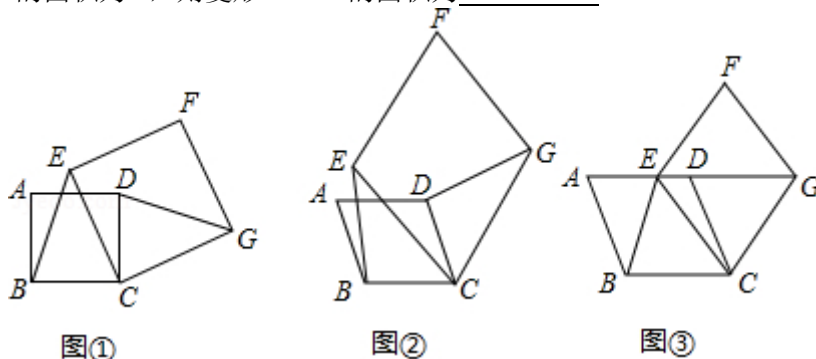

【例3】

如图 1，已知 $\angle DAC=90^\circ$ ， $\triangle ABC$ 是等边三角形，点 P 为射线 AD 上任意一点（点 P 与点 A 不重合），连结 CP ，将线段 CP 绕点 C 顺时针旋转 60° 得到线段 CQ ，连结 QB 并延长交直线 AD 于点 E 。

(1) 如图 1，猜想 $\angle QEP=$ _____°；

(2) 如图 2, 3，若当 $\angle DAC$ 是锐角或钝角时，其它条件不变，猜想 $\angle QEP$ 的度数，选取一种情况加以证明；(3) 如图 3，若 $\angle DAC=135^\circ$ ， $\angle ACP=15^\circ$ ，且 $AC=4$ ，求 BQ 的长。

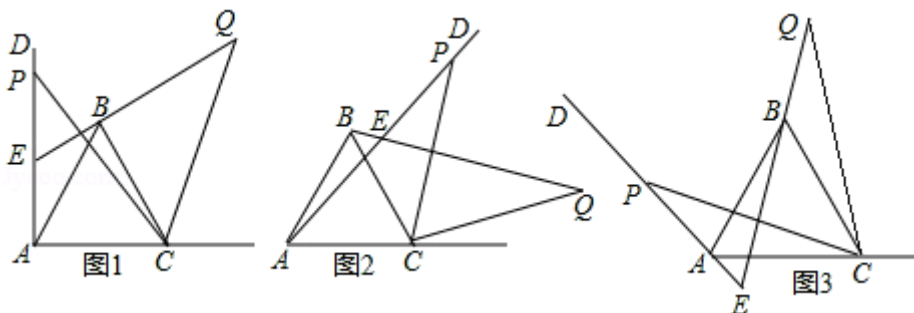

模块三、大角夹半角

知识集锦

1. 大角夹半角：思路：将两个不确定的角度通过变换放在一起构造相等的半角；



若 $\angle 1 + \angle 2 = \alpha$

则作 $\angle 3 = \angle 1$ ，使得 $\angle 3 + \angle 2 = \alpha$

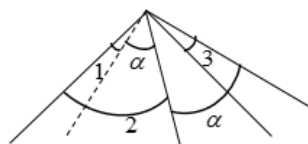

若 $\angle 2 - \angle 1 = \alpha$

则作 $\angle 3 = \angle 1$ ，使得 $\angle 2 - \angle 3 = \alpha$

2. 正方形中大角夹半角常见结论:

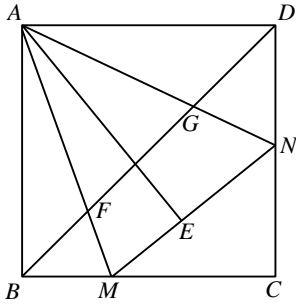

- ① $MN = BM + DN$;
- ② $AB = AE$;
- ③ AM 平分 $\angle BAE$, AN 平分 $\angle DAE$;
- ④ $BF^2 + GD^2 = FG^2$.

3. 进阶: (角可以这么处理, 线段也可以这么处理, 本质一样)

针对条件 $\angle A = 2\angle B$, 处理本质就是构造相等的角 (相等角会提供更多的条件, 比如在一个三角形中, 可以得到等腰三角形; 如果在两个三角形中可以证全等或者相似; 当然还可以帮助倒角)

处理方法: 1、大角变小: ①作角分线; ②构造为等腰三角形的外角

2、小角变大: 在小角旁边作一个相等的角即可

【例4】

在 $\triangle ABC$ 中, $\angle ACB = 90^\circ$, $CA = CB$, D 、 E 是直线 AB 上的点, 且满足 $\angle DCE = 45^\circ$;

(1) 当点 D 、 E 在线段 AB 上时, 证明: $DE^2 = AD^2 + EB^2$;

(2) 当点 D 在线段 AB 上, 点 E 在线段 AB 延长线时: 证明: $DE^2 = AD^2 + EB^2$.



图1



图2

【解析】 (1) 将 $\triangle CAD$ 绕点 C 逆时针旋转 90° 至 $\triangle CBF$, 连接 EF , 如图 1

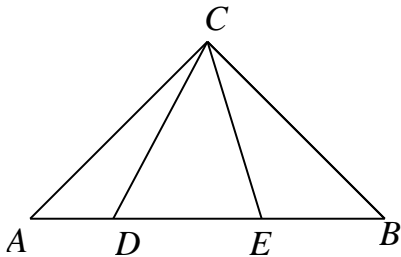
$\therefore \triangle CAD \cong \triangle CBF, \angle DCF = 90^\circ$ (旋转角为 90°)

$\therefore CD = CF, AD = BF, \angle A = \angle CBF$

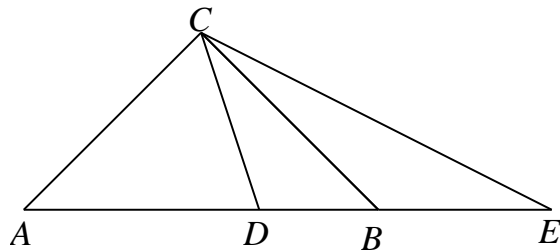
$\because \angle DCE = 45^\circ$

$\therefore \angle ECF = \angle FCD - \angle DCE = 45^\circ$

$\because \angle ACB = 90^\circ, CA = CB$

$\therefore \angle A = \angle CBA = 45^\circ$

$\therefore \angle EBF = \angle ABC + \angle CBF = 45^\circ + 45^\circ = 90^\circ$

在 $\triangle CED$ 和 $\triangle CEF$ 中

$$\begin{cases} CD = CF \\ \angle ECD = \angle ECF = 45^\circ \\ CE = CE \end{cases}$$



图1

$$\therefore \triangle CED \cong \triangle CEF \text{ (SAS)}$$

$$\therefore ED = EF$$

在 $Rt\triangle BEF$ 中, $EF^2 = BF^2 + EB^2$

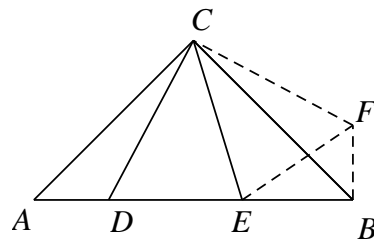
$$\therefore DE^2 = AD^2 + EB^2$$

(2) 将 $\triangle CAD$ 绕点 C 逆时针旋转 90° 至 $\triangle CBF$, 连接 EF , 如图 2

$$\therefore \triangle CAD \cong \triangle CBF, \angle DCF = 90^\circ \text{ (旋转角为 } 90^\circ)$$

$$\therefore CD = CF, AD = BF, \angle A = \angle CBF = 45^\circ$$

$$\therefore \angle DCE = 45^\circ$$

$$\therefore \angle ECF = \angle FCD - \angle DCE = 45^\circ$$

$$\therefore \angle ACB = 90^\circ, CA = CB$$

$$\therefore \angle A = \angle CBA = 45^\circ$$

$$\therefore \angle EBF = \angle ABC + \angle CBF = 45^\circ + 45^\circ = 90^\circ$$

在 $\triangle CED$ 和 $\triangle CEF$ 中

$$\begin{cases} CD = CF \\ \angle ECD = \angle ECF = 45^\circ \\ CE = CE \end{cases}$$

$$\therefore \triangle CED \cong \triangle CEF \text{ (SAS)}$$

$$\therefore ED = EF$$

在 $Rt\triangle BEF$ 中, $EF^2 = BF^2 + EB^2$

$$\therefore DE^2 = AD^2 + EB^2$$



图2

【例5】

如图, 在直角梯形 $ABCD$ 中, $AD \parallel BC (BC > AD)$, $\angle B = 90^\circ$, $AB = BC = 12$, E 是 AB 上一点, 且

$\angle DCE = 45^\circ$, $BE = 4$, 求 DE 的长.

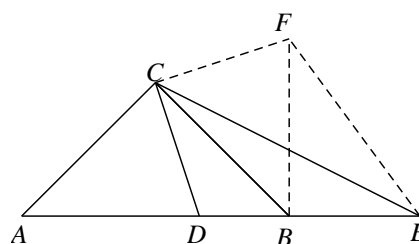
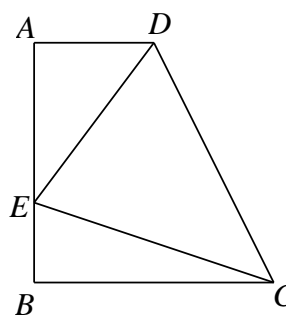

【解析】过 C 作 $CG \perp AD$ 于 G , 并延长 DG , 使 $GF = BE$, 如图

在直角梯形 $ABCD$ 中

$$\therefore AD \parallel BC, \angle A = \angle B = 90^\circ, \angle CGA = 90^\circ, AB = BC,$$

\therefore 四边形 $ABCG$ 为正方形,

$$\therefore AG = BC = 12,$$

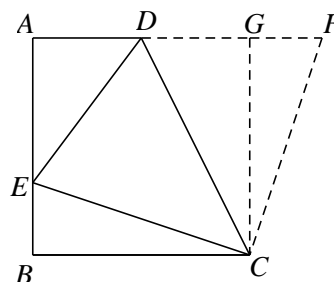

在 $\triangle CBE$ 和 $\triangle CGF$ 中

$$\begin{cases} CB = CG \\ \angle CBE = \angle CGF = 90^\circ \\ BE = GF \end{cases}$$

$$\therefore \triangle CBE \cong \triangle CGF \text{ (SAS)}$$

$$\therefore CE = CF, \angle ECB = \angle FCG$$

$$\therefore \angle DCE = 45^\circ$$

$$\therefore \angle ECB + \angle DCG = 45^\circ$$

$$\therefore \angle FCG + \angle DCG = 45^\circ$$

$$\therefore \angle DCF = 45^\circ = \angle ECD$$

在 $\triangle DCE$ 和 $\triangle DCF$ 中

$$\begin{cases} DC = DC \\ \angle DCE = \angle DCF \\ CE = CF \end{cases}$$

$$\therefore \triangle DCE \cong \triangle DCF \text{ (SAS)}$$

$$\therefore ED = FD.$$

$$\therefore DE = DF = GF + DG = BE + DG,$$

设 $DE = x$, 则 $DG = x - 4$,

$$\therefore AD = AG - DG = 16 - x$$

在 $\text{Rt}\triangle AED$ 中, $\therefore DE^2 = AD^2 + AE^2$,

$$\therefore x^2 = (16 - x)^2 + 8^2$$

$$\therefore x = 10,$$

即 $DE = 10$.

【例6】

(1) 如图 1, 在四边形 $ABCD$ 中, $AB = AD$, $\angle B = \angle D = 90^\circ$, E 、 F 分别是边 BC 、 CD 上的点, 且

$$\angle EAF = \frac{1}{2} \angle BAD. \text{ 求证: } EF = BE + FD.$$

(2) 如图 2, 在四边形 $ABCD$ 中, $AB = AD$, $\angle B + \angle D = 180^\circ$, E 、 F 分别是边 BC 、 CD 上的点,

且 $\angle EAF = \frac{1}{2} \angle BAD$, (1) 中的结论是否仍然成立? 若成立, 请证明; 若不成立, 请写出线段 EF 、 BE 、 FD 之间的数量关系, 并证明.

(3) 如图 3, 在四边形 $ABCD$ 中, $AB = AD$, $\angle B + \angle ADC = 180^\circ$, E 、 F 分别是边 BC 、 CD 延长线上的点,

且 $\angle EAF = \frac{1}{2} \angle BAD$, (1) 中的结论是否仍然成立? 若成立, 请证明; 若不成立, 请写出线段 EF 、 BE 、 FD 之间的数量关系, 并证明.

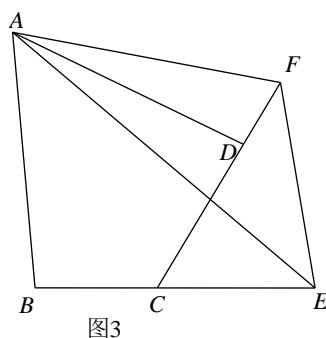
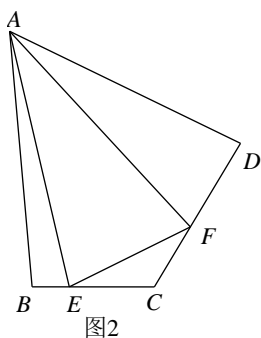
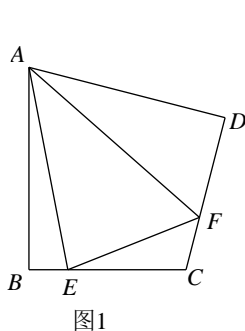

【解析】(1) 如图 1, 延长 EB 到 G , 使 $BG = DF$, 连接 AG .

在 $\triangle ABG$ 与 $\triangle ADF$ 中,

$$\begin{cases} AB = AD \\ \angle ABG = \angle ADF = 90^\circ, \\ BG = DF \end{cases}$$

$$\therefore \triangle ABG \cong \triangle ADF (SAS).$$

$$\therefore AG = AF, \quad \angle 1 = \angle 2.$$

$$\therefore \angle 1 + \angle 3 = \angle 2 + \angle 3 = \angle EAF = \frac{1}{2} \angle BAD.$$

$$\therefore \angle GAE = \angle EAF.$$

在 $\triangle AEG$ 与 $\triangle AEF$ 中,

$$\begin{cases} AE = AE \\ \angle EAG = \angle EAF \\ AG = AF \end{cases}$$

$$\therefore \triangle AEG \cong \triangle AEF(SAS).$$

$$\therefore EG = EF.$$

$$\therefore EG = BE + BG.$$

$$\therefore EF = BE + FD$$

(2)

结论 $EF = BE + FD$ 仍然成立.

证明: 如图 2, 延长 CB 至 M , 使 $BM = DF$,

$$\therefore \angle ABC + \angle D = 180^\circ, \quad \angle 1 + \angle ABC = 180^\circ,$$

$$\therefore \angle 1 = \angle D,$$

在 $\triangle ABM$ 与 $\triangle ADF$ 中,

$$\begin{cases} AB = AD \\ \angle 1 = \angle D \\ BM = DF \end{cases}$$

$$\therefore \triangle ABM \cong \triangle ADF(SAS).$$

$$\therefore AF = AM, \quad \angle 2 = \angle 3.$$

$$\therefore \angle EAF = \frac{1}{2} \angle BAD,$$

$$\therefore \angle 2 + \angle 4 = \frac{1}{2} \angle BAD = \angle EAF.$$

$$\therefore \angle 3 + \angle 4 = \angle EAF, \quad \text{即 } \angle MAE = \angle EAF.$$

在 $\triangle AME$ 与 $\triangle AFE$ 中,

$$\begin{cases} AM = AF \\ \angle MAE = \angle EAF \\ AE = AE \end{cases}$$

$$\therefore \triangle AME \cong \triangle AFE(SAS).$$

$$\therefore EF = ME, \quad \text{即 } EF = BE + BM.$$

$$\therefore EF = BE + DF.$$

(3) 结论 $EF = BE + FD$ 不成立, 应为 $EF = BE - FD$.

证明: 如图 3, 在 BE 上截取 BG , 使 $BG = DF$, 连接 AG .

$$\therefore \angle B + \angle ADC = 180^\circ, \quad \angle ADF + \angle ADC = 180^\circ,$$



图2



图3

$$\therefore \angle B = \angle ADF .$$

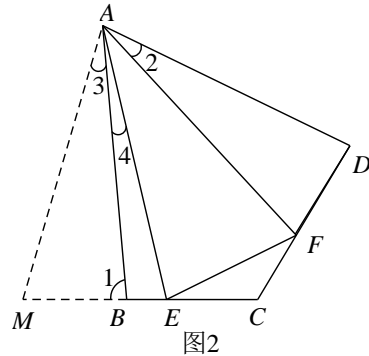
\therefore 在 $\triangle ABG$ 与 $\triangle ADF$ 中,

$$\begin{cases} AB = AD \\ \angle ABG = \angle ADF , \\ BG = DF \end{cases}$$

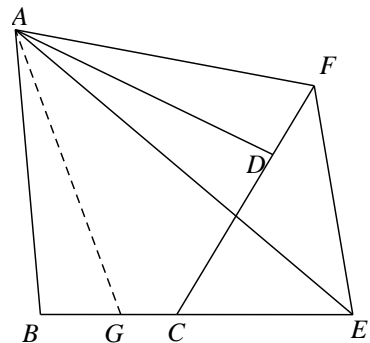
$$\therefore \triangle ABG \cong \triangle ADF (SAS) .$$

$$\therefore \angle BAG = \angle DAF , \quad AG = AF .$$

$$\therefore \angle BAG + \angle EAD = \angle DAF + \angle EAD = \angle EAF = \frac{1}{2} \angle BAD .$$

$$\therefore \angle GAE = \angle EAF .$$

在 $\triangle AEG$ 与 $\triangle AEF$ 中,

$$\begin{cases} AE = AE \\ \angle EAG = \angle EAF \\ AG = AF \end{cases}$$

$$\therefore \triangle AEG \cong \triangle AEF (SAS) .$$

$$\therefore EG = EF$$

$$\therefore EG = BE - BG$$

$$\therefore EF = BE - FD .$$

【例7】

如图：在 $\triangle ABC$ 中， $\angle BAC = 110^\circ$ ， $AC = AB$ ，射线 AD 、 AE 的夹角为 55° ，过点 B 作 $BF \perp AD$ 于点 F ，直线 BF 交 AE 于点 G ，连结 CG 。



图1



图2

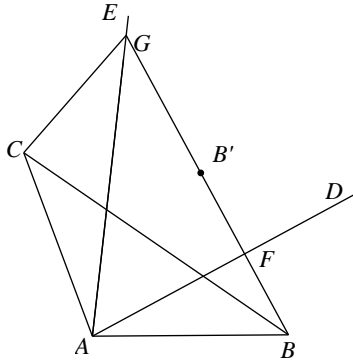

图3

(1) 如图 1，若射线 AD 、 AE 都在 $\angle BAC$ 的内部，且点 B 与点 B' 关于 AD 对称，求证： $CG = B'G$ ；

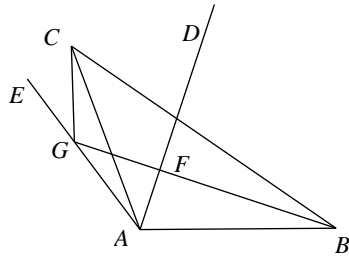
(2) 如图 2，若射线 AD 在 $\angle BAC$ 的内部，射线 AE 在 $\angle BAC$ 的外部，其他条件不变，求证： $CG = BG - 2GF$ ；

(3) 如图 3，若射线 AD 、 AE 都在 $\angle BAC$ 的外部，其他条件不变，若 $CG = \frac{14}{5}GF$ ， $AF = 3$ ， $S_{\triangle ABG} = 7.5$ ，求 BF 的长。

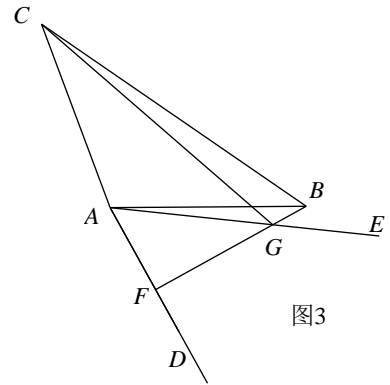
【解析】(1) 证明：如图 1，连接 AB' ，

$\because B, B'$ 关于 AD 对称，

$\therefore BB'$ 被 AD 垂直平分，

$\therefore AB' = AB$ ，

$\because AC = AB$ ，

$\therefore AC = AB'$ ，

$\therefore AF \perp BG$ ，

$\therefore \angle BAF = \angle B'AF$ ，

$\because \angle GAF = 55^\circ$ ，

$\therefore \angle B'AF + \angle GAB' = 55^\circ$ ，

$\because \angle CAB = 110^\circ$ ，

$\therefore \angle CAG + \angle FAB = 55^\circ$ ，

$\therefore \angle B'AF + \angle GAB' = \angle CAG + \angle FAB$ ，



图1

$$\begin{aligned} &\because \angle BAF = \angle B'AF, \\ &\therefore \angle GAB' = \angle CAG, \\ &\because AG = AG, \\ &\therefore \triangle CGA \cong \triangle B'GA, \\ &\therefore CG = B'G, \end{aligned}$$

(2) 证明：如图 2，在 FB 上截取 $FG' = GF$ ，连接 AG' ，

$$\begin{aligned} &\because BF \perp AD, \therefore AG = AG', \\ &\therefore \angle GAF = \angle G'AF, \\ &\therefore \angle GAG' = 2\angle GAF = 110^\circ, \\ &\because \angle CAB = 110^\circ, \\ &\therefore \angle GAG' = \angle CAB, \\ &\therefore \angle GAG' - \angle CAG' = \angle CAB - \angle CAG', \\ &\therefore \angle GAC = \angle G'AB, \\ &\because AC = AB, \\ &\therefore \triangle GAC \cong \triangle G'AB, \\ &\therefore CG = G'B, \\ &\because FG' = GF, \\ &\therefore CG' = 2GF, \\ &\because GB = GG' + G'B, \\ &\therefore GB = 2GF + CG, \\ &\therefore CG = GB - 2GF, \end{aligned}$$

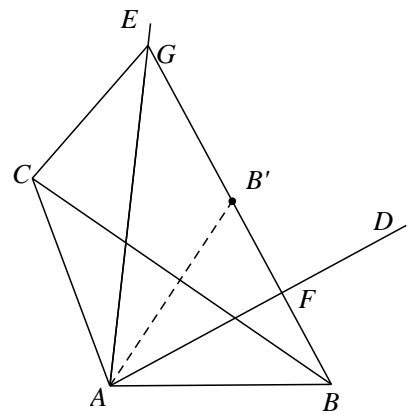

图2

(3) 解：延长 BF 至点 G' ，使 $G'F = GF$ ，连接 AG' ，

$$\begin{aligned} &\because BF \perp AD, \\ &\therefore AG = AG', \\ &\therefore \angle GAF = \angle G'AF, \\ &\therefore \angle GAG' = 2\angle GAF = 110^\circ, \\ &\because \angle CAB = 110^\circ, \end{aligned}$$

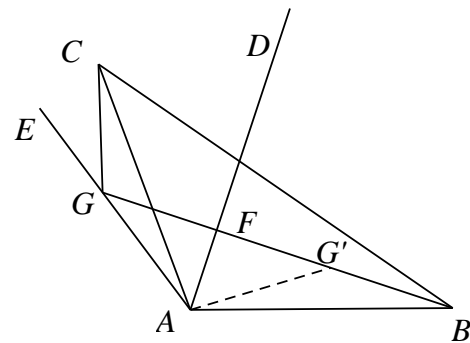

图3

$$\therefore \angle GAG' = \angle CAB,$$

$$\therefore \angle GAG' - \angle CAG' = \angle CAB - \angle CAG',$$

$$\therefore \angle GAC = \angle G'AB,$$

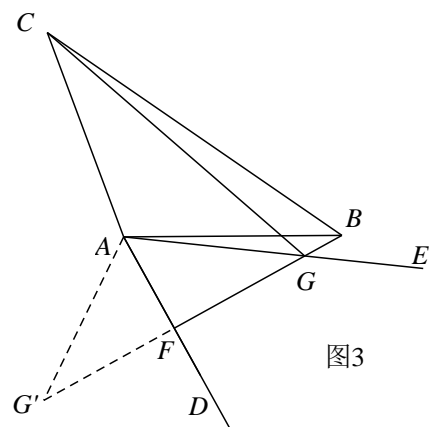
$$\because AC = AB,$$

$$\therefore \triangle GAC \cong \triangle G'AB,$$

$$\therefore CG = G'B,$$

$$\because CG = \frac{14}{5}GF,$$

$$\therefore \text{设 } GF = 5k, \quad CG = 14k,$$

$$\therefore G'F = 5k, \quad BG' = 14k,$$

$$\therefore BG = 4k,$$

$$\because S_{\triangle ABG} = 7.5, \quad AF = 3,$$

$$\therefore \frac{1}{2}BG \cdot AF = 7.5,$$

$$\therefore \frac{1}{2} \times 4k \times 3 = 7.5,$$

$$\therefore k = \frac{5}{4},$$

$$\therefore BF = 9k = \frac{45}{4}.$$

巅峰挑战

如图, 已知正方形 $ABCD$ 的边长为 1, P, Q 是其内两点, 且 $\angle PAQ = \angle PCQ = 45^\circ$. 求 $S_{\triangle PAB} + S_{\triangle PCQ} + S_{\triangle QAD}$ 的值.

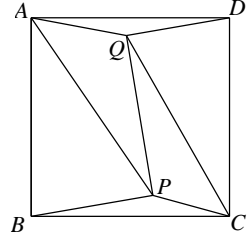

【解析】 如图, 将 $\triangle ADQ$ 绕点 A 顺时针旋转 90° 至 $\triangle ABM$ 处,

使 AD 与 AB 重合, 连接 PM .

将 $\triangle CQD$ 绕点 C 逆时针旋转 90° 至 $\triangle CBN$ 处,

使 CD 与 CB 重合, 连接 PN .

由旋转可知: $\triangle ABM \cong \triangle ADQ$

$\therefore AM = AQ, QD = MB, \angle MAB = \angle QAD, \angle MBA = \angle QDA, S_{\triangle ABM} = S_{\triangle ADQ}$

又 $\angle PAQ = 45^\circ = \frac{1}{2} \angle BAD$

$\therefore \angle MAP = \angle MAB + \angle PAB = \angle QAD + \angle PAB = 45^\circ$

$\therefore \angle PAQ = \angle MAP$

又 $AQ = AM, AP = AP$

$\therefore \triangle APQ \cong \triangle APM$ (SAS)

$\therefore S_{\triangle APQ} = S_{\triangle APM} \quad PM = PQ$

同理: $\triangle CDQ \cong \triangle CBN; \triangle CPQ \cong \triangle CPN$

$\therefore BN = QD, \angle CDQ = \angle CBN, S_{\triangle BCN} = S_{\triangle DCQ}; PQ = PN, S_{\triangle CPQ} = S_{\triangle CPN}$

$\therefore BM = BN, PM = PN$

$\because BP = BP$

$\therefore \triangle PBM \cong \triangle PBN$ (SSS)

$\therefore S_{\triangle PBM} = S_{\triangle PBN}$

$\because \angle MBA = \angle QDA, \angle CDQ = \angle CBN$

$\therefore \angle MBA + \angle CBN = \angle QDA + \angle CDQ = 90^\circ$

$\therefore \angle MBA + \angle CBN + \angle ABC = 180^\circ$

$\therefore M, B, N$ 三点共线

$\therefore S_{\text{五边形}AMNCQ} = S_{\triangle ABM} + S_{\triangle BCN} + S_{\text{四边形}ABCQ} = S_{\triangle ADQ} + S_{\triangle DCQ} + S_{\text{四边形}ABCQ} = S_{\text{正方形}ABCD} = 1$

$\therefore S_{\triangle PAB} + S_{\triangle PCQ} + S_{\triangle QAD} = S_{\triangle PAB} + S_{\triangle MAB} + S_{\triangle PCQ} = S_{\triangle PCQ} + S_{\text{四边形}PAMB}$

$$= S_{\triangle PCQ} + S_{\triangle PAM} + S_{\triangle MPB} = \frac{1}{2} S_{\text{五边形}AMNCQ} = \frac{1}{2}$$

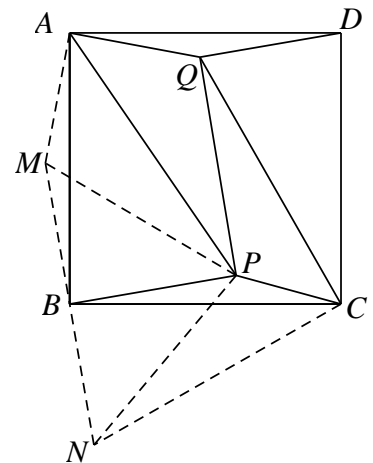

笔记整理

课后练习

1.

如图所示，四边形 $ABCD$ 为菱形，且 $\angle B=60^\circ$ ，过点 A 作两条射线 AE, AF ，分别与 BC 和 CD 交于点 E, F ，使得 $\angle EAF=60^\circ$ ，求证： $\triangle AEF$ 为等边三角形。

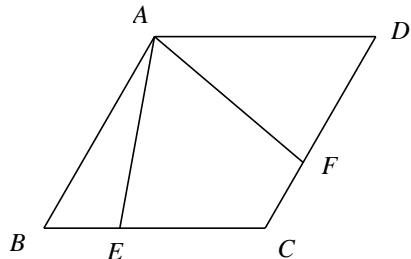

【解析】证明：连接 AC

\because 四边形 $ABCD$ 是菱形， $\angle B=60^\circ$

$\therefore AB=AC=AD, \angle ACB=\angle DAC=\angle D=60^\circ$

$\because \angle EAC + \angle CAF = \angle EAF = 60^\circ, \angle DAF + \angle CAF = \angle DAC = 60^\circ$

$\therefore \angle EAC = \angle DAF$

$\because \angle ACB = \angle D, AC = AD, \angle EAC = \angle DAF$

$\therefore \triangle ACE \cong \triangle ADF$ (角边角)

$\therefore AE = AF$

2.

已知等边 $\triangle ABC$ ， D 是 BC 中点， $\angle EDF = 120^\circ$ ， DE 与 AB 相交于点 E ， DF 与 AC 或者 AC 的延长线交于点 F ；

(1) 如图 1，若 $DF \perp AC$ ， $AB=4$ ，求 BE 的长；

(2) 如图 2，将 (1) 中的 $\angle EDF$ 绕点 D 顺时针旋转一定角度， DF 与线段 AC 仍交于点 F ，求证：

$$BE + CF = \frac{1}{2} AB。$$



图1

图2

【解析】(1) 证明：连结 AD ，

$\because \triangle ABC$ 为正三角形，且 D 为 BC 边中点， $\therefore AD$ 满足三线合一， $\therefore \angle BAD=30^\circ, \angle ADB=90^\circ$ ，

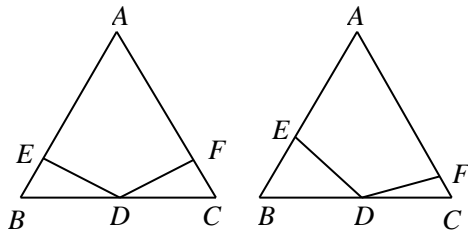
$\because AB=4, \therefore BD=2$ ，

$\because \angle A=60^\circ, \angle EDF=120^\circ, \angle AFD=90^\circ, \therefore \angle AED=90^\circ$ ，

$\because \angle B=60^\circ, \therefore BE=1$ 。

(2) 证明：作 $DG \parallel AC$ ，

易证 $\triangle GDE \cong \triangle CDF$ ，则 $CF=EG$ ，即 $BE + CF = \frac{1}{2} AB$

3.

D 、 E 是等腰 $Rt\triangle ABC$ 斜边 BC 所在直线上的两点，满足 $\angle DAE = 135^\circ$ 。求证： $CD^2 + BE^2 = DE^2$ 。

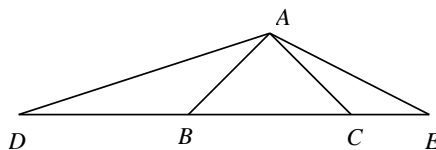

【解析】如图，因 $AB=AC$ ， $\angle BAC=90^\circ$

\therefore 将 $\triangle ABE$ 绕点 A 旋转 90° 到 AB 与 AC 重合得 $\triangle ACF$ ，连接 EF ， CF ， DF

$\therefore \triangle ABE \cong \triangle ACF$ ， $\angle FAE=90^\circ$

$\therefore BE=CF$ ， $AE=AF$ ， $\angle ACF=\angle ABE=45^\circ$ ，

$\therefore \angle DAE=135^\circ \therefore \angle DAF=360^\circ - 135^\circ - 90^\circ = 135^\circ \therefore \angle DAE=\angle DAF$

$\triangle DAE$ 与 $\triangle DAF$ 中有

$DA=DA$ ， $\angle DAE=\angle DAF$ ， $AE=AF$

$\therefore \triangle DAE \cong \triangle DAF \therefore DF=DE$

$\therefore \angle ACB=\angle ACF=45^\circ$ ， $\therefore \angle BCF=90^\circ$ ， $\therefore CD^2+CF^2=DF^2$ ， $\therefore CD^2+BE^2=DE^2$

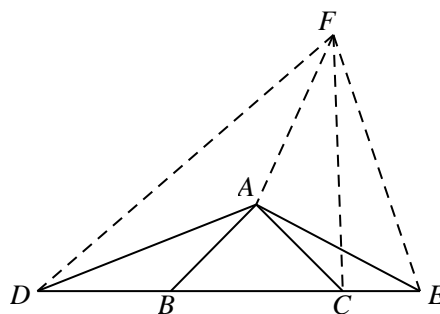

4.

在等边 $\triangle ABC$ 的两边 AB, AC 所在直线上分别有两点 M, N, D 为 $\triangle ABC$ 外一点,且 $\angle MDN=60^\circ, \angle BDC=120^\circ, BD=CD$,探究:当点 M, N 分别在直线 AB, AC 上移动时, BM, CN, MN 之间的数量关系及 $\triangle AMN$ 的周长 Q 与等边 $\triangle ABC$ 的周长 L 的关系。

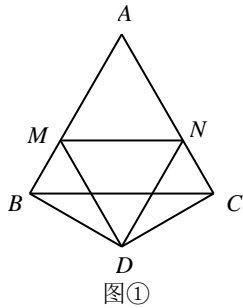

图①

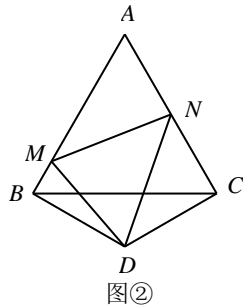

图②

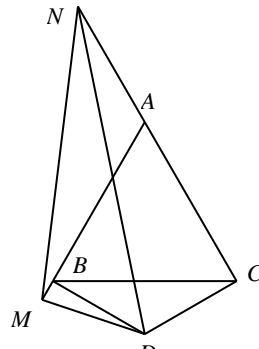

图③

(1)如图①,当点 M, N 在边 AB, AC 上,且 $DM=DN$ 时, BM, NC, MN 之间的数量关系式_____;
此时 $\frac{Q}{L} = \frac{2}{3}$

(2)如图②,当点 M, N 在边 AB, AC 上,且 $DM \neq DN$ 时,猜想(1)问的两个结论还成立吗?写出你的猜想并加以证明;

(3)如图③,当点 M, N 分别在边 AB, AC 的延长线上时,若 $AN = x$,则 $Q = \frac{2}{3}L$ (用 x, L 表示)。

【解析】(1)如图1, BM, NC, MN 之间的数量关系 $BM+NC=MN$,此时 $\frac{Q}{L} = \frac{2}{3}$

$\because DM=DN, \angle MDN=60^\circ, \therefore \triangle MDN$ 是等边三角形,
 $\because \triangle ABC$ 是等边三角形, $\therefore \angle A=60^\circ,$
 $\because BD=CD, \angle BDC=120^\circ, \therefore \angle BDC=\angle DCB=30^\circ, \therefore \angle MBD=\angle NCD=90^\circ,$
 $\because DM=DN, BD=CD, \therefore Rt\triangle BDM \cong Rt\triangle CDN, \therefore \angle BDM=\angle CDN=30^\circ, BM=CN,$
 $\therefore DM=2BM, DN=2CN, \therefore MN=2BM=2CN=BM+CN;$
 $\therefore AM=AN, \therefore \triangle AMN$ 是等边三角形, $\therefore AB=AM+BM, \therefore AM:AB=2:3,$
 $\therefore \frac{Q}{L} = \frac{2}{3};$

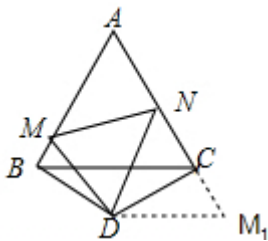

(2)猜想:结论仍然成立.

证明:在 CN 的延长线上截取 $CM_1=BM$,连接 DM_1 .

$\because \angle MBD=\angle M_1CD=90^\circ, BD=CD, \therefore \triangle DBM \cong \triangle DCM_1,$
 $\therefore DM=DM_1, \angle MBD=\angle M_1CD, M_1C=BM,$
 $\because \angle MDN=60^\circ, \angle BDC=120^\circ, \therefore \angle M_1DN=\angle MDN=60^\circ, \therefore \triangle MDN \cong \triangle M_1DN,$
 $\therefore MN=M_1N=M_1C+NC=BM+NC,$
 $\therefore \triangle AMN$ 的周长为: $AM+MN+AN=AM+BM+CN+AN=AB+AC,$
 $\therefore \frac{Q}{L} = \frac{2}{3}$

(3)证明:在 CN 上截取 $CM_1=BM$,连接 DM_1 .

可证 $\triangle DBM \cong \triangle DCM_1, \therefore DM=DM_1,$

可证 $\angle M_1DN=\angle MDN=60^\circ, \therefore \triangle MDN \cong \triangle M_1DN, \therefore MN=M_1N, \therefore NC-BM=MN.$

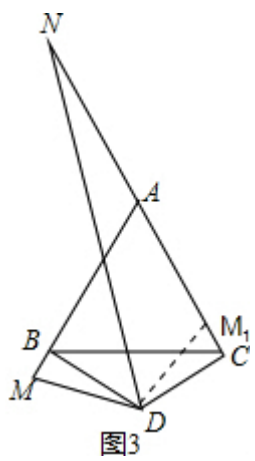

第九讲、旋转（二）

模块一、Y字型旋转

知识集锦

“Y”字型旋转：

模型 I：等边三角形的“Y”字型旋转

因为在旋转角为 60° 的旋转变换下，任意一组对应点与旋转中心恰好构成一个正三角形的三个顶点，这样，对于条件中含有正三角形的平面几何问题，我们即可以考虑用旋转角为 60° 的旋转变换处理。旋转中心可以选取正三角形的某个顶点。

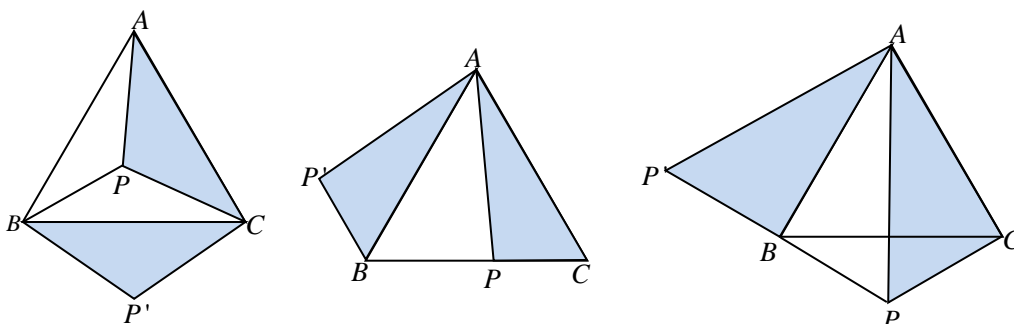

模型 II：等腰直角三角形的“Y”字型旋转

因为在旋转角为 90° 的旋转变换下，任意一组对应点与旋转中心恰好构成一个等腰直角三角形的三个顶点，这样，对于条件中含有等腰直角三角形的平面几何问题，我们即可以考虑用旋转角为 90° 的旋转变换处理。旋转中心通常选取等腰直角三角形的直角顶点。

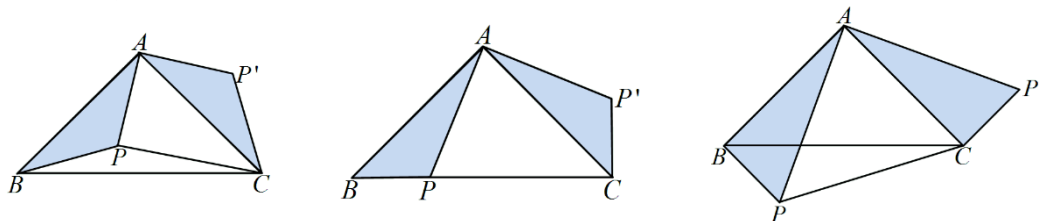

【例1】

(1) 如图，等边三角形 ABC 内有一点 P ， $AP=3$ ， $BP=4$ ， $CP=5$ ，求 $\angle APB$ 的度数。

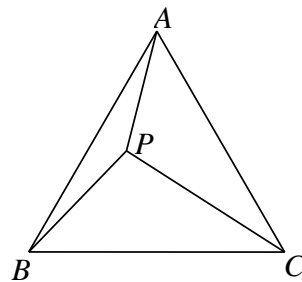

【解析】将 $\triangle ACP$ 绕着点 A 顺时针旋转 60° 至 $\triangle ABD$ ，连接 DP ，

如图

$$\therefore \triangle ABD \cong \triangle ACP, \angle DAP = 60^\circ \text{ (旋转角为 } 60^\circ \text{)}$$

$$\therefore BD = PC = 5, AD = AP = 3, \angle BAD = \angle CAP$$

$\therefore \triangle APD$ 是等边三角形

$$\therefore PD = AP = AD = 3, \angle APD = 60^\circ$$

在 $\triangle BPD$ 中

$$\because BP^2 + PD^2 = 4^2 + 3^2 = 25 = BD^2$$

$$\therefore \angle BPD = 90^\circ$$

$$\therefore \angle APB = \angle APD + \angle BPD = 60^\circ + 90^\circ = 150^\circ.$$

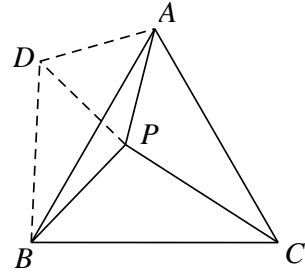

(2) 在等边 $\triangle ABC$ 中，点 P 为 BC 边上的一点，且满足 $BP = 2, CP = 1$ ，求 AP 的长？

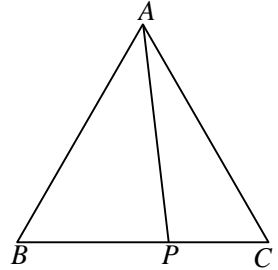

【解析】略

(3) 在等边 $\triangle ABC$ 中，点 P 是 $\triangle ABC$ 外的一点，连接 AP, BP, CP ，若 $\angle BPC = 120^\circ$ ，证明： $AP = BP + CP$ 。

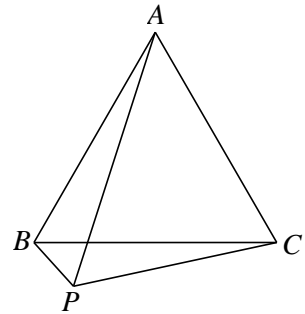

【解析】将 $\triangle BPC$ 绕点 B 逆时针旋转 60° 至 $\triangle BDA$ ，连接 DP （注意 A, D, P 三点共线需要证明），如图

$$\therefore \triangle ABD \cong \triangle CBP, \angle PBD = 60^\circ \text{ (旋转角为 } 60^\circ \text{)}$$

$$\therefore BD = BP, AD = CP, \angle ABD = \angle CBP, \angle ADB = \angle CPB = 120^\circ$$

$\therefore \triangle BPD$ 是等边三角形

$$\therefore DP = BP, \angle BDP = 60^\circ$$

$$\therefore \angle BDP + \angle ADB = 180^\circ$$

$\therefore A, D, P$ 三点共线

$$\therefore AP = AD + PD = CP + BP$$

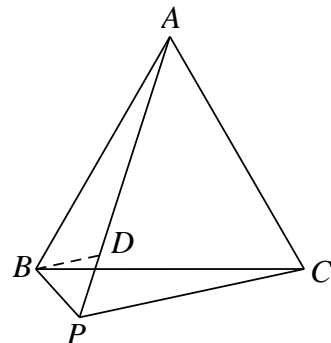

【例2】

(1) 如图 2-1, P 是等边 $\triangle ABC$ 内部一点, $PC=3$, $PA=4$, $PB=5$, 求 $\angle APC$ 的度数和 $\triangle ABC$ 的边长。



图 2-1

(2) 如图 2-2, 在等边 $\triangle ABC$ 中, P 为 BC 边上一点, 则以 AP 、 BP 、 CP 为边组成的新三角形的最大内角为 θ , 则 θ 为多少度?

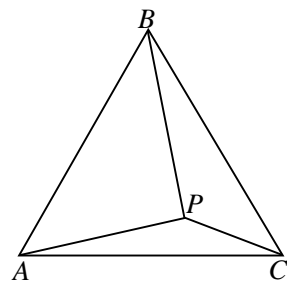

图 2-2

(3) 如图 2-3, $\triangle ABD$ 是等边三角形, 在 $\triangle ABC$ 中, $BC=a$, $CA=b$, 问: 当 $\angle ACB$ 为何值时, C 、 D 两点的距离最大? 最大值是多少?

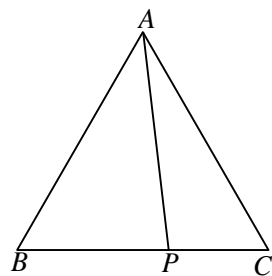

图 2-3

【例3】

(1) 如图 3-1, 在等腰直角三角形 ABC 内有一点 P , 且 $PA=\sqrt{5}$, $PB=\sqrt{2}$, $PC=1$ 。求 $\angle BPC$ 度数的大小和 AB 的长。

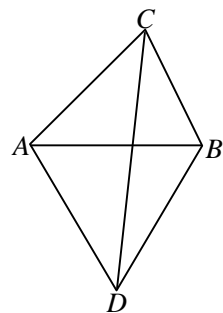

图 3-1

(2) 如图 3-2, 已知在 $\triangle ABC$ 中, $AB=AC$, $\angle BAC=90^\circ$, 点 D 是 BC 上的任意一点, 探究: BD , CD 与 AD 的关系, 并证明你的结论。

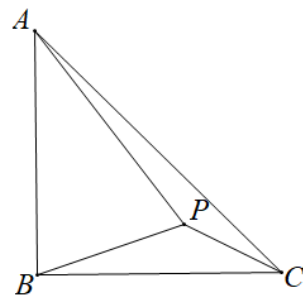

图 3-2

(3) 如图 3-3, 四边形 $ABCD$ 被对角线 BD 分为等腰直角 $\triangle ABD$ 和直角 $\triangle CBD$, 其中 $\angle A$ 和 $\angle C$ 都是直角, 另一条对角线 AC 的长度为 2, 求四边形 $ABCD$ 的面积。

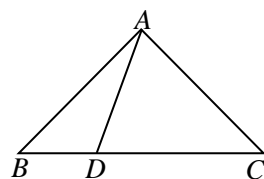

图 3-3

【例4】

如图, 正方形 $ABCD$ 的对角线交于点 O , 以 AD 为边向外作 $\text{Rt}\triangle ADE$, $\angle AED=90^\circ$, 连接 OE , $DE=3$,

$OE=4\sqrt{2}$, 求 AE 的长.

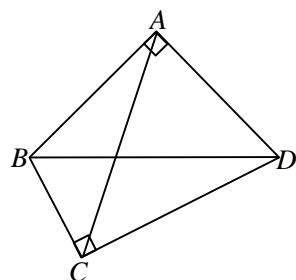
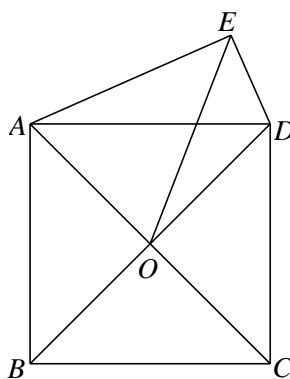

【解析】延长 EA 至点 F ，使 $AF=DE$ ，连接 OF ，如图

∵ 四边形 $ABCD$ 是正方形

∴ $\triangle OAD$ 是等腰直角三角形

∴ $OA=OD$ ， $\angle AOD=90^\circ$

∴ $\angle AED=90^\circ$

∴ $\angle EAO+\angle EDO=180^\circ$

∴ $\angle EAO+\angle FAO=180^\circ$

∴ $\angle EDO=\angle FAO$

在 $\triangle EDO$ 和 $\triangle FAO$ 中

$$\begin{cases} ED = FA \\ \angle EDO = \angle FAO \\ DO = AO \end{cases}$$

∴ $\triangle EDO \cong \triangle FAO$ (SAS)

∴ $OE=OF$ ， $\angle AOF=\angle DOE$

∴ $\angle DOE+\angle AOE=90^\circ$

∴ $\angle AOF+\angle AOE=90^\circ$

∴ $\angle EOF=90^\circ$

∴ $\triangle EOF$ 是等腰直角三角形

∴ $EF = \sqrt{2}OE = 8$

∴ $AE=EF-AF = EF-ED=8-3=5$

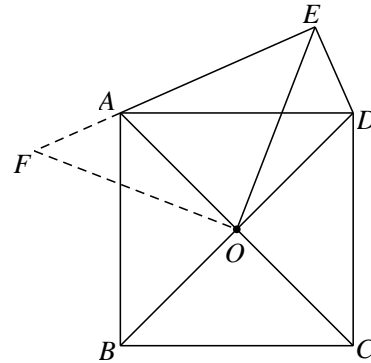

【例5】

如图，以 $\text{Rt}\triangle ABC$ 的斜边 BC 为一边在 $\triangle ABC$ 同侧作正方形 $BCEF$ ，设正方形的中心为 O ，连接 AO ，如果 $AB=4$ ， $AO=6\sqrt{2}$ ，求 AC 的长。

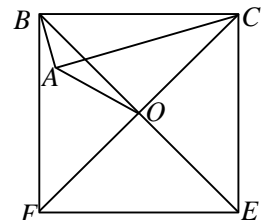

【例6】

如图在 $\triangle ABC$ 中， $\angle BAC=120^\circ$ ， $AB=AC$ （三边之比 $1:1:\sqrt{3}$ ），点 P 在直线 BC 下方，且 $\angle BPC=60^\circ$ ，求证： $\sqrt{3}AP=BP+CP$

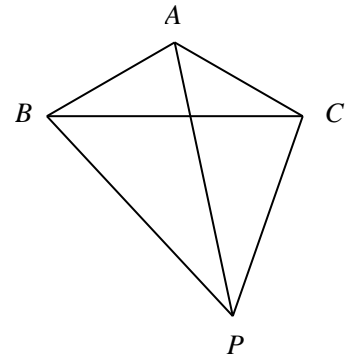

巅峰挑战

如图在 $\triangle ABC$ 中, $\angle BAC=120^\circ$, $AB=AC$, 点 P 在直线 AB 上方, 且 $\angle APB=60^\circ$, 满足 $(kPA)^2+PB^2=PC^2$, 请直接写出 k 的值。

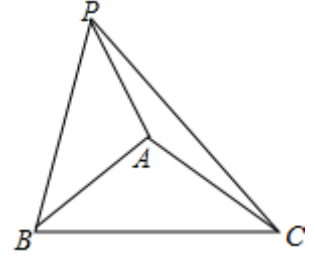

课后练习

1.

P 是等边 $\triangle ABC$ 内一点，又 $\angle APB$ 、 $\angle BPC$ 、 $\angle CPA$ 的大小之比是 5: 6: 7，则以 PA 、 PB 、 PC 为边的三角形的三个内角的大小之比是多少？

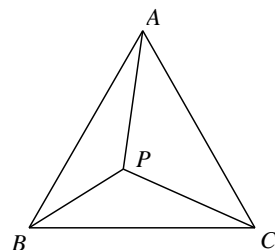

【解析】 如图，将 $\triangle APB$ 绕 A 点逆时针旋转 60° 得 $\triangle AP' C$ ，显然有 $\triangle AP' C \cong \triangle APB$ ，连 PP' ，
 $\therefore AP' = AP$ ， $\angle P' AP = 60^\circ$ ， $\therefore \triangle AP' P$ 是等边三角形， $\therefore PP' = AP$ ，
 $\therefore P' C = PB$ ， $\therefore \triangle P' CP$ 的三边长分别为 PA ， PB ， PC ，
 $\therefore \angle APB + \angle BPC + \angle CPA = 360^\circ$ ， $\angle APB : \angle BPC : \angle CPA = 5 : 6 : 7$ ，
 $\therefore \angle APB = 100^\circ$ ， $\angle BPC = 120^\circ$ ， $\angle CPA = 140^\circ$ ，
 $\therefore \angle PP' C = \angle AP' C - \angle AP' P = \angle APB - \angle AP' P = 100^\circ - 60^\circ = 40^\circ$ ，
 $\angle P' PC = \angle APC - \angle APP' = 140^\circ - 60^\circ = 80^\circ$ ，
 $\angle PCP' = 180^\circ - (40^\circ + 80^\circ) = 60^\circ$ ，
 $\therefore \angle PP' C : \angle PCP' : \angle P' PC = 2 : 3 : 4$ 。

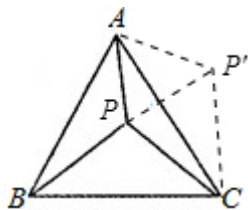

2.

如图所示， P 是等边 $\triangle ABC$ 中的一点， $PA = 2$ ， $PB = 2\sqrt{3}$ ， $PC = 4$ ，试求 $\triangle ABC$ 的边长。

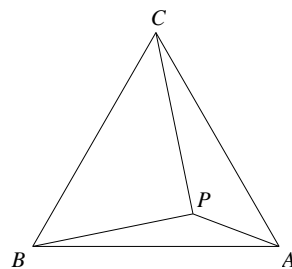

【解析】 将 $\triangle BAP$ 绕 B 点逆时针旋转 60° 得 $\triangle BCM$ ，则 BA 与 BC 重合，如图，
 $\therefore BM = BP$ ， $MC = PA = 2$ ， $\angle PBM = 60^\circ$ 。 $\therefore \triangle BPM$ 是等边三角形， $\therefore PM = PB = 2\sqrt{3}$ ，
 在 $\triangle MCP$ 中， $PC = 4$ ，
 $\therefore PC^2 = PM^2 + MC^2$ 且 $PC = 2MC$ 。 $\therefore \triangle PCM$ 是直角三角形，且 $\angle CMP = 90^\circ$ ， $\angle CPM = 30^\circ$ 。
 又 $\therefore \triangle BPM$ 是等边三角形， $\angle BPM = 60^\circ$ 。 $\therefore \angle BPC = 90^\circ$ ，
 $\therefore BC^2 = PB^2 + PC^2 = (2\sqrt{3})^2 + 4^2 = 28$ ， $\therefore BC = 2\sqrt{7}$ ，故答案为 $2\sqrt{7}$ 。

3.

如图所示， $\triangle ABD$ 是等边三角形，在 $\triangle ABC$ 中， $BC=a$ ， $CA=b$ ，问：当 $\angle ACB$ 为何值时， C 、 D 两点的距离最大？最大值是多少？

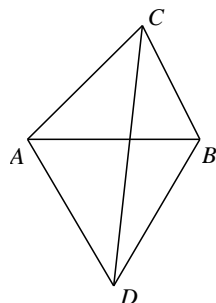

【解析】 将 $\triangle DBC$ 绕 D 点逆时针方向旋转 60° ，得 $\triangle DAE$ ，连接 EC ，
 则 $CD = ED$ ，且 $\angle EDC = 60^\circ$
 $\therefore \triangle EDC$ 是等边三角形， $EC = CD$
 又 $AE = BC$ ，因此，由 $EC \leq AE + AC$ ，知 $CD \leq a + b$
 当且仅当 C 、 A 、 E 共线时，等号成立，这时 CD 最大
 此时， $\angle DCB = \angle DEC = \angle DCE = 60^\circ$ ，而 $\angle ACB = \angle DCB + \angle DCE$
 $\therefore \angle ACB = 120^\circ$ 时， CD 最大，且最大值为 $a + b$ 。

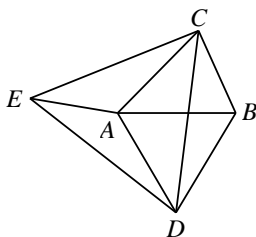

4.

如图所示，点 O 是等边 $\triangle ABC$ 中一点， $OB=2$ ， $OA=3$ ， $\angle AOB=150^\circ$ ， $\angle BOC=115^\circ$ ，将 $\triangle AOB$ 绕点 A 顺时针旋转 60° 至 $\triangle AO'C$ ，下列说法中：① OC 的长度是 $\sqrt{13}$ ；② 以线段 OA 、 OB 、 OC 为边构成的三角形的各内角大小分别为 90° ， 60° ， 30° ，③ $S_{\triangle AOB} + S_{\triangle BOC} = 3 + \sqrt{3}$ ④ $\triangle AOB$ 的面积为 $\frac{9}{2} + 3\sqrt{3}$ ，正确的有_____。

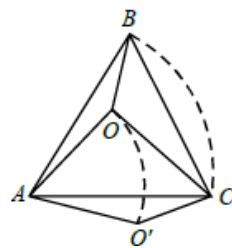

【解析】 连结 OO' ，

(1) 易证 $\triangle AOO'$ 是正三角形， $AO=AO'=OO'=3$ ， $OB=O'C=2$ ， $\angle CO'O=150^\circ - 60^\circ = 90^\circ$ ，
 故 $OC = \sqrt{2^2 + 3^2} = \sqrt{13}$ ，正确。

(2) 由 (1) 易得， $\triangle OO'C$ 即为由 OA 、 OB 和 OC 组成的三角形，所以明显易得，该三角形各内角不是 90° ， 60° ， 30° ，错误。

(3) 将 $\triangle BOC$ 绕点 B 顺时针旋转至 $\triangle BO''C$ 处，连结 OO'' ，则四边形 $AOBO''$ 的面积即为两三角形面积之和。而四边形 $AOBO''$ 可以拆分成一个边长为 2 的正 $\triangle BOO''$ 和一个底为 2，高为 3 的直角三角，得该项正确。

(4) 由 (3) 得， $S_{\triangle AOB} + S_{\triangle BOC} = 3 + \sqrt{3} \leq \frac{9}{2} + 3\sqrt{3}$ ，错误。

第十讲、平面直角坐标系

模块一、平面直角坐标系基本概念

知识集锦

1. 有序数对

有顺序的两个数 a 与 b 组成的数对叫做有序数对，记作 (a, b) .

注意：当 $a \neq b$ 时， (a, b) 和 (b, a) 是两个不同的有序实数对.

2. 平面直角坐标系

由两条互相垂直的数轴组成，且两轴的交点是原点；同一数轴上的单位长度是一样的，一般情况下两轴上的单位长度也相同. 我们规定水平的数轴叫做横轴 x 轴，取向右为正方向；另一数轴叫纵轴 y 轴，取向上为正方向.

3. 点的坐标

如下图，由点 P 分别向 x 轴和 y 轴作垂线，垂足 A 在 x 轴上的坐标是 a ，垂足 B 在 y 轴上的坐标是 b ，则点 P 的坐标为 (a, b) .

点的坐标是一对有序数对，横坐标写在纵坐标前面，中间用“，”号隔开，再用小括号括起来.

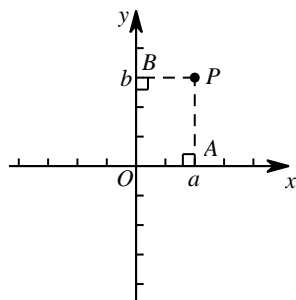

4. 象限和轴

- (1) x 轴上的点 (x, y) 的坐标满足： $y=0$;
- (2) y 轴上的点 (x, y) 的坐标满足： $x=0$;
- (3) 第一象限内的点 (x, y) 的坐标满足： $x>0, y>0$;
- (4) 第二象限内的点 (x, y) 的坐标满足： $x<0, y>0$;
- (5) 第三象限内的点 (x, y) 的坐标满足： $x<0, y<0$;
- (6) 第四象限内的点 (x, y) 的坐标满足： $x>0, y<0$.

注意：原点在坐标轴上，两条坐标轴上的点不属于任何一个象限.

【例 1】

1. 如图，小正方形边长为 1 个单位长度

(1) 写出图中点 A、B、C、D、E、F 的坐标.

(2) 在上图中描出下列各点： $L(-5, -3)$ ， $M(4, 0)$ ， $N(0, 5)$ ， $P(6, 2)$.

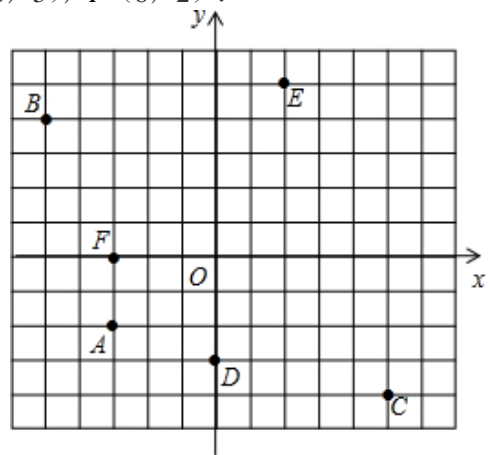

【答案】 (1) $A(-3, -2)$ 、 $B(-5, 4)$ 、 $C(5, 4)$ 、 $D(0, -3)$ 、 $E(2, 5)$ 、 $F(-3, 0)$;

(2) 如图所示,

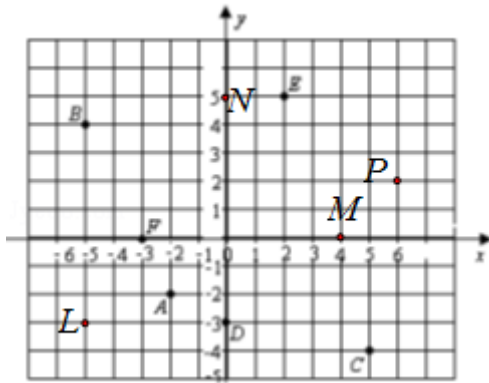

2. 中国象棋在中国有着三千多年的历史，它难易适中，趣味性强，变化丰富细腻，棋盘棋子文字都体现了中国文化，如图，如果士所在位置的坐标为 $(-1, -2)$ ，相所在位置的坐标为 $(2, -2)$ ，那么将棋子炮右移一格后的位置的坐标为_____.

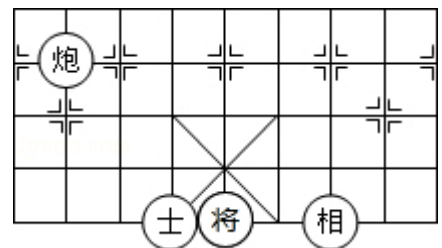

【答案】 平面直角坐标系如图所示：

炮的位置 $(-3, 1)$ ，向右平移一格后的坐标为 $(-2, 1)$

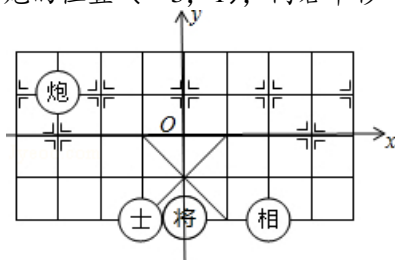

3. 在平面直角坐标系中有 A 、 B 两点，若以 B 点为原点，建立直角坐标系，则 A 点的坐标为 $(2, 3)$ ，若以 A 点为原点建立直角坐标系，则 B 点的坐标是_____.

【答案】画出相关图形可得点 B 的坐标为 $(-2, -3)$ ，

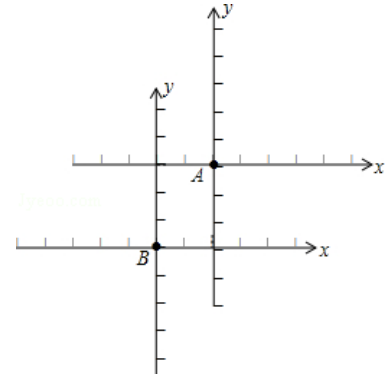

【例2】

1. 若点 A 的坐标 (x, y) 满足条件 $(x-3)^2 + |y+2| = 0$ ，则点 A 在第_____象限.

【解析】 $\because (x-3)^2 + |y+2| = 0, \therefore x=3, y=-2, \therefore A$ 点的坐标为 $(3, -2)$ ， \therefore 点 A 在第四象限

2. 若点 $P(a-2, 2a+3)$ 在 y 轴上，则 $a=_____$ ，此时点 P 的坐标是_____；如果点 P 在 x 轴上，那么 $a=_____$.

【答案】 $2; (0, 7); -\frac{3}{2}$.

3. 若点 $P(a, b)$ 在第二象限，则点 $Q(2a-1, 3b+2)$ 一定在_____.

【答案】第二象限

【例3】

1. 如果 m 是任意实数，则点 $P(m, 1-2m)$ 一定不在 ()

- A. 第一象限 B. 第二象限 C. 第三象限 D. 第四象限

【答案】C

2. 证明：①点 $(2m, n^2+2n+1)$ 不在第三、四象限；②点 $(2m+1, 2m+2)$ 不在第四象限.

【解析】① $\because n^2 + 2n + 1 = (n+1)^2 \geq 0$ ，点 $(2m, n^2+2n+1)$ 不在第三、四象限；

②若 $\begin{cases} 2m+1 > 0 \\ 2m+2 < 0 \end{cases}$ ，不等式组无解， \therefore 点 $(2m+1, 2m+2)$ 不在第四象限

模块二、特殊直线与点到特殊直线的距离

知识集锦

1. 平行于坐标轴的直线

(1) 与 x 轴平行的直线：所有点的纵坐标都相等，即直线为 $y=m$ ；
平行于 x 轴直线上的两点，其纵坐标相等，横坐标为两个不相等的实数；

(2) 与 y 轴平行的直线：所有点的横坐标都相等，即直线为 $x=n$ 。
平行于 y 轴直线上的两点，其横坐标相等，纵坐标为两个不相等的实数。

2. 角平分线

- (1) 一、三象限角平分线：横坐标与纵坐标相等，且直线为 $x=y$ ；
(2) 二、四象限角平分线：横坐标与纵坐标互为相反数，且直线为 $x=-y$

3. 点到特殊直线的距离

- (1) 点 (a, b) 到 x 轴的距离为 $|b|$ ；到直线 $y=m$ (m 为常数) 的距离为 $|b-m|$ ；
(2) 点 (a, b) 到 y 轴的距离为 $|a|$ ；到直线 $x=n$ (n 为常数) 的距离为 $|a-n|$ 。

【例4】

1. 点 A 的坐标为 $(3, -1)$ ，点 B 的坐标为 $(3, 3)$ ，则线段 AB 所在的直线与 x 轴的位置关系是_____。

【答案】垂直

2. 在下列点中，与点 $A(-2, -4)$ 的连线平行于 y 轴的是 ()

- A. $(2, -4)$ B. $(4, -2)$ C. $(-2, 4)$ D. $(-4, 2)$

【答案】C

3. 已知点 $P(2m+3, 3m-1)$ 在第一、三象限坐标轴夹角平分线上，则 $m=$ _____。

【答案】4

4. 若点 $M(2a-3, 6-a)$ 在坐标轴的夹角平分线上，则 M 的坐标为_____。

【答案】 $(3, 3)$ 或 $(-9, 9)$ 。

【例5】

1. 点 $M(-8, 12)$ 到 x 轴的距离是_____，到 y 轴的距离是_____。

【答案】12；8。

2. 点 A 到 x 轴的距离为 4，到 y 轴的距离为 2，该点坐标为_____。

【答案】 $(2, 4)$ ， $(-2, 4)$ ， $(2, -4)$ ， $(-2, -4)$

3. 点 $(3, -2)$ 到直线 $x=-1$ 的距离为_____，到直线 $y=-1$ 的距离为_____。

【答案】4；1

4. 在平面直角坐标系中, 点 $P(a, b)$ 到直线 $x=-3$ 的距离为 3, 则 a 的值为_____.

【答案】0 或 -6

5. 若点 $P(2+a, 3a+4)$ 到 x 轴和 y 轴的距离相等, 则点 P 的坐标为_____.

【解析】 $|2+a|=|3a+4|$ 解得 $a=-1$ 或 $a=-1.5$, \therefore 点 P 的坐标为 $(1, 1)$ 或 $(0.5, -0.5)$.

模块三、点的简单坐标交换

知识集锦

1. 坐标系中点的平移

(x, y)	向左平移 a 个单位	$(x-a, y)$
	向右平移 a 个单位	$(x+a, y)$
	向上平移 a 个单位	$(x, y+a)$
	向下平移 a 个单位	$(x, y-a)$

规律: 左减右加, 上加下减

2. 坐标系中点的轴对称

(1) 关于坐标轴的对称

①点 $P(a, b)$ 关于 x 轴的对称点是 $P'(a, -b)$, 即横坐标不变, 纵坐标互为相反数

②点 $P(a, b)$ 关于 y 轴的对称点是 $P'(-a, b)$, 即纵坐标不变, 横坐标互为相反数.

(2) 关于特殊直线的对称

①点 $P(a, b)$ 关于直线 $x=m$ 的对称点是 $P'(2m-a, b)$

②点 $P(a, b)$ 关于直线 $y=n$ 的对称点是 $P'(a, 2n-b)$

③点 $P(a, b)$ 关于一三象限的平分线的对称点为 $P'(b, a)$

④点 $P(a, b)$ 关于二四象限的平分线的对称点为 $P'(-b, -a)$

【例6】

1. 填空

$(1, 4)$	向左平移 3 个单位		$(-3, 5)$	向上平移 2 个单位	
	向右平移 2 个单位			向右平移 3 个单位	
	向上平移 5 个单位			向左平移 5 个单位	
	向下平移 7 个单位			向下平移 1 个单位	

【答案】

$(1, 4)$	向左平移 3 个单位	$(-2, 4)$	$(-3, 5)$	向上平移 2 个单位	$(-3, 7)$
	向右平移 2 个单位	$(3, 4)$		向右平移 3 个单位	$(0, 5)$
	向上平移 5 个单位	$(1, 9)$		向左平移 5 个单位	$(-8, 5)$
	向下平移 7 个单位	$(1, -3)$		向下平移 1 个单位	$(-3, 4)$

2. 在平面直角坐标系中, 线段 CF 是由线段 AB 平移得到的; 点 $A(-1, 4)$ 的对应点为 $C(4, 1)$; 则点 $B(a, b)$ 的对应点 F 的坐标为_____.

【解析】∵点 $A(-1, 4)$ 的对应点为 $C(4, 1)$ ，由此可知线段 AB 向右平移 5，向下平移 3
 ∴点 $B(a, b)$ 的对应点 F 的坐标为： $(a+5, b-3)$ 。

3. 如图，在平面直角坐标系中，右边的小蝌蚪是由左边的小蝌蚪平移以后得到的，左图案中左、右眼睛的坐标分别为 $(-4, 3)$ ， $(-3, 2)$ ，右图案中左眼的坐标是 $(5, 6)$ ，则右图案中右眼的坐标是_____。

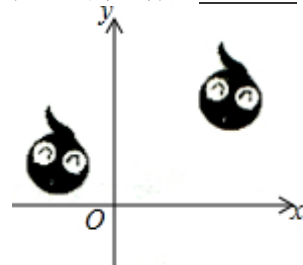

【解析】因为右边的小蝌蚪是由左边的小蝌蚪平移以后得到的，又因为左图案中左、右眼睛的坐标分别为 $(-4, 3)$ ， $(-3, 2)$ ，右图案中左眼的坐标是 $(5, 6)$ ，属于右图案中右眼的坐标是 $(6, 5)$

【例7】

1. 点 $(3, 4)$ 点关于 x 轴对称的点的坐标为_____。

【答案】 $(3, -4)$

2. (嘉祥半期) 在平面直角坐标系中，点 $P(-3, \frac{3}{4})$ 关于 y 轴对称的点 Q 的坐标为 ()

- A. $(-3, -\frac{3}{4})$ B. $(3, -\frac{3}{4})$ C. $(\frac{3}{4}, -3)$ D. $(3, \frac{3}{4})$

【答案】D

3. (嘉祥月考) 直角坐标系中，已知点 $P(2, -5)$ ，点 Q 是点 P 关于 x 轴的对称点，将点 Q 向右平移 4 个单位得到点 R ，则点 R 的坐标是_____。

【答案】 $(6, 5)$

4. 点 $Q(-3, 2)$ 关于直线 $x=-2$ 的对称点为_____，关于直线 $y=-1$ 的对称点为_____。

【答案】 $(-1, 2)$ ； $(-3, -4)$

5. 点 $(1, 2)$ 关于第一象限角平分线的对称点的坐标为_____。

【答案】 $(2, 1)$

巅峰挑战

如图，在平面直角坐标系中，直线 l 是第二、四象限的角平分线。

(1) 实验与探究：由图观察易知 $A(2, 0)$ 关于直线 l 的对称点 A' 的坐标为 $(0, -2)$ ，请在图中分别标明 B 、 C 关于直线 l 的对称点 B' 、 C' 的位置，并写出他们的坐标： B' _____、 C' _____；

(2) 归纳与发现：结合图观察以上三组点的坐标，你会发现坐标平面内任一点 $P(a, b)$ 关于第二、四象限的角平分线 l 的对称点 P' 的坐标为_____（不必证明）；

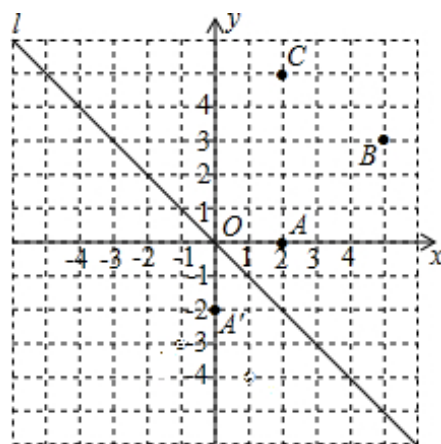

【答案】(1) 图略； $B'(-3, 5)$ 、 $C'(-5, -2)$ ；

(2) $P(-b, -a)$ ；

笔记整理

课后作业

1.

(1) 方格纸中每个小方格都是边长为 1 个单位长度的正方形，在平面直角坐标系中，已知点 $A(1, 0)$ ， $B(4, 0)$ ， $C(3, 3)$ ， $D(1, 4)$ 。

(1) 描出 A 、 B 、 C 、 D 四点的位置，并顺次连结 A 、 B 、 C 、 D ；

(2) 把四边形 $ABCD$ 向左平移 5 个单位，再向上平移 1 个单位得到四边形 $A'B'C'D'$ ，在图中画出四边形 $A'B'C'D'$ ，并写出点 A' 、 B' 、 C' 、 D' 的坐标；

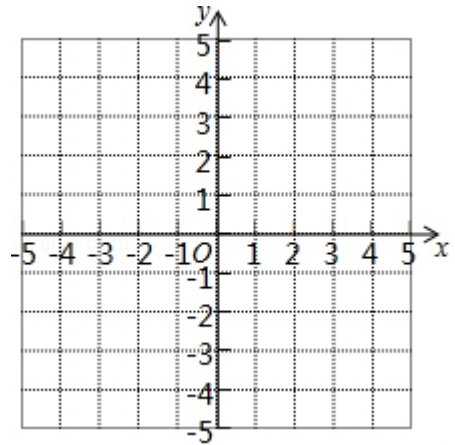

【解析】(1) 四边形 $ABCD$ 如图所示；

(2) 四边形 $A'B'C'D'$ 如图所示； $A'(-4, 1)$ ， $B'(-1, 1)$ ， $C'(-2, 4)$ ， $D'(-4, 5)$ 。

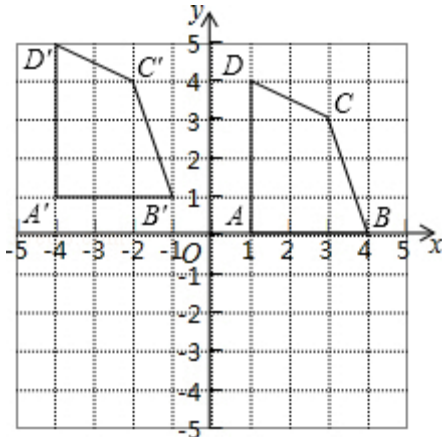

(2) 如图 1 所示的象棋盘上，若帅位于点 $(1, -2)$ 上，相位于点 $(3, -2)$ 上，则炮位于点()

- A. $(-1, 1)$ B. $(-1, 2)$ C. $(-2, 1)$ D. $(-2, 2)$

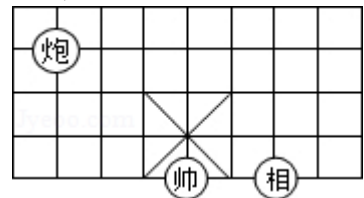

【答案】C

(3) 知 P 点坐标为 $(2a+3, 2a-4)$

①点 P 在 x 轴上, 则 $a=$ _____;

②点 P 在 y 轴上, 则 $a=$ _____.

【答案】2; $-\frac{3}{2}$

(4) 已知 P 点坐标为 $(2a+1, a-3)$, ①点 P 在 x 轴上, 则 $a=$ _____; ②点 P 在 y 轴上, 则 $a=$ _____;
③点 P 在第三象限内, 则 a 的取值范围是_____.

【答案】3; $-\frac{1}{2}$; $a < -\frac{1}{2}$.

(5) 如果 m 是任意实数, 则点 $P(m-4, m+1)$ 一定不在 ()

A. 第一象限 B. 第二象限 C. 第三象限 D. 第四象限

【答案】D

2.

(1) 已知点 $P(7m+3, 2m-5)$ 在第一, 三象限坐标轴夹角平分线上, 则 $m=$ _____.

【答案】 $-\frac{8}{5}$

3.

在平面直角坐标系中, A 、 B 点的位置如图所示,

(1) 写出 A 、 B 两点的坐标

(2) 若 $C(-3, -4)$ 、 $D(3, -3)$, 请在图示坐标系中标出 C 、 D 两点;

(3) 写出 A 、 B 、 C 、 D 四点到 x 轴和 y 轴的距离: A 到 x 轴的距离为_____, 到 y 轴的距离为_____;
 B 到 x 轴的距离为_____, 到 y 轴的距离为_____; $C(-3, -4)$ 到 x 轴的距离为_____, 到 y 轴的距离为_____;
 $D(3, -3)$ 到 x 轴的距离为_____, 到 y 轴的距离为_____.

(4) 分析 (3) 中点的坐标与该点到坐标轴的距离的关系, 利用你所发现的结论写出点 $P(m, n)$ 到 x 轴的距离为_____, 到 y 轴的距离为_____.

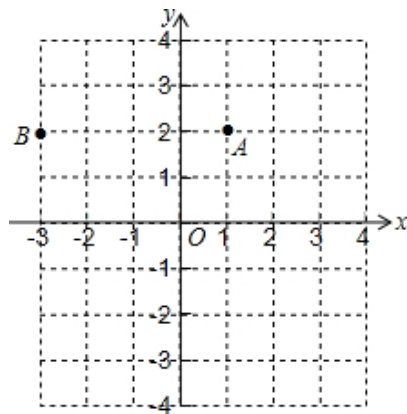

【解析】(1) 如图: 分别过 A 、 B 点作 x 轴、 y 轴的垂线, 可得 A 、 B 两点的坐标为 $(1, 2)$ $(-3, 2)$;

(2) 如图:

(3) $\because A$ 、 B 、 C 、 D 四点的坐标为 $(1, 2)$ $(-3, 2)$, $C(-3, -4)$ 、 $D(3, -3)$,

\therefore 点 A 到 x 轴的距离为 2, 到 y 轴的距离为 1.

点 B 到 x 轴的距离为 2, 到 y 轴的距离为 3.

点 C 到 x 轴的距离为 4, 到 y 轴的距离为 3.

点 D 到 x 轴的距离为 3, 到 y 轴的距离为 3.

(4) 根据 (3) 可知, 横坐标的绝对值为点到 y 轴的距离; 纵坐标的绝对值为点到 x 轴的距离.

于是可得点 $P(m, n)$ 到 x 轴的距离为 $|n|$ ，到 y 轴的距离为 $|m|$ 。

答案: $(1, 2)$ $(-3, 2)$; $2, 1$; $2, 3$; $4, 3$; $3, 3$; $|n|, |m|$

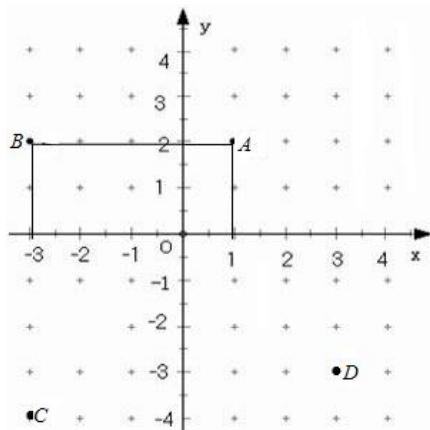

4.

(1) 已知点 $P(2-a, 3a-2)$ 到两坐标轴的距离相等. 则点 P 的坐标为_____.

【答案】 $(1, 1)$ 或 $(2, -2)$.

(2) 在平面直角坐标系中, 点 $P(a, b)$ 到直线 $y=1$ 的距离为 3, 则 b 的值为_____.

【答案】 4 或 -2

5.

(1) 线段 CD 是由线段 AB 平移得到的, 点 $A(-1, 4)$ 的对应点为 $C(4, 7)$, 则点 $B(2, 3)$ 的对应点 D 的坐标是_____.

【答案】 $(7, 6)$

(2) 如图在直角坐标系中, 右边的图案是由左边的图案经过平移以后得到的. 左图案中左右眼睛的坐标分别是 $(-4, 2)$ 、 $(-2, 2)$, 右图中左眼的坐标是 $(3, 4)$, 则右图案中右眼的坐标是_____.

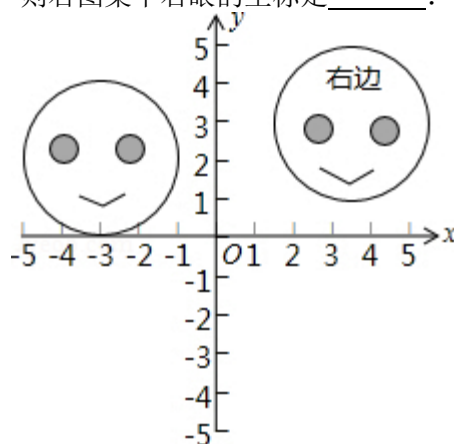

【答案】 $(5, 4)$

(3) 已知点 $A(m, n)$, 把它向左平移 3 个单位后与点 $B(4, -3)$ 关于 y 轴对称, 求 m, n 的值.

【答案】 $m=-1, n=-3$

6.

如图， $\triangle ABC$ 的顶点分别为 $A(2, 4)$ ， $B(-2, 2)$ ， $C(3, 1)$ ，

(1) 作出 $\triangle ABC$ 关于 x 轴对称的图形 $\triangle DEF$ ，写出顶点 D 、 E 、 F 的坐标。

(2) 如果点 $H(3m-1, n-6)$ 与点 $H'(2n+7, 3m-9)$ 关于 y 轴对称，求 m ， n 的值。

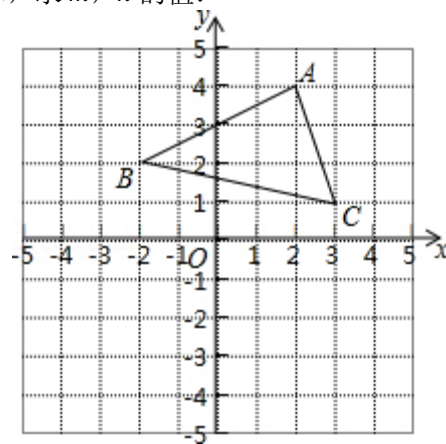

【答案】(1) 所作图形如图所示： $D(2, -4)$ ， $E(-2, -2)$ ， $F(3, -1)$ ；

(2) $m=0$ ， $n=-3$ 。

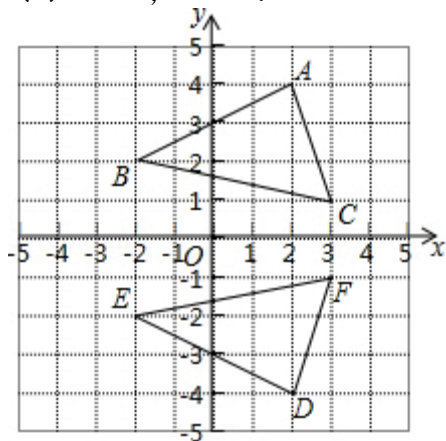

7.

已知点 A 的坐标为 (m, n) ，它关于 x 轴对称的点是 A_1 ， A_1 关于 y 轴对称的点是 A_2 ，而点 A_2 的坐标是 $(-3, 2)$ ，求 m 、 n 的值。

【答案】 $m=3$ ， $n=-2$ 。

8.

探究：我们把过(1,0)且平行于y轴的直线记为____，那么过(0,-1)且平行于x轴的直线则记为____；
 直线y=2在平面直角坐标系中的位置为____；则直线x=-3在平面直角坐标系中的位置为____.

(1) M(2, 3)关于直线x=1的对称点的坐标为：____；关于直线y=-2的对称点的坐标为____；点
 N(-2, 3)关于直线x=-1的对称点的坐标为：____；关于直线y=2的对称点的坐标为____；

(2) 点M(-2, -3)与N(-2, -5)关于直线____对称. 点M(-3, -2)与N(-5, -2)关于直线____对
 称.

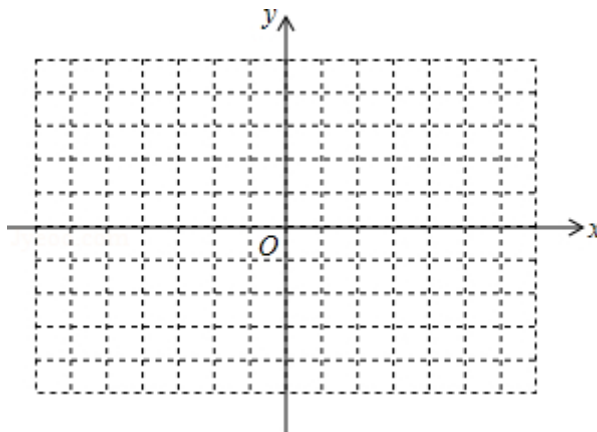

【答案】探究：x=1, y=-1, 过(0, 2)平行于x轴的直线；过(-3, 0)平行于y轴的直线；

(1) (0, 3), (2, -7), (0, 3), (-2, 1)；

(2) y=-4, x=-4.

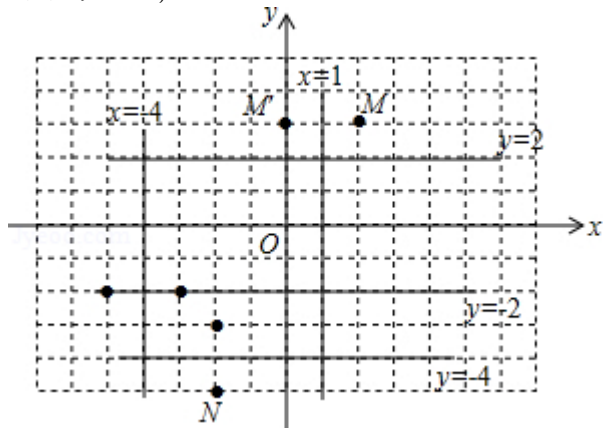

第十一讲、函数初步与正比例函数

模块一、函数的基本概念

知识集锦

1. 常量与变量的概念

在变化过程中数值始终不变的量为常量，数值发生变化的量叫做变量。

2. 函数的定义

在某一变化过程中，有两个变量 x 和 y ，对于 x 的每一个值， y 都有唯一的值与之对应，其中 x 是自变量， y 是因变量，此时称 y 是 x 的函数。

例：正方形的周长 L 与边长 a 之间满足 $L=4a$ ，周长 L 随着边长 a 的变化而变化， a 是自变量， L 是因变量，在这个变化过程中两个变量之间的对应关系即为函数。

3. 判断变量之间是否存在函数关系——函数的唯一性

“ y 有唯一值与 x 对应”，即指在自变量的取值范围内， x 每取一个确定值， y 都有唯一确定的值与之相对应，否则 y 不是 x 的函数。

4. 初中常见自变量的取值范围

(1) 根号下含有自变量：当根指数为偶数时，被开方数为非负数；

(2) 分母中含有自变量：分母不为 0；

(3) 实际问题：符合实际意义。

【例1】

如图，当小明坐在摩天轮上， y 表示小明离开地面的高度， x 表示摩天轮旋转的时间：

(1) 根据图像，摩天轮的高度为_____；经过 8 分钟，离开地面的高度是_____；

(2) 从开始乘坐到第一次到达顶端用时_____，旋转一圈用时_____；

(3) 自变量是_____，因变量是_____，称_____是_____的函数。

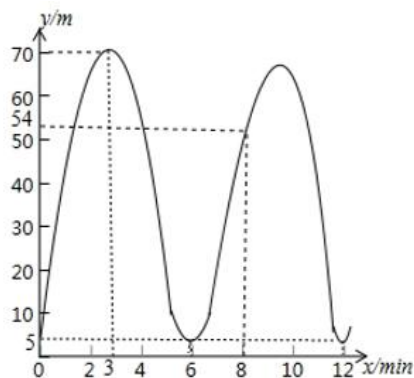

【答案】(1) 70m；54m；(2) 3min；6min；(3) x ； y ； y ； x

【例2】

1. 下列式子：① $y=3x-5$ ；② $y=\frac{1}{x}$ ；③ $y=\sqrt{x-1}$ ；④ $y^2=x$ ；⑤ $y=|x|$ ，其中 y 是 x 的函数是_____。

【答案】①是②是；③是；④不是；⑤是。

2. 下列各曲线中不能表示 y 是 x 的函数是 ()

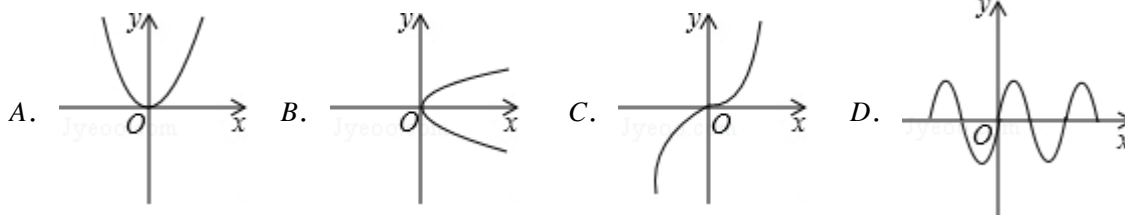

【答案】B

3. 直接写出自变量 x 的取值范围

① $y = \frac{x+1}{x-3}$, _____; ② $y = \frac{x^2}{\sqrt{x-2}}$, _____;

③ $y = \frac{\sqrt{x-1}}{x-2}$, _____; ④ $y = \sqrt[3]{x}$, _____.

【答案】① $x \neq 3$; ② $x > 2$; ③ $x \geq 1$ 且 x 不等于 2; ④ 任意实数

模块二、函数的表示

知识集锦

1. 函数的表示方法

- (1) 解析法：用数学式子表示函数的方法叫做解析法。如： $L = 4a$ ， $S = \pi R^2$ ；
- (2) 列表法：通过列表表示函数的方法；
- (3) 图象法：用图象直观、形象地表示一个函数的方法。

2. 函数图像

- (1) 一般地，对于一个函数，如果把自变量与函数的每对对应值分别作为点的横纵坐标，那么坐标平面内由这些点组成的图形，就是这个函数的图象；
- (2) 函数图像的步骤：①列表；②描点；③连线；

3. 函数解析式与函数图像之间的关系

- (1) 以满足函数解析式的有序实数对为坐标的点一定在函数图象上；
- (2) 函数图象上点的坐标一定满足函数解析式；

【例3】

1. 汽车行驶前油箱中有汽油 52 公升，已知汽车每百公里耗油 8 公升，油箱中的余油量 Q （公升）（油箱中剩余的油量不能少于 4 公升）与它行驶的距离 s （百公里）之间的函数关系式为_____（注明 s 的取值范围）。

【解析】∵ 每行驶百千米耗油 8 升，∴ 行驶 s 百公里共耗油 $8s$ ，∴ 余量为 $Q = 52 - 8s$ ；
 $Q = 52 - 8s$ ($0 \leq s \leq 6$)。

2. 某长方形的周长为 24cm ，其中一边长为 $x\text{cm}$ ($x > 0$)，面积为 $y\text{cm}^2$ ，则 y 与 x 的关系式为_____，其中 x 取值范围是_____。

【解析】长方形的一边是 $x\text{cm}$ ，则另一边长是 $(12 - x)\text{cm}$ 。
 则 y 与 x 的关系式为 $y = 12x - x^2$ 。 ($0 < x < 12$)

3. 若等腰三角形的周长为 60cm ，底边长为 $x\text{cm}$ ，腰长为 $y\text{cm}$ ，则 y 与 x 的函数关系式及自变量 x 的取值范围是 ()

A. $y = 60 - 2x$ ($0 < x < 60$)

B. $y = 60 - 2x$ ($0 < x < 30$)

C. $y = \frac{1}{2}(60 - x)$ ($0 < x < 60$)

D. $y = \frac{1}{2}(60 - x)$ ($0 < x < 30$)

【答案】D

【例4】

1. 小华周末坚持体育锻炼. 某个周末他跑步到离家较远的和平公园, 打了一会儿篮球后散步回家. 下面能反映当天小华离家的距离 y 与时间 x 的函数关系的大致图象是 ()

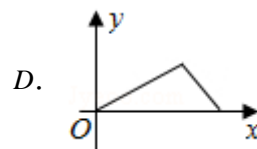
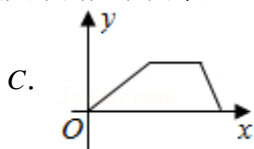
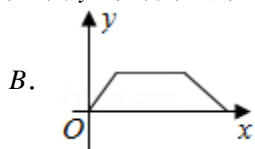
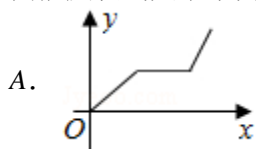

【答案】

2. 一列快车以 100 千米/小时的速度从甲地驶往乙地, 一列特快车以 150 千米/小时的速度从乙地驶往甲地, 甲、乙两地之间的距离为 1000 千米. 两车同时出发, 则大致表示两车之间的距离 y (千米) 与快车行驶时间 t (小时) 之间的函数图象是 ()

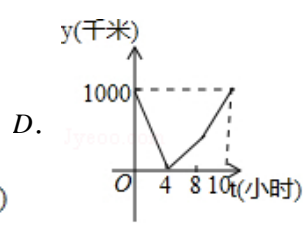
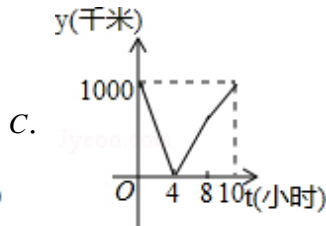
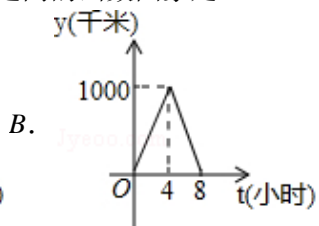
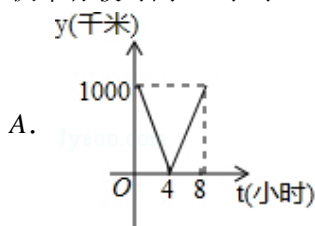

【答案】C

模块三、正比例函数

知识集锦

1. 正比例函数的定义



一般地，形如 $y=kx$ (k 、 b 为常数， $k \neq 0$) 的函数，叫做正比例函数，其中 k 叫做比例系数；

(正比例是指两个变量，如 x 、 y ，它们的比值为一个非零的定值 k ，即 $\frac{y}{x}=k$ 这两个变量就叫做成正比例的量，它们的关系叫做正比例关系.)

2. 正比例函数的图像

正比例函数图像是一条经过原点的直线 (不与坐标轴重合)。

3. 正比例函数的性质

$y=kx$	图像	图像位置	变化趋势	增减性
$k > 0$		经过原点和第一、三象限	从左向右上升	y 随 x 的增大而增大 y 随 x 的减小而减小
$k < 0$		经过原点和第二、四象限	从左向右下降	y 随 x 的增大而减小 y 随 x 的减小而增大

【例5】

1. 下列说法不成立的是 ()

- A. 在 $y=3x-1$ 中 $y+1$ 与 x 成正比例 B. 在 $y=-\frac{1}{2}x$ 中 y 与 x 成正比例；
C. 在 $y=4(x+1)$ 中 y 与 $x+1$ 成正比例； D. 在 $y=x+3$ 中 y 与 x 成正比例；

【答案】D

2. (天七半期) 若 $y+3$ 与 x 成正比例，且当 $x=2$ 时， $y=3$ ，则 y 与 x 之间的函数关系是_____.

【答案】 $y=3x-3$

3. 若函数 $y=(m^2-1)x^2+(1-m)x$ 是正比例函数，则 m 的值是_____.

【答案】-1

4. 若 x 、 y 是变量，且函数 $y=(k+1)x^{k^2}$ 是正比例函数，则 $k=_____$.

【答案】1

【例6】

(1) 完成表格并在左下图中画出 $y=3x$ 和 $y=\frac{1}{3}x$ 的函数图像:

x	-3	-2	-1	0	1	2	3
$y=3x$							
$y=\frac{1}{3}x$							

完成表格并在右下图中画出 $y=-2x$ 和 $y=-\frac{1}{2}x$ 的函数图像

x	-3	-2	-1	0	1	2	3
$y=-2x$							
$y=-\frac{1}{2}x$							

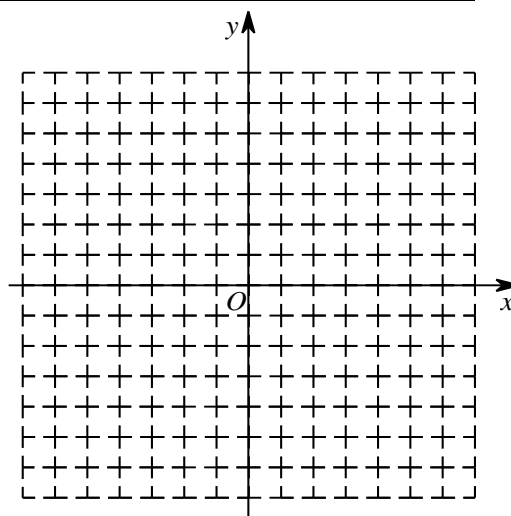
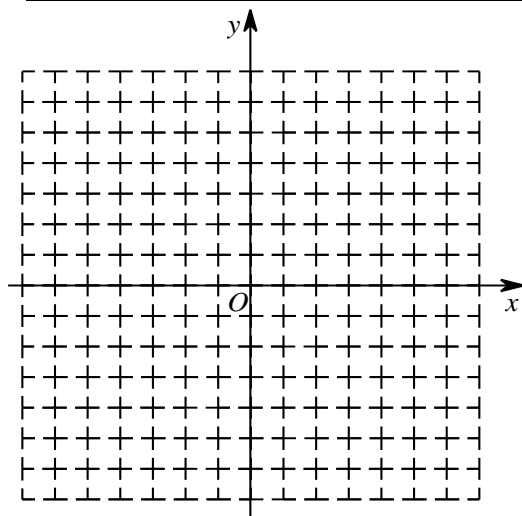

(2) 规律探究:

$y=kx$	图像	图象位置	变化趋势	增减性
$k > 0$				
$k < 0$				

(3) $|k|$ 越大, 函数图像越靠近__轴, $|k|$ 越小, 函数图像越靠近_____轴.

【答案】 (1) 略; (2) 表格见知识点 3; (3) y ; x

【例7】

1. 正比例函数 $y=\frac{3}{2}x$ 的大致图象是 ()

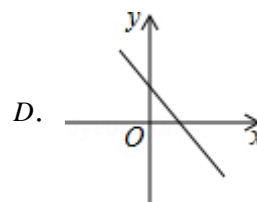
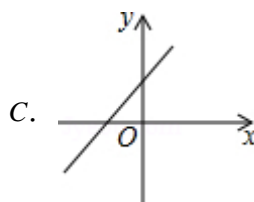
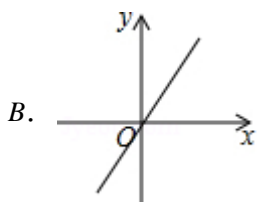
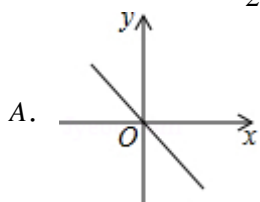

【答案】 B

2. 如图：三个正比例函数的图象分别对应的解析式是① $y=ax$ ，② $y=bx$ ，③ $y=cx$ ，则 a 、 b 、 c 的大小关系是_____.

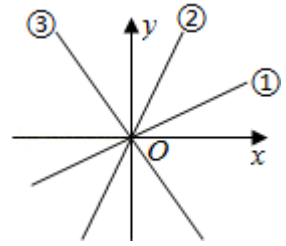

【答案】 $b > a > c$

3. 已知 (x_1, y_1) 和 (x_2, y_2) 是直线 $y = -3x$ 上的两点，且 $x_1 > x_2$ ，则 y_1 与 y_2 的大小关系是()

- A. $y_1 > y_2$ B. $y_1 < y_2$ C. $y_1 = y_2$ D. 以上都不可能

【答案】 B

4. 若正比例函数 $y = (3m-1)x$ 的图像经过点 (x_1, y_1) 和 (x_2, y_2) ，当 $x_1 > x_2$ 时， $y_1 < y_2$ ，则 m 的取值范围是_____.

【答案】 $m < \frac{1}{3}$

【例8】

1. 若点A(2, -12)在正比例函数的图象上，求正比例函数的解析式.

【解析】 设正比例函数解析式为 $y = kx$

把A(2, -12)代入 $y = kx$

得 $2k = -12$ ，解得 $k = -6$ ，

所以正比例函数解析式为 $y = -6x$.

2. (嘉祥半期) 已知 y 与 x 的部分对应关系如下表:

x	...	-1	0	1	2	3	...
y	...	3	0	-3	-6	-9	...

则可得 y 与 x 的一个关系式_____.

【答案】 $y = -3x$

3. 已知正比例函数 $y = kx$ ($k \neq 0$) 的图象经过第一、三象限，且过点 $(k, k+2)$ ，求这个正比例函数的解析式.

【解析】 \because 正比例函数 $y = kx$ ($k \neq 0$) 的图象经过第一、三象限 $\therefore k > 0$,

把 $(k, k+2)$ 代入 $y = kx$ 得 $k^2 = k+2$ ，整理得 $k^2 - k - 2 = 0$ ，解得 $k_1 = 2, k_2 = -1$,

$\therefore k = 2$,

\therefore 这个正比例函数的解析式为 $y = 2x$.

笔记整理

2.

(1) 如图, 三个正比例函数的图象分别对应函数关系式: ① $y=ax$, ② $y=bx$, ③ $y=cx$, 将 a, b, c 从小到大排列并用“ $<$ ”连接为()

- A. $a < b < c$ B. $c < a < b$ C. $c < b < a$ D. $a < c < b$

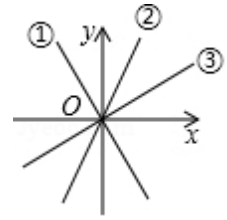

【答案】D

(2) 若正比例函数 $y=(1-4m)x$ 的图象经过点 $A(x_1, y_1)$ 和点 $B(x_2, y_2)$, 当 $x_1 < x_2$ 时, $y_1 > y_2$, 则 m 的取值范围是()

- A. $m < 0$ B. $m > 0$ C. $m < \frac{1}{4}$ D. $m > \frac{1}{4}$

【答案】D

(3) 已知 (x_1, y_1) 和 (x_2, y_2) 是直线 $y=-4x$ 上的两点, 且 $x_1 > x_2$, 则 y_1 与 y_2 的大小关系是 y_1 _____ y_2 .

【答案】 $<$

(4) 已知函数 $y=(m+2)x^{m^2-3}$ 是正比例函数, 则 m 的值是()

- A. 2 B. -2 C. ± 2 D. $\frac{1}{2}$

【答案】A

3.

(1) 已知 $y+2$ 与 x 成正比例, 且当 $x=-1$ 时, $y=2$, 则 y 与 x 之间的函数关系式为_____.

【答案】 $y=-4x-2$

(2) 已知 $y-1$ 与 x 成正比例, 当 $x=2$ 时, $y=9$, 那么 y 与 x 之间的函数关系式是_____.

【答案】 $y=4x+1$

(3) 已知函数 $y=(2-m)x+2m-3$. 求当 m _____ 时, 此函数为正比例函数.

【答案】 $=\frac{3}{2}$

(4) 若 $y=(m-3)x+m^2-9$ 是正比例函数, 则 m 的值为_____.

【答案】-3

4.

已知：如图，正比例函数 $y=kx$ 的图象经过点 A ，

- (1) 请你求出该正比例函数的解析式；
- (2) 若这个函数的图象还经过点 $B(m, m+3)$ ，请你求出 m 的值；
- (3) 请你判断点 $P\left(-\frac{3}{2}, 1\right)$ 是否在这个函数的图象上，为什么？

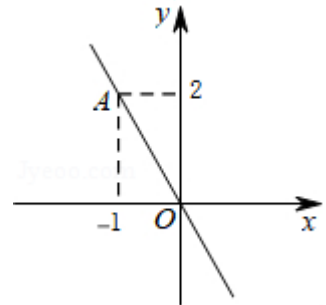

【解析】(1) 由图可知点 $A(-1, 2)$ ，代入 $y=kx$ 得： $-k=2$ ， $k=-2$ ，则正比例函数解析式为 $y=-2x$ ；

(2) 将点 $B(m, m+3)$ 代入 $y=-2x$ ，得： $-2m=m+3$ ，解得： $m=-1$ ；

(3) 当 $x=-\frac{3}{2}$ 时， $y=-2\times\left(-\frac{3}{2}\right)=3\neq 1$ ，所以点 P 不在这个函数图象上。

第十二讲、一次函数（一）

模块一、一次函数的定义与性质

知识集锦



1. 一次函数的定义

形如 $y=kx+b$ (k, b 为常数, $k \neq 0$) 的函数, 叫做一次函数;
特别地, 当 $b=0$ 时, 称 y 是 x 的正比例函数.

2. 一次函数的图像

一次函数图像是坐标系内的一条直线 (不与坐标轴平行或重合).

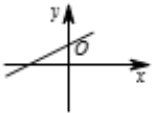
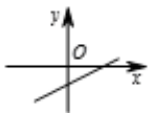
3. 一次函数的性质

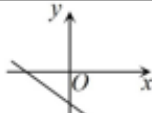
$y=kx+b$	与 x 轴 交点	与 y 轴 交点	b	图像	图像位置	变化趋势
$k > 0$	$(-\frac{b}{k}, 0)$	$(0, b)$	$b > 0$		经过一、 二、三象限	从左向右 上升
			$b < 0$		经过一、 三、四象限	
$k < 0$	$(-\frac{b}{k}, 0)$	$(0, b)$	$b > 0$		经过一、 二、四象限	从左向右 下降
			$b < 0$		经过二、 三、四象限	

【例1】

1. 下列函数解析式中, 表示是一次函数有_____个.

(1) $y=5x+1$, (2) $y=kx+b$, (3) $y=3(x-1)-3x$, (4) $y=9$, (5) $y=4+\frac{x}{2}$.

【答案】2

2. 下列说法正确的是 ()

- A. 不是正比例函数就不是一次函数 B. 一次函数是正比例函数
C. 正比例函数不是一次函数 D. 正比例函数是一次函数

【答案】D

3. 已知函数 $y=(m+3)x^{m^2-8}-5$ 是一次函数, 则 m 的值是_____.

【答案】3

【例2】

1. (棕北半期) 若 $ab > 0$, $bc < 0$, 则 $y = -\frac{a}{b}x + \frac{a}{c}$ 经过 ()

- A. 第一、二、三象限
- B. 第一、三、四象限
- C. 第一、二、四象限
- D. 第二、三、四象限

【答案】D

2. 若 $ac < 0$, $bd > 0$, 则函数 $y = ax + b$ 与函数 $y = cx + d$ 的图象的大致位置可能是 ()

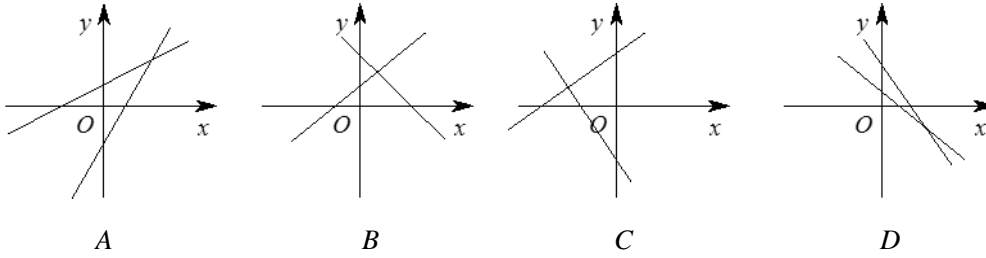

【答案】B

3. (嘉祥月考) 下列表示一次函数 $y = mx - n$ 与正比例函数 $y = mnx$ (m, n 为常数且 $mn \neq 0$) 图象中, 一定不正确的是 ()

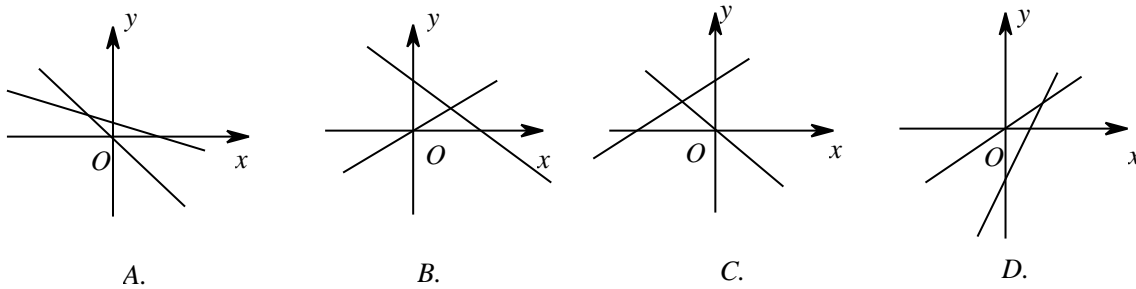

【答案】A

4. 已知一次函数 $y = kx + b$, 其中 $kb > 0$. 则所有符合条件的一次函数的图象一定通过 ()

- A. 第一、二象限
- B. 第二、三象限
- C. 第三、四象限
- D. 第一、四象限

【答案】B

5. (棕北半期) 已知一次函数 $y = (1 - m)x + m - 2$ 图像不经过第一象限, 求 m 的取值范围是_____.

【答案】 $1 < m \leq 2$

【例3】

三个一次函数 $y=k_1x+b_1$ 、 $y=k_2x+b_2$ 、 $y=k_3x+b_3$ 在同一直角坐标系中的图象如图所示，分别为直线 l_1 、 l_2 、 l_3 ，则 k_1 、 k_2 、 k_3 的大小关系是_____.

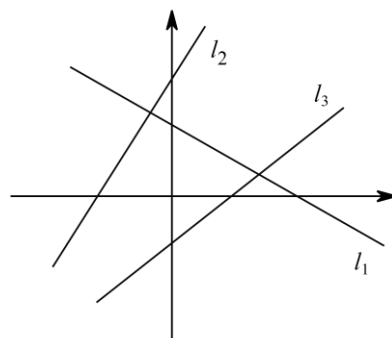

【答案】 $k_2 > k_3 > k_1$

【例4】

1. (树德半期) 已知 $A(-2, a)$ 、 $B(1, b)$ 是一次函数 $y=-2x+3$ 的图像上的两个点，则 a 与 b 的大小关系是 ()

- A. $a > b$ B. $a < b$ C. $a = b$ D. 不能确定

【答案】 A

2. (天府七中半期) 已知点 $A(-3, y_1)$ 和 $B(-2, y_2)$ 都在直线 $y=-\frac{1}{2}x-b$ 上，则 y_1 、 y_2 的大小关系是 ()

- A. $y_1 > y_2$ B. $y_1 < y_2$ C. $y_1 = y_2$ D. 大小不确定

【答案】 A

3. 一次函数 $y=(1-2m)x+m-2$ ， y 随着 x 的增大而减小，且其图像不经过第一象限，则 m 的取值范围是_____.

【答案】 $\frac{1}{2} < m \leq 2$

【例5】

1. 直线 $y=-\frac{2}{3}x+1$ 与 x 轴交点坐标为_____，与 y 轴交点坐标为_____.

【答案】 $(\frac{3}{2}, 0)$ ； $(0, 1)$

2. 一次函数 $y=(k+2)x+k+2$ 图像与 x 轴交点坐标为_____，与 y 轴交点坐标为_____.

【答案】 $(-1, 0)$ ； $(0, k+2)$

模块二、确定一次函数解析式

知识集锦

1. 求一次函数解析式的常用方法:

①“两点式”: 已知 $A(x_1, y_1)$, $B(x_2, y_2)$,

第一步: 设一次函数解析式为 $y = kx + b$,

第二步: 代入两点坐标, 得 $\begin{cases} y_1 = kx_1 + b \\ y_2 = kx_2 + b \end{cases}$,

第三步: 解二元一次方程组得 k 、 b .

②“点斜式”: 已知 $A(x_1, y_1)$, $B(x_2, y_2)$

第一步: 设一次函数解析式为 $y = kx + b$

第二步: 斜率公式得 $k = \frac{y_1 - y_2}{x_1 - x_2}$

第三步: 直线 AB 解析式为 $y = k(x - x_1) + y_1$ (或 $y = k(x - x_2) + y_2$) 并化简

2. 斜率关系与两直线位置关系的联系

已知一次函数 $l_1: y = k_1x + b_1$, $l_2: y = k_2x + b_2$:

(1) 若 $k_1 = k_2$ 且 $b_1 \neq b_2$, 则 $l_1 \parallel l_2$;

(2) 若 $k_1 \cdot k_2 = -1$, 则 $l_1 \perp l_2$;

(3) 若 $k_1 + k_2 = 0$, 则 l_1 和 l_2 关于过 l_1 与 l_2 交点的水平线或者竖直线轴对称.

【例6】

1. 求下列一次函数解析式:

(1) 已知一次函数的图象经过 $(-1, 2)$ 和 $(2, 4)$ 两点. 求此一次函数解析式.

(2) 已知直线经过 $(3, 5a)$ 和 $(-4, -9a)$ 两点, 求直线解析式.

【答案】 (1) $y = \frac{2}{3}x + \frac{8}{3}$ (2) $y = 2ax - a$

2. (实外半期) 在平面直角坐标系中, 已知一次函数 $y = kx + b (k \neq 0)$ 的图像过点 $P(1, 1)$, 与 x 轴交于点 A , 与 y 轴交于点 B , 且 $OB:OA = 3$, 那么函数解析式为_____.

【答案】 $y = 3x - 2$ 或 $y = -3x + 4$

3. 已知直线过 $(6, 2)$ 和 $(-1, 9)$ 两点, 则此直线的斜率为_____, 解析式为_____.

【答案】 -1 ; $y = -x + 8$

4. 已知直线过 $(-7, -18)$ 和 $(-17, -23)$ 两点, 则此直线的斜率为_____, 解析式为_____.

【答案】 $\frac{1}{2}$; $y = \frac{1}{2}x - \frac{29}{2}$

【例7】

1. (嘉祥半期) y 关于 x 的函数 $y=(2m-1)x-3m+2$ 的图像经过一个定点, 这个点的坐标是 ()

- A. (3, 1) B. (0, 2) C. $(\frac{3}{2}, \frac{1}{2})$ D. $(\frac{1}{2}, \frac{3}{2})$

【解析】 因为 $y=(2m-1)x-3m+2$, 整理得 $y=(2x-3)m-x+2$; 过定点即取值与 m 无关, 所以当

$$x=\frac{3}{2} \text{ 时 } y=\frac{1}{2}, \text{ 过定点 } (\frac{3}{2}, \frac{1}{2}), \text{ 故选 } C$$

2. (西川半期) 一次函数 $y=ax+b$, 若 $a+b=1$, 则它的图像必经过点_____.

【答案】 (1, 1)

【例8】

1. 已知直线 $y=kx+b$ 与直线 $y=-2x$ 平行, 且与 y 轴交点纵坐标为-3, 则直线的解析式为_____.

【答案】 $y=-2x-3$

2. (嘉祥月考) 若直线 $y=kx+b$ 与直线 $y=-2x$ 平行, 且过点 (1, 3), 则该直线的解析式为_____.

【答案】 $y=-2x+5$

3. 与直线 $y=2x+5$ 垂直, 且过点 $M(-2, 4)$ 的直线的解析式为_____.

【答案】 $y=-\frac{1}{2}x+3$

4. 已知 A 的坐标为 (2, 0), 点 B 在直线 $y=3x$ 上运动, 当线段 AB 长度最短时, 直线 AB 的解析式为_____.

【答案】 $y=-\frac{1}{3}x+\frac{2}{3}$

巅峰挑战

(嘉祥半期) 在同一直角坐标系中, 作出函数 $y=1-2x$ 与 $y=2x+1$ 的图像, 说明它们的图像有怎样的位置关系? 一般地, 你有怎样的猜想? 说明理由.

【解析】①图略(作图提示: 作图时, 要列表, 描点, 画图)

②图像位置关系: 关于 y 轴轴对称, 关于 $y=1$ 轴对称

③一般猜想: 已知一次函数 $l_1: y=k_1x+b_1$, $l_2: y=k_2x+b_2$, 其中 $k_1k_2 \neq 0$

若 $k_1+k_2=0$, 则 l_1 和 l_2 必然相交, 设交点为 (m, n)

则 l_1 与 l_2 关于直线 $x=m$ 轴对称, 关于直线 $y=n$ 轴对称

④证明略

笔记整理

课后练习

1.

(1) 若函数 $y = (m-3)x^{m-1} + x + 3$ 是一次函数, 且 $x \neq 0$, 则 m 的值为_____.

【答案】 1 或 3

(2) 当 $x = \underline{\hspace{2cm}}$ 时, 函数 $y = (m-2)x^{m^2-3} + (m-2)x + 1$ 是一次函数.

【答案】 -2 或 $\pm\sqrt{3}$

2.

(1) 一次函数 $y = kx - k (k < 0)$ 的图象大致是()

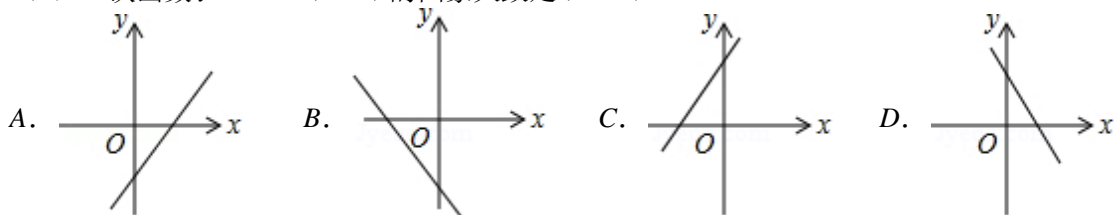

【答案】 D

2. 已知一次函数 $y = kx + b$ 随着 x 的增大而减小, 且 $kb < 0$, 则在直角坐标系内它的大致图象是()

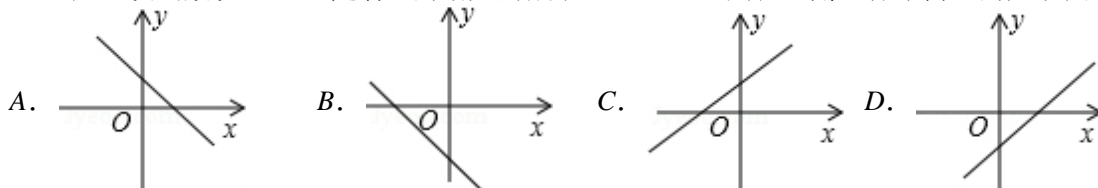

【答案】 A

3. 如图, 四个一次函数 $y = ax$, $y = bx$, $y = cx + 1$, $y = dx - 3$ 的图象如图所示, 则 a, b, c, d 的大小关系是()

A. $b > a > d > c$ B. $a > b > c > d$ C. $a > b > d > c$ D. $b > a > c > d$

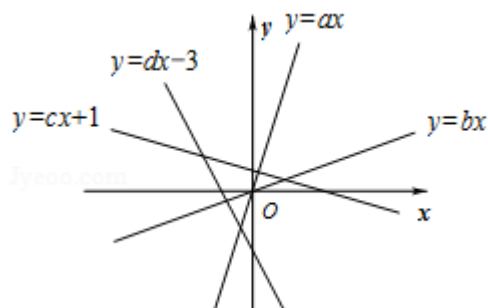

【答案】 B

4. 已知一次函数 $y = (m+4)x - 5 + 2m$, 当 m _____ 时, 图象不经过第一象限.

【答案】 < -4

5. 已知一次函数 $y = (2m+1)x + m - 3$ 的图象不经过第二象限, 则 m 的取值范围为_____.

【答案】 $-\frac{1}{2} < m \leq 3$

3.

(1) 判断下列各点是否在直线 $y=2x+6$ 上. (是的打“√”, 不是的打“×”)

$(-5, -4)$, _____; $(-7, 20)$, _____; $(-\frac{7}{2}, 1)$, _____; $(\frac{2}{3}, 7\frac{1}{3})$, _____.

(2) 这条直线与 x 轴的交点坐标是_____, 与 y 轴的交点坐标是_____.

【答案】√, ×, ×, √; $(-3, 0)$, $(0, 6)$

4.

函数 $y=-2x-1$ 的图象与 x 轴的交点坐标是_____, 与 y 轴的交点坐标是_____, 直线与两坐标轴所围成的三角形的面积是_____.

【答案】 $(-0.5, 0)$; $(0, -1)$; $\frac{1}{4}$

5.

已知直线 AB 的解析式为: $y=kx+m$, 且经过点 $A(a, a)$, $B(b, 8b)$, ($a>0, b>0$). 当 $\frac{b}{a}$ 是整数时, 满足条件的整数 k 的值为_____.

【答案】9 或 15

6.

如果三个数 a, b, c 满足其中一个数的两倍等于另外两个数的和, 我们称这三个数 a, b, c 是“等差数”. 若正比例函数 $y=2x$ 的图象上有三点 $A(\frac{1}{2}m-1, y_1)$, $B(m, y_2)$, $C(2m+1, y_3)$, 且这三点的纵坐标 y_1, y_2, y_3 是“等差数”, 则 $m=$ _____.

【答案】 $-\frac{3}{2}$ 或 0 或 $-\frac{6}{5}$

7.

y 关于 x 的函数 $y=x^2+kx+k$, 无论 k 如何变化, 图象总经过一个定点, 这个定点是_____.

【答案】 $(-1, 1)$

8.

关于 x 的一次函数 $y=3kx+k-1$ 的图象无论 k 怎样变化, 总经过一个定点, 这个定点的坐标是_____.

【答案】 $(-\frac{1}{3}, -1)$

9.

(1) 已知一次函数的图象经过两点 $A(1, 1)$, $B(3, -1)$, 则这个函数的解析式是_____.

【答案】 $y=-x+2$

(2) 已知直线 m 与直线 $y=-0.5x+2$ 平行, 且与 y 轴交点的纵坐标为 8, 求直线 m 的解析式是_____.

【答案】 $y=-0.5x+8$

(3) 一直线过点 $A(2, 3)$, 且与直线 $y=-\frac{1}{3}x+3$ 互相垂直, 则这个函数的解析式是_____.

【答案】 $y=3x-3$

10.

如图，在平面直角坐标系中，一次函数 $y=kx+b$ 的图象与 x 轴交点为 $A(-3, 0)$ ，与 y 轴交点为 B ，且与正比例函数 $y=\frac{4}{3}x$ 的图象的交于点 $C(m, 4)$ 。

(1) 求点 C 的坐标；

(2) 求一次函数 $y=kx+b$ 的表达式；

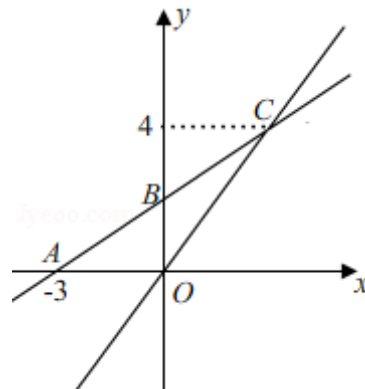

【答案】(1) (3, 4) (2) $y=\frac{2}{3}x+2$

第十三讲、一次函数（二）

模块一、一次函数图像的交点

一次函数图像求交点：

1. 已知一次函数 $y=k_1x+b_1$ 和 $y=k_2x+b_2$ ，若 $k_1 \neq k_2$ ，则两直线有交点.

2. 交点坐标同时满足两条直线解析式，则交点坐标为方程组 $\begin{cases} y=k_1x+b_1 \\ y=k_2x+b_2 \end{cases}$ 的解.

【例1】

1. (实外半期) 若点 (a, b) 在一次函数 $y=2x-3$ 的图像上，则代数式 $4b-8a+2$ 的值是 ()
A. -10 B. -6 C. 10 D. 14

【答案】A

2. (育才半期) 两个关于 x, y 的一次函数 $y=5ax-2b$ 和 $y=3ax+2b$ 的图像的交点坐标为 $(1, -4)$ ，则 $a=$ _____, $b=$ _____.

【答案】 $a=-1, b=-\frac{1}{2}$

3. 如图，过 A 点的一次函数的图像与正比例函数 $y=2x$ 的图像相交于点 B，则这个一次函数的解析式是_____.

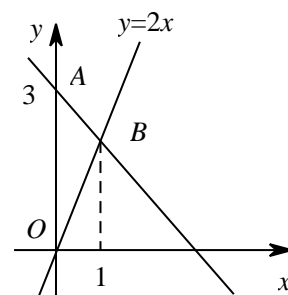

【答案】 $y=-x+3$

【例2】

1. 已知一次函数 $y=2x-1$ 和 $y=-3x+9$ ，两直线交于点 M，试求 M 点坐标.

【答案】 $(2, 3)$

2. 已知一次函数 $y=x-1$ 与 $y=7x+5$ 交点为 A，求 A 的坐标为_____.

【答案】 $(-1, -2)$

【例3】

1. 如果一次函数 $y=2x$ 和 $y=x+k$ 的图像的交点在第一象限，则 k 的取值范围是_____.

【答案】 $k > 0$

2. 已知一次函数 $y=\frac{3}{7}x+\frac{19k-73}{14}$ 和 $y=-2x+\frac{13k-41}{6}$ 图像的交点在第四象限且 k 为整数，求 k 的取值.

【解析】 $2 < k < \frac{187}{51}$ ，则 k 的整数值是 3.

模块二、一次函数图像变换

知识集锦

一次函数 $y = kx + b (k \neq 0)$ 图象的平移、对称和旋转：

1. 平移

利用平移前后 k 值不变，选择一个点进行平移，再确定新的解析式

平移规律： k 值不变， x, y 满足“左加右减，上加下减”；

2. 对称：

(1) 关于 x 轴对称： k, b 均变为相反数；

(2) 关于 y 轴对称： k 变为相反数， b 不变.

(3) 一般对称：找两个点，进行对称变换，再确定新的解析式

3. 旋转：选择旋转图象上的两个点，由旋转后得到的两点的对应点坐标确定解析式.

★三大变换通解方法：找两个点（通常是与坐标轴的两个交点），进行相应变化后，确定新的直线解析式.

【例4】

1. 在表格中写出平移后的直线解析式

$y = -2x + 4$	向左平移 3 个单位	
	向右平移 5 个单位	
	向上平移 2 个单位	
	向下平移 4 个单位	
	向左平移 3 个单位，再向下平移 2 个单位	

【答案】 $y = -2x - 2$ ； $y = -2x + 14$ ； $y = -2x + 6$ ； $y = -2x$ ； $y = -2x - 4$

2. 若将直线 $y = kx + b$ 向右平移 3 个单位，再向上平移 2 个单位，得到直线 $y = 2x - 1$ ，写出这个直线的解析式_____.

【答案】 $y = 2x + 3$

3. 若将直线 $y = kx + 2 (k \neq 0)$ 的图象向右平移 3 个单位长度后经过点 $(2, 7)$ ，则平移后直线的解析式为_____.

【答案】 $y = -5x + 17$

4. (嘉祥期末) 在平面直角坐标系中，平行四边形 $OABC$ 的边 OA 在 x 的正半轴上， B, C 两点的坐标分别是 $(3, 2), (1, 2)$ ，将直线 $y = -2x$ 沿 y 轴向上平移 $m (m > 0)$ 个单位，若平移后的直线与边 BC 有交点，则 m 的取值范围是_____.

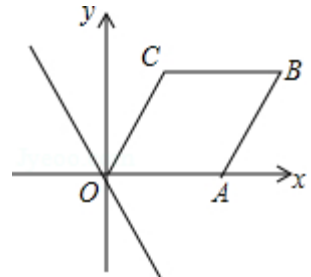

【答案】 $4 \leq m \leq 8$

【例5】

1. 已知直线 $y=4x+3$ ，它关于 x 轴对称的函数关系式为_____；关于 y 轴对称的函数关系式为_____；

【答案】 $y=-4x-3$ ； $y=-4x+3$

2. 在平面直角坐标系中，将直线 $y=-3x+4$ 先关于 x 轴作轴对称变换，再将所得直线关于 y 轴作轴对称变换，则经两次变换后所得直线的表达式是（ ）

- A. $y=4x-3$ B. $y=-4x+3$ C. $y=3x+4$ D. $y=-3x-4$

【答案】 D

【例6】

1. 在平面直角坐标系中，把直线 $y=2x+4$ 绕着原点 O 顺时针旋转 90° 后，所得的直线一定经过下列各点中的（ ）

- A. $(2, 0)$ B. $(4, 2)$ C. $(6, -1)$ D. $(8, -1)$

【答案】 C

2. 在直角坐标系中，一直线 a 向下平移 3 个单位后所得直线 b 经过点 $A(0, 3)$ ，将直线 b 绕点 A 顺时针旋转 60° 后所得直线经过点 $B(-\sqrt{3}, 0)$ ，则直线 a 的函数关系式为（ ）

- A. $y=-\sqrt{3}x$ B. $y=-\frac{\sqrt{3}}{3}x$ C. $y=-\sqrt{3}x+6$ D. $y=-\frac{\sqrt{3}}{3}x+6$

【答案】 C

模块三、特殊斜率与特殊角

知识集锦

一次函数特殊斜率与特殊角度的关系

一次函数 $y=kx+b$ 与 x 正半轴夹角为 α ，斜率 k 与夹角 α 有唯一的对应关系：

$$\alpha = 30^\circ \Leftrightarrow k = \frac{\sqrt{3}}{3} \qquad \alpha = 150^\circ \Leftrightarrow k = -\frac{\sqrt{3}}{3}$$

$$\alpha = 45^\circ \Leftrightarrow k = 1 \qquad \alpha = 135^\circ \Leftrightarrow k = -1$$

$$\alpha = 60^\circ \Leftrightarrow k = \sqrt{3} \qquad \alpha = 120^\circ \Leftrightarrow k = -\sqrt{3}$$

【例7】

1. 直线 $y=-\frac{\sqrt{a}}{a}x+3$ 和 x 轴、 y 轴的交点分别为 B 、 C ，点 A 的坐标是 $(-\sqrt{3}, 0)$ ，另一条直线经过点 A 、 C ，求直线 AC 所对应的函数表达式和 $\angle ACB$ 的度数.

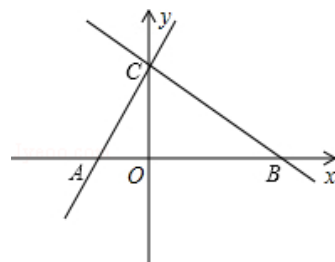

【答案】 $y=\sqrt{3}x+3$ ； $\angle ACB=90^\circ$

2. 如图, 在 $Rt\triangle OAB$ 中, $\angle A=90^\circ$, $\angle ABO=30^\circ$, $OB = \frac{8\sqrt{3}}{3}$, 边 AB 的垂直平分线 CD 分别与 AB 、 x 轴、 y 轴交于点 C 、 G 、 D .

- (1) 求点 G 的坐标;
 (2) 求直线 CD 的解析式;

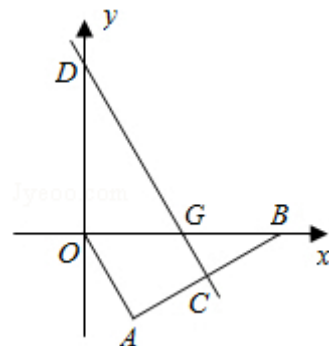

【答案】 (1) $G\left(\frac{4}{3}\sqrt{3}, 0\right)$; (2) $y = -\sqrt{3}x + 4$

3. 如图, 点 A 的坐标为 $(-2, 0)$, 点 B 在直线 $y=x$ 上运动, 当线段 AB 最短时点 B 的坐标为_____.

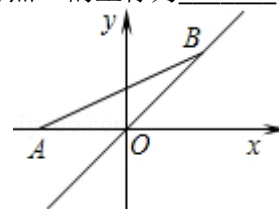

【答案】 $(-1, -1)$

【例8】

1. (成外半期) 如图, 放置的 $\triangle OAB$, $\triangle BA_1B$, $\triangle BAB_2$, \dots 都是边长为 2 的等边三角形, 边 AO 在 y 轴上, 点 B, B_1, B_2, \dots 都在直线 OB 上, 则 A_{2017} 的坐标是_____.

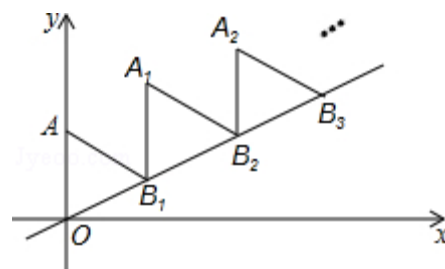

【答案】 $A_{2017}(2017\sqrt{3}, 2019)$

2. (石室联中半期) 如图, 直线 l_1 与 x 轴夹角为 30° , 直线 l_2 与 y 轴夹角为 30° , B 为 l_2 上一点, 且 $OB=2$, $BA \perp l_1$ 于点 A , 作直线 $BA_1 \parallel x$ 轴, 交直线 l_1 于点 A_1 , 再作 $B_1A_1 \perp l_1$ 于点 A_1 , 交直线 l_2 于点 B_1 , 作 $B_1A_2 \parallel x$ 轴, 交直线 l_1 于点 A_2 , 再作 $B_2A_2 \perp l_2$ 于点 B_2 , 作 $B_2A_3 \parallel x$ 轴交 l_1 于点 A_3 ... 按此作法继续作下去, 则 A_n 的坐标为_____.

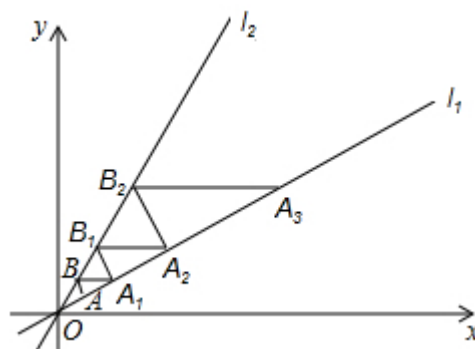

【答案】 $A_n(3 \times 2^{n-1}, \sqrt{3} \times 2^{n-1})$

巅峰挑战

(嘉祥 24 班半期) 如图, 直角坐标系中, 点 A 的坐标为 $(1, 0)$, 以线段 OA 为边在第四象限内作等边 $\triangle AOB$, 点 C 为 x 正半轴上一动点 ($OC > 1$), 连接 BC , 以线段 BC 为边在第四象限内作等边 $\triangle CBD$, 直线 DA 交 y 轴于点 E , 随着点 C 位置的变化, 点 E 的位置是否会发生变化? 若没有变化, 求出点 E 的坐标; 若有变化, 请说明理由.

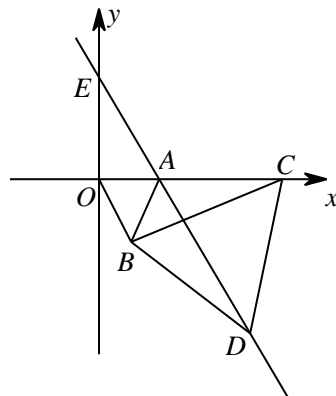

【解析】 点 E 位置不变.

易证 $\triangle OBC \cong \triangle ABD$, $\therefore \angle BAD = \angle BOC = 60^\circ$, $\therefore \angle OAE = 60^\circ$

在 $Rt\triangle EOA$ 中, $EO = \sqrt{3}$, \therefore 点 E 的坐标为 $(0, \sqrt{3})$;

笔记整理

课后练习

1.

(1) 若一次函数图象经过点 $(0, 5)$, $(2, -1)$, 则该一次函数与正比例函数 $y = 2x$ 的图象交点坐标是_____.

【答案】 $(1, 2)$

(2) 两个一次函数 $y = -x + 5$ 和 $y = -2x + 8$ 的图象的交点坐标是_____.

【答案】 $(3, 2)$

(3) 如果正比例函数 $y = 3x$ 和一次函数 $y = 2x + k$ 的图象的交点在第三象限, 则 k 的取值范围是_____.

【答案】 $k < 0$

(4) 已知两直线 $y = 3x + 1$ 与直线 $y = x - 2k$ 图象的交点在第三象限内, 则 k 的取值范围为_____.

【答案】 $k > -\frac{1}{6}$

(5) 若点 $A(a, b)$ 在一次函数 $y = 2x - 1$ 的图象上, 则代数式 $4a - 2b + 3$ 的值为()

A. 1 B. 2 C. 4 D. 5

【答案】 D

2.

(1) 如图, 在点 M, N, P, Q 中, 一次函数 $y = kx + 2 (k < 0)$ 的图象不可能经过的点是()

A. M B. N C. P D. Q

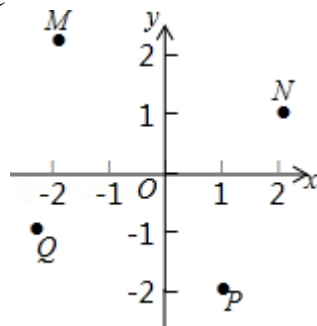

【答案】 D

(2) 如图 2×2 的正方形网格放置在平面直角坐标系中, 每个小正方形的顶点称为格点. 每个小正方形的边长都是 1, 正方形 $ABCD$ 的顶点都在格点上, 若直线 $y = kx (k \neq 0)$ 与正方形 $ABCD$ 有公共点, 则 k 不可能是()

A. 1 B. $\frac{1}{2}$ C. 3 D. 2

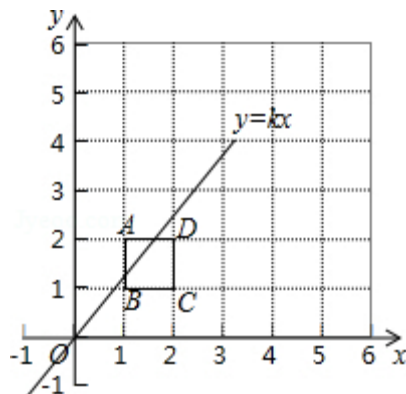

【答案】 C

3.

(1) 将一次函数 $y=kx+5(k \neq 0)$ 的图象向下平移 5 个单位后, 所得直线的解析式为_____, 平移后的直线经过点 $(5, -10)$, 则平移后的解析式为_____.

【答案】 $y=kx$; $y=-2x$

(2) 直线 $y=3x+2$ 关于 x 轴对称的函数关系式为_____.

【答案】 $y=-3x-2$

4.

如图, 已知直线 $l: y = \frac{\sqrt{3}}{3}x$, 过点 $A(0, 1)$ 作 Y 轴的垂线交直线 l 于点 B , 过点 B 作直线 l 的垂线交 Y 轴于点 A_1 ; 过点 A_1 作 Y 轴的垂线交直线 l 于点 B_1 , 过点 B_1 作直线 l 的垂线交 y 轴于点 A_2 ; ...; 按此作法继续下去, 则点 A_5 的坐标为_____.

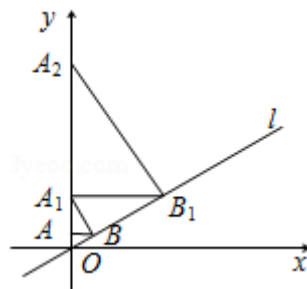

【答案】 $(0, 2^{10})$

【解析】 \because 点 A 的坐标是 $(0, 1)$, $\therefore OA=1$, \because 点 B 在直线 $y = \frac{\sqrt{3}}{3}x$ 上, $\therefore OB=2$,

$\therefore OA_1=4$, $\therefore OA_2=16$, 得出 $OA_3=64$, $\therefore OA_5=4^5$, $\therefore A_5$ 的坐标是 $(0, 2^{10})$

5.

如图, 已知一次函数 $y=-x+2$ 的图象与 x 轴交于点 A , 与 y 轴交于点 C .

(1) 求 $\angle CAO$ 的度数;

(2) 若将直线 $y=-x+2$ 沿 x 轴向右平移两个单位, 试求出平移后的直线的解析式;

(3) 若正比例函数 $y=kx(k \neq 0)$ 的图象与 $y=-x+2$ 的图象交于点 B , 且 $\angle ABO=30^\circ$, 求 AB 的长

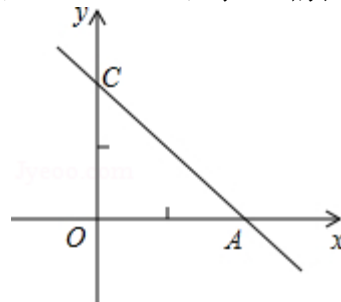

【解析】 (1) 对于一次函数 $y=-x+2$, 令 $x=0$, 求出 $y=2$; 令 $y=0$, 求出 $x=2$,

$\therefore A(2, 0)$, $C(0, 2)$, 即 $OA=OC=2$, $\therefore \triangle AOC$ 为等腰直角三角形, $\therefore \angle CAO=45^\circ$;

(2) 平移后的直线解析式为 $y=-(x-2)+2=-x+4$;

(3) 根据题意画出相应的图形, 过 O 作 $OD \perp AB$, 于点 D ,

\because 一次函数 $y=-x+2$ 的图象与 x 轴交于点 A , 与 y 轴交于点 C , \therefore 可求出 $A(2, 0)$, $C(0, 2)$,

$\therefore \text{Rt}\triangle AOC$ 是等腰直角三角形, $\therefore DO=CD=AD$, $\because CO=OA=2$, $\therefore CD=DO=AD=\sqrt{2}$,

在 $\triangle DOB$ 中, $\angle DBO=30^\circ$, $\therefore BO=2\sqrt{2}$, $\therefore BD=\sqrt{(2\sqrt{2})^2 - (\sqrt{2})^2}=\sqrt{6}$, $\therefore AB=\sqrt{6}+\sqrt{2}$,

当 B 位于 B' 时同理可得 $AB=\sqrt{6}-\sqrt{2}$

综上所述, $AB = \sqrt{6} - \sqrt{2}$ 或 $\sqrt{6} + \sqrt{2}$

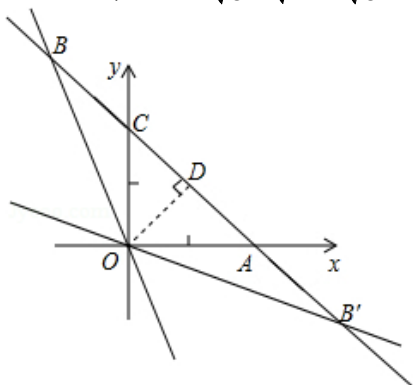

6.

如图, 平面直角坐标系中, 矩形 $OABC$ 的对角线 $AC=12$, $\angle ACO=30^\circ$,

(1) 求 B 、 C 两点的坐标;

(2) 把矩形沿直线 DE 对折使点 C 落在点 A 处, DE 与 AC 相交于点 F , 求直线 DE 的解析式;

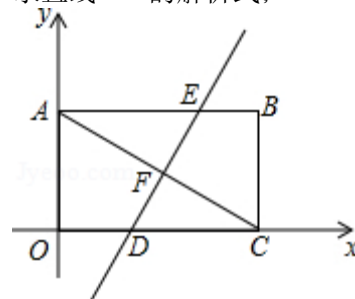

【解析】(1) 在直角 $\triangle OAC$ 中, $\angle ACO=30^\circ$, \therefore 设 $OA=\sqrt{3}x$, 则 $OC=3x$,

根据勾股定理得: $(3x)^2 + (\sqrt{3}x)^2 = AC^2$, 即 $9x^2 + 3x^2 = 144$, 解得: $x=2\sqrt{3}$.

故 C 的坐标是: $(6\sqrt{3}, 0)$, B 的坐标是 $(6\sqrt{3}, 6)$;

(2) 直线 AC 的斜率是: $-\frac{6}{6\sqrt{3}} = -\frac{\sqrt{3}}{3}$, 则直线 DE 的斜率是: $\sqrt{3}$.

F 是 AC 的中点, 则 F 的坐标是 $(3\sqrt{3}, 3)$, 设直线 DE 的解析式是 $y=\sqrt{3}x+b$,

则 $9+b=3$, 解得: $b=-6$, 则直线 DE 的解析式是: $y=\sqrt{3}x-6$;

第十四讲、一次函数与代数综合

模块一、一次函数与方程（组）

知识集锦

1. 一次函数与一元一次方程的关系

对于任意的一元一次方程，都可以变形为 $ax+b=0$ ($a \neq 0$) 的形式.

从“数”的角度看：解一元一次方程相当于在一次函数 $y=ax+b$ ($a \neq 0$) 的函数值 y 为 0 时，求自变量 x 的值；

从“形”的角度看：解一元一次方程相当于求直线 $y=ax+b$ 与 x 轴交点的横坐标.

从数的角度看

从形的角度看

求 $ax+b=0$ ($a \neq 0$) 的解

求 $ax+b=0$ ($a \neq 0$) 的解



x 为何值时， $y=ax+b$ 的值为 0

确定直线 $y=ax+b$ 与 x 轴交点的横坐标

2. 一次函数与二元一次方程组的关系

一般的，每个二元一次方程组都对应两个一次函数，于是也对应两条直线.

从“数”的角度看：解方程组相当于考虑自变量为何值时两个函数的值相等，以及这个函数值是何值；

从“形”的角度看：解方程组相当于确定两条直线交点的坐标.

从数的角度看

从形的角度看

求方程组的解

求方程组的解



x 为何值时，两个函数值相等

确定两条直线交点的坐标

【例1】

1. 已知直线 $y=mx+n$ (m, n 为常数) 经过点 $(0, -2)$ 和 $(3, 0)$, 则关于 x 的方程 $mx+n=0$ 的解为_____.

【答案】 $x=3$

2. 一次函数 $y=kx+b$ (k, b 为常数, $k \neq 0$) 的图象如图所示, 根据图象信息可求得关于 x 的方程 $kx+b=3$ 的解为_____.

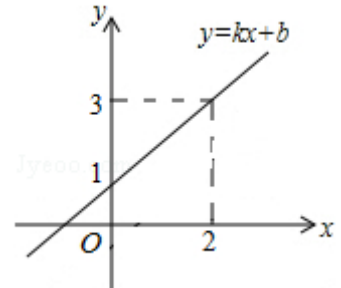

【答案】 $x=2$

3. 如图, 一次函数 $y=ax+b$ 和 $y=kx+c$ 交于点 $P(2, 4)$, 则关于 x 的一元一次方程 $ax+b=kx+c$ 的解是_____.

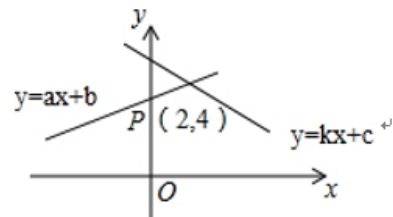

【答案】 $x=2$

【例2】

1. 已知关于 x 的方程 $ax-b=1$ 的解为 $x=-1$, 则一次函数 $y=ax-b-1$ 的图象与 x 轴交点的坐标为_____.

【答案】 $(-1, 0)$

2. 关于 x 的方程 $kx+b=3$ 的解为 $x=7$, 则直线 $y=kx+b$ 的图象一定过点_____.

【答案】 $(7, 3)$

【例3】

1. (师大一中半期) 如图, 二元一次方程组 $\begin{cases} y=-x+4 \\ y=2x+1 \end{cases}$ 的解是_____.

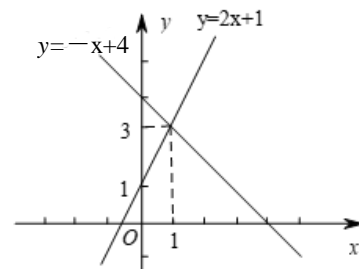

【答案】 $\begin{cases} x=1 \\ y=3 \end{cases}$

2. (成外半期) 如图, 已知函数 $y=x+1$ 和 $y=ax+3$ 图象交于点 P , 点 P 的横坐标为 1, 则关于 x, y 的方程组 $\begin{cases} x-y=-1 \\ ax-y=-3 \end{cases}$ 的解是_____.

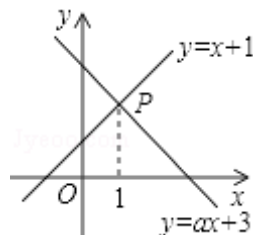

【答案】 $\begin{cases} x=1 \\ y=2 \end{cases}$

3. 已知关于 x, y 的方程组 $\begin{cases} x+y=1 \\ ax+3y=8 \end{cases}$ 的解为 $\begin{cases} x=-1 \\ y=2 \end{cases}$, 写出一一次函数 $y=-x+1$ 和 $y=-\frac{a}{3}x+\frac{8}{3}$ 的图象交点 P 的坐标是_____.

【答案】 $(-1, 2)$

【例4】

1. 已知一次函数 $y_1=2x+m$ 与 $y_2=2x+n(m \neq n)$ 的图象如图所示, 则关于 x 与 y 的二元一次方程组 $\begin{cases} 2x-y=-m \\ 2x-y=-n \end{cases}$ 的解的个数为_____.

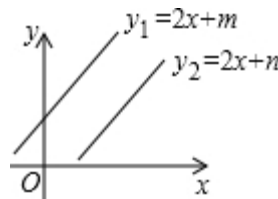

【答案】 0 个

2. 如果方程组 $\begin{cases} y=-x+1 \\ y=(2k+1)x-3 \end{cases}$ 无解, 那么直线 $y=(-k+1)x-3$ 不经过第_____象限.

【解析】 \because 方程组 $\begin{cases} y=-x+1 \\ y=(2k+1)x-3 \end{cases}$ 无解, \therefore 直线 $y=-x+1$ 与 $y=(2k+1)x-3$ 平行,
 $\therefore -1=2k+1$, 解得 $k=-1$, 在直线 $y=2x-3$ 中, $\because 2>0, -3<0$,
 \therefore 直线 $y=2x-3$ 经过第一、三、四象限, 不经过第二象限.

模块二、一次函数与不等式

知识集锦

一次函数与一元一次不等式的关系

从“数”的角度看：

解不等式 $ax+b>0$ 相当于求自变量 x 在什么范围内， $y=ax+b$ 的值大于 0；

解不等式 $ax+b<0$ 相当于求自变量 x 在什么范围内， $y=ax+b$ 的值小于 0.

从“形”的角度看：

只需找到直线与 x 轴的交点，

当 $x >$ 交点横坐标， $ax+b > 0$ 或 $ax+b < 0$

当 $x <$ 交点横坐标， $ax+b > 0$ 或 $ax+b < 0$

【例5】

1. 如图所示，直线 $l_1: y_1=2x$ 与直线 $l_2: y_2=-x+4$ 交于点 P ，

当 x _____ 时， $y_1=0$ ；当 x _____ 时， $y_1<0$ ；当 x _____ 时， $y_2 \geq 0$ ；当 x _____ 时， $y_1 > y_2$.

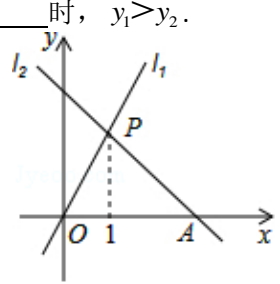

【答案】 $=0$ ； <0 ； ≤ 4 ； >1

2. (七中万达半期) 如图，直线 $l_1: y=kx+b$ 过点 $A(0, 3)$ ，点 $D(3, 0)$ ，直线 $l_2: y=\frac{1}{2}x+1$ 与 x 轴

交于点 C ，两直线 l_1, l_2 相交于点 B ，当 $kx+b > \frac{1}{2}x+1$ 时，求 x 的取值范围.

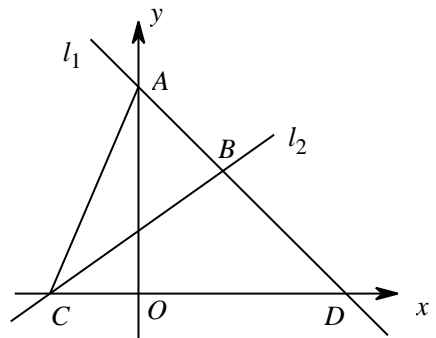

【答案】 $x < \frac{4}{3}$

3. 如图, 平面直角坐标系中, 经过点 $B(-4, 0)$ 的直线 $y=kx+b$ 与直线 $y=mx+2$ 相交于点 $A\left(-\frac{3}{2}, -1\right)$ 则不等式 $mx+2 < kx+b < 0$ 的解集为_____.

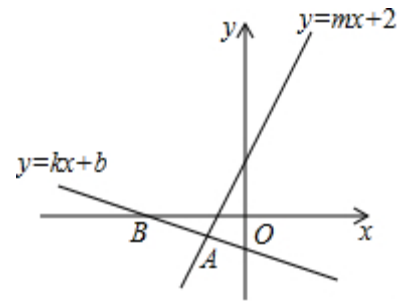

【答案】 $-4 < x < -\frac{3}{2}$

【例6】

1. 已知一次函数 $y=kx+b$ 的图象如图所示, 则关于 x 的不等式 $kx-2b > 0$ 的解集为_____.

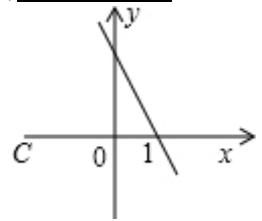

【答案】 $x < -2$

2. 若函数 $y=kx+b$ 的图象如图所示, 则关于 x 的不等式 $k(x-1)+b < 0$ 的解集为_____.

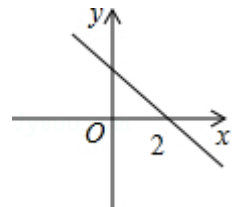

【答案】 $x > 3$

3. 若一次函数 $y=kx+b$ 的图象如图所示, 则关于 x 的不等式 $k(x-4)-2b \geq 0$ 的解集为_____.

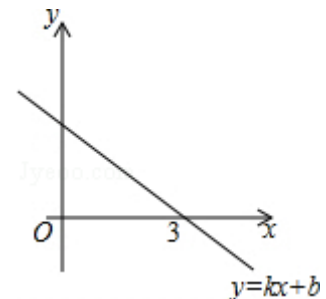

【解析】 把 $(3, 0)$ 代入 $y=kx+b$ 得 $3k+b=0$, 则 $b=-3k$,
 $\therefore k(x-4)-2b \geq 0$ 化为 $k(x-4)+6k \geq 0$, $\because k < 0$,
 $\therefore x-4+6 \leq 0$, $\therefore x \leq -2$.

【例7】

1. 阅读：我们知道，在数轴上， $x=1$ 表示一个点，而在平面直角坐标系中， $x=1$ 表示一条直线；我们还知道，以二元一次方程 $2x-y+1=0$ 的所有解为坐标的点组成的图形就是一次函数 $y=2x+1$ 的图象，它也是一条直线，如图（1）。

观察图（1）可以得出：直线 $x=1$ 与直线 $y=2x+1$ 的交点 P 的坐标 $(1, 3)$ 就是方程组 $\begin{cases} x=1 \\ 2x-y+1=0 \end{cases}$

的解，所以这个方程组的解为 $\begin{cases} x=1 \\ y=3 \end{cases}$ ；

在直角坐标系中， $x \leq 1$ 表示一个平面区域，即直线 $x=1$ 以及它左侧的部分，如图（2）； $y \leq 2x+1$ 也表示一个平面区域，即直线 $y=2x+1$ 以及它下方的部分，如图（3）。

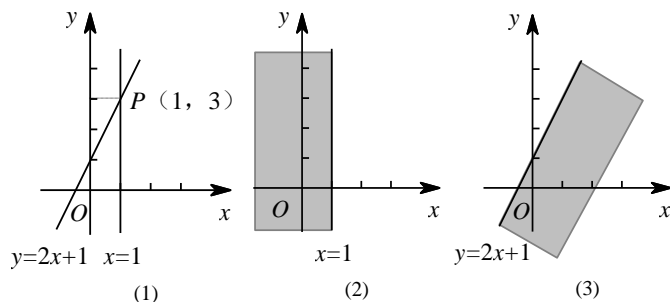

(1) 在下面的直角坐标系中，用作图象的方法求出方程组 $\begin{cases} x=-1 \\ y=-2x+2 \end{cases}$ 的解；

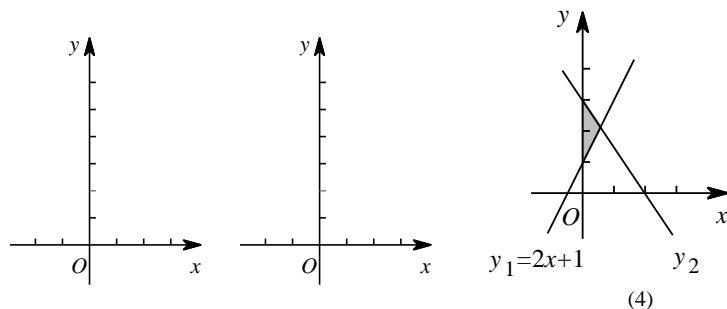

(2) 在上面的直角坐标系中，用阴影表示 $\begin{cases} x \geq -2 \\ y \leq -2x+2 \\ y \geq 0 \end{cases}$ 所围成的区域.

(3) 如图（4），表示阴影区域的不等式组为：_____.

【解析】(1) 如图所示，在坐标系中分别作出直线 $x=-1$ 和直线 $y=-2x+2$ ，这两条直线的交点是 $P(-1, 4)$ 。

则 $\begin{cases} x=-1 \\ y=4 \end{cases}$ 是方程组 $\begin{cases} x=-1 \\ y=-2x+2 \end{cases}$ 的解。故答案为： $\begin{cases} x=-1 \\ y=4 \end{cases}$ 。

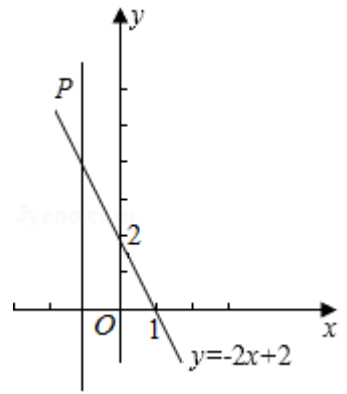

(2) 如阴影所示.

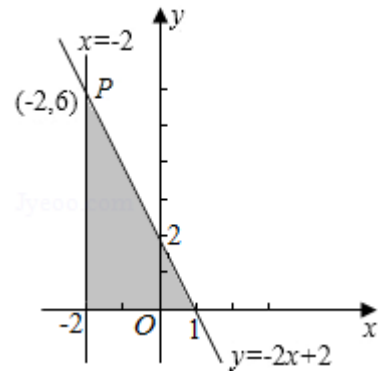

(3) 由图象可知: $x \geq 0$, $y \leq y_2$, $y \geq y_1$, 表示阴影区域的不等式组为
$$\begin{cases} x \geq 0 \\ y \geq 2x + 1 \\ y \leq y_2 \end{cases}$$

2. (嘉祥半期) 如图, 平面直角坐标系 xOy 中, 阴影部分 (射线 $y=x$, $x>0$ 与 y 正半轴之间, 不含边界) 的点的坐标 (x, y) 满足 ()

- A. $x>0, y>0$ B. $x>y>0$ C. $y>x>0$ D. $y=x>0$

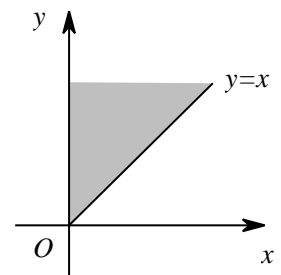

【答案】C

巅峰挑战

对于三个数 a 、 b 、 c ，用 $\min\{a, b, c\}$ 表示这三个数中最小的数，例如， $\min\{5, 2, 3\}=2$ ， $\min\{-1, 2, a\} = \begin{cases} a(a \leq -1) \\ -1(a > -1) \end{cases}$ 。那么观察图象，可得到 $\min\{x+1, 2-x, 2x-1\}$ 的最大值为_____。

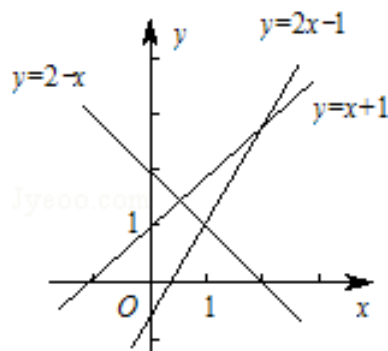

【解析】当 $x > 2$ 时， $\min\{x+1, 2-x, 2x-1\} = 2-x < 0$ ，
当 $1 < x < 2$ 时， $\min\{x+1, 2-x, 2x-1\} = 2-x < 1$ ，
当 $1=x$ 时， $\min\{x+1, 2-x, 2x-1\} = 1$ ，
当 $1 > x$ 时， $\min\{x+1, 2-x, 2x-1\} = 2x-1 < 0$ ，
综上所述：当 $1=x$ 时，
 $\min\{x+1, 2-x, 2x-1\} = 1$ ，最大为 1。

笔记整理

课后练习

1.

(1) 直线 $y=kx+b$ 与 x 轴交于点 $A(-4, 0)$, 则 $kx+b=0$ 的解为 ()

- A. $x=-4$ B. $x=0$ C. $x=b$ D. 无解

【答案】 A

【解答】 \because 直线 $y=kx+b$ 与 x 轴交于点 $(-4, 0)$,

\therefore 当 $x=-4$ 时, $y=kx+b=0$;

\therefore 关于 x 的方程 $kx+b=0$ 的解为: $x=-4$.

(2) 用图象法解二元一次方程组 $\begin{cases} kx-y+b=0 \\ x-y+2=0 \end{cases}$ 时, 小英所画图象如图所示, 则方程组的解为 ()

- A. $\begin{cases} x=1 \\ y=2 \end{cases}$ B. $\begin{cases} x=2 \\ y=1 \end{cases}$ C. $\begin{cases} x=1 \\ y=2.5 \end{cases}$ D. $\begin{cases} x=1 \\ y=3 \end{cases}$

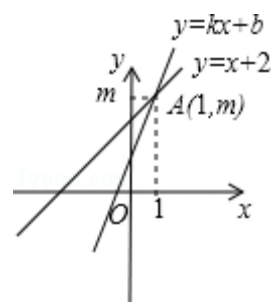

【答案】 D

【解答】 \because 直线 $y=kx+b$ 与 $y=x+2$ 的交点坐标为 $(1, 3)$,

\therefore 二元一次方程组 $\begin{cases} kx-y+b=0 \\ x-y+2=0 \end{cases}$ 的解为 $\begin{cases} x=1 \\ y=3 \end{cases}$

(3) 如图, 直线 $y=kx+b$ 与 $y=mx+n$ 分别交 x 轴于点 $A(-1, 0)$, $B(4, 0)$, 则不等式 $(kx+b)(mx+n) > 0$ 的解集为 ()

- A. $x > 2$ B. $0 < x < 4$ C. $-1 < x < 4$ D. $x < -1$ 或 $x > 4$

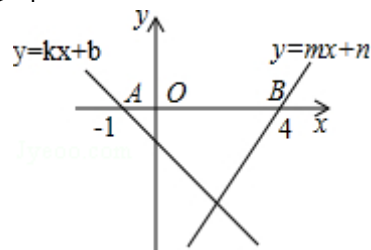

【答案】 C

【解答】 \because 直线 $y_1=kx+b$ 与直线 $y_2=mx+n$ 分别交 x 轴于点 $A(-1, 0)$, $B(4, 0)$,

\therefore 不等式 $(kx+b)(mx+n) > 0$ 的解集为 $-1 < x < 4$,

(4) 如图, 图中是 $y = a_1x + b_1$ 和 $y = a_2x + b_2$ 的图象, 根据图象填空.

$\begin{cases} a_1x + b_1 > 0 \\ a_2x + b_2 > 0 \end{cases}$ 的解集是 _____; $\begin{cases} a_1x + b_1 < 0 \\ a_2x + b_2 > 0 \end{cases}$ 的解集是 _____; $\begin{cases} a_1x + b_1 < 0 \\ a_2x + b_2 < 0 \end{cases}$ 的解集是 _____.

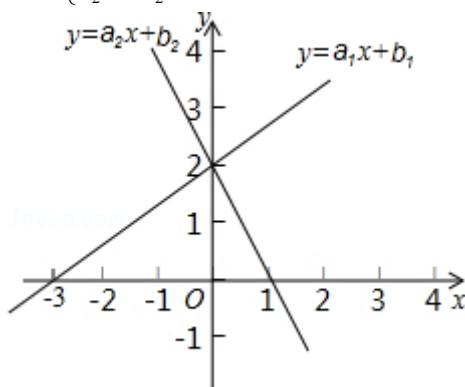

【答案】 $-3 < x < 1$; $x < -3$; 无解

【解答】由题意 $\begin{cases} a_1x + b_1 > 0 \\ a_2x + b_2 > 0 \end{cases}$ 知: 由图象知 $y = a_1x + b_1 > 0$ 时有 $x > -3$, 函数 $y = a_2x + b_2 > 0$ 时有 $x < 1$,

\therefore 不等式组 $\begin{cases} a_1x + b_1 > 0 \\ a_2x + b_2 > 0 \end{cases}$ 的解集的解集为: $-3 < x < 1$;

由题 $\begin{cases} a_1x + b_1 < 0 \\ a_2x + b_2 > 0 \end{cases}$ 知: 由图象知 $y = a_1x + b_1 < 0$ 时有 $x < -3$,

根据函数图象知 $y = a_2x + b_2 > 0$ 时有 $x < 1$, \therefore 不等式组 $\begin{cases} a_1x + b_1 < 0 \\ a_2x + b_2 > 0 \end{cases}$ 的解集为: $x < -3$;

由题意.. 知: 根据函数图象知 $y = a_1x + b_1 < 0$ 时有 $x < -3$,

根据函数图象知 $y = a_2x + b_2 < 0$ 时有 $x > 1$, \therefore 不等式组 $\begin{cases} a_1x + b_1 < 0 \\ a_2x + b_2 < 0 \end{cases}$ 的解集是空集;

2.

(1) 如图, 已知直线 $y = 3x + b$ 与 $y = ax - 2$ 的交点的横坐标为 -2 , 则关于 x 的方程 $3x + b = ax - 2$ 的解为 $x =$ _____.

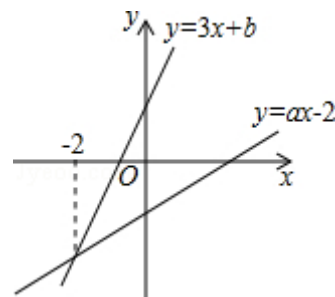

【答案】 -2

【解答】 \because 直线 $y = 3x + b$ 与 $y = ax - 2$ 的交点的横坐标为 -2 ,

\therefore 当 $x = -2$ 时, $3x + b = ax - 2$,

\therefore 关于 x 的方程 $3x + b = ax - 2$ 的解为 $x = -2$.

(2) 如图, 点 A 的坐标可以看成是方程组_____的解.

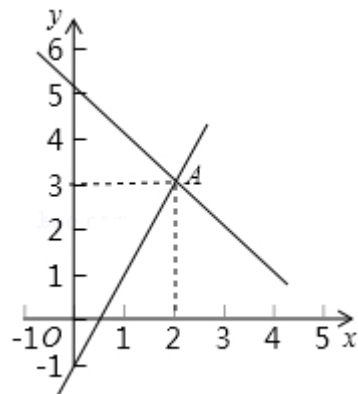

【答案】
$$\begin{cases} y = -x + 5 \\ y = 2x - 1 \end{cases}$$

【解答】 设过点 (0, 5) 和点 (2, 3) 的解析式为 $y = kx + b$, 则 $\begin{cases} b = 5 \\ 2k + b = 3 \end{cases}$, 解得 $\begin{cases} k = -1 \\ b = 5 \end{cases}$, 所以该一次函数解析式为 $y = -x + 5$;

设过点 (0, -1) 和点 (2, 3) 的解析式为 $y = mx + n$, 则 $\begin{cases} n = -1 \\ 2m + n = 3 \end{cases}$, 解得 $\begin{cases} m = 2 \\ n = -1 \end{cases}$, 所以该一次函数解析式为 $y = 2x - 1$,

所以点 A 的坐标可以看成是方程组 $\begin{cases} y = -x + 5 \\ y = 2x - 1 \end{cases}$ 解.

(3) 如图, 已知一次函数 $y = kx + b$ 的图象与 x 轴, y 轴分别交于点 (2, 0), 点 (0, 3). 有下列结论:

- ①关于 x 的方程 $kx + b = 0$ 的解为 $x = 2$; ②关于 x 的方程 $kx + b = 3$ 的解为 $x = 0$; ③当 $x > 2$ 时, $y < 0$; ④当 $x < 0$ 时, $y < 3$. 其中正确的是 ()

- A. ①②③ B. ①③④ C. ②③④ D. ①②④

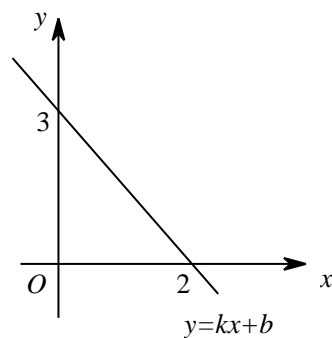

【答案】 A

【解答】 由图象得: ①关于 x 的方程 $kx + b = 0$ 的解为 $x = 2$, 正确;

②关于 x 的方程 $kx + b = 3$ 的解为 $x = 0$, 正确;

③当 $x > 2$ 时, $y < 0$, 正确;

④当 $x < 0$ 时, $y > 3$, 错误;

(4) 如图, 直线 $y=kx+b$ 经过 $A(1, 2)$ 和 $B(-2, 0)$ 两点, 则不等式组 $-x+3 \geq kx+b > 0$ 的解集为_____.

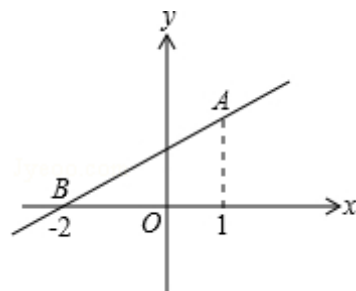

【答案】 $-2 < x \leq 1$

【解答】 直线 $y=kx+b$ 经过 $A(1, 2)$ 和 $B(-2, 0)$ 两点,

$$\text{可得: } \begin{cases} k+b=2 \\ -2k+b=0 \end{cases}, \text{ 解得 } \begin{cases} k=\frac{2}{3} \\ b=\frac{4}{3} \end{cases};$$

则不等式组 $-x+3 \geq kx+b > 0$ 可化为 $-x+3 \geq \frac{2}{3}x + \frac{4}{3} > 0$,

解得 $-2 < x \leq 1$

3.

已知函数 $y_1=x$, $y_2=2x+3$, $y_3=-x+4$, 若无论 x 取何值, y 总取 y_1, y_2, y_3 中的最小值, 则 y 的最大值为多少?

【解答】 分别联立 y_1, y_2 , y_1, y_3 , y_2, y_3 , 可知 y_1, y_2 的交点 $A(-3, -3)$; y_1, y_3 的交点

$B(2, 2)$; y_2, y_3 的交点 $C(\frac{1}{3}, \frac{11}{3})$,

$\therefore y_1$ 与 y_3 的交点最高,

$\therefore y_1=x$, 与 $y_3=-x+4$ 的交点的 y 值最大,

$$\therefore \begin{cases} y=x \\ y=-x+4 \end{cases}, \text{ 解得 } \begin{cases} x=2 \\ y=2 \end{cases}$$

$\therefore y$ 的最大值为 2.

